

Fitting instructions

Make: Seat

Altea; 2009->

Altea XL; 2009->

Type: 5192

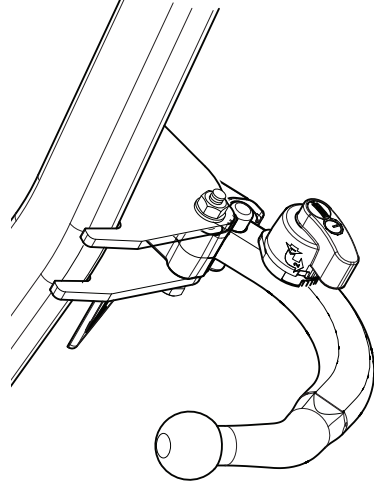

Couplingsclass: A50-X



94/20/EC



e11 00-7500

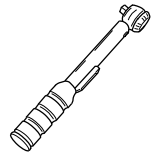

0km 1000km



+



Max. mass trailer : **1400 kg**

Max. vertical load : **75 kg**



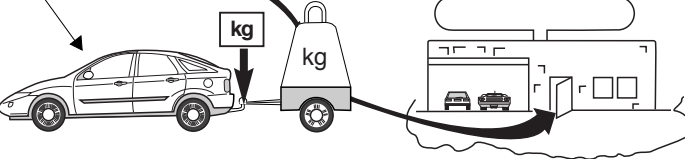

D-Value: 8,2 kN



kg ?

kg

kg





10.9

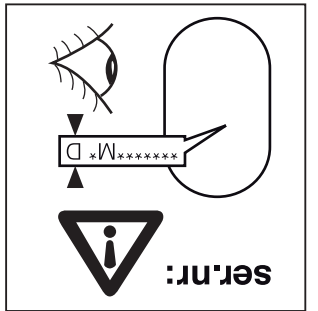
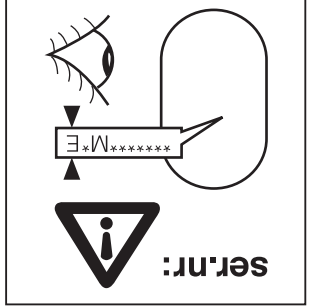
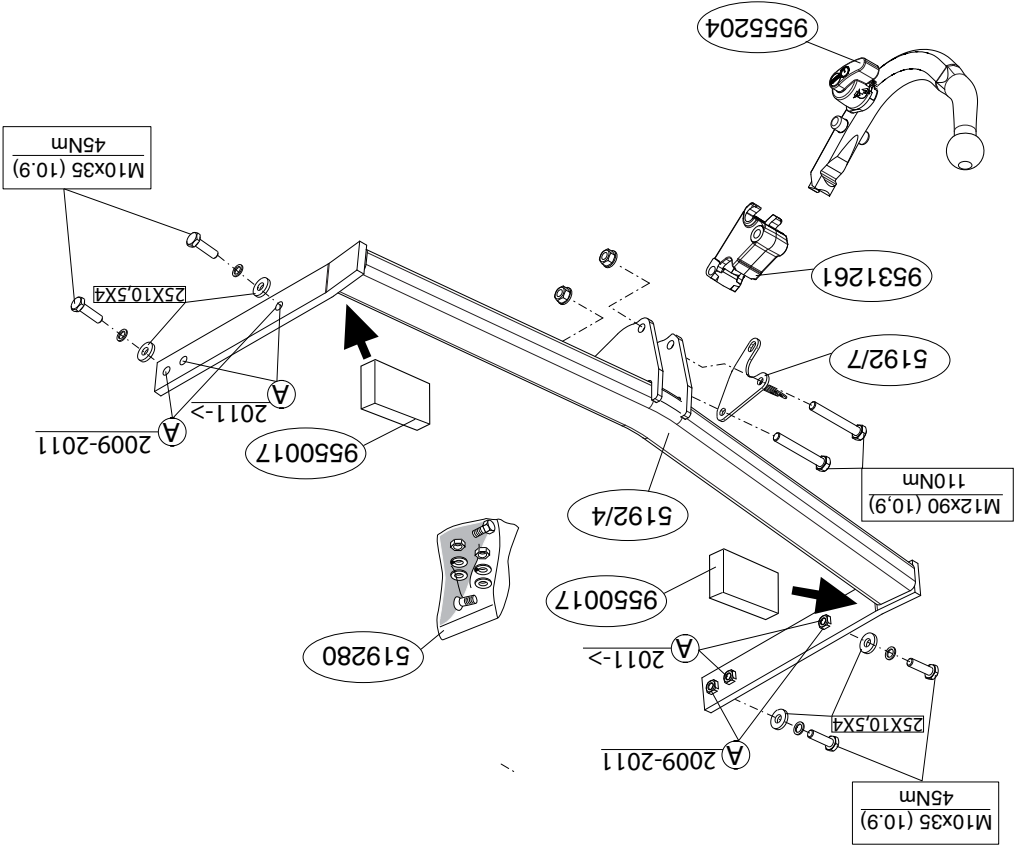

10

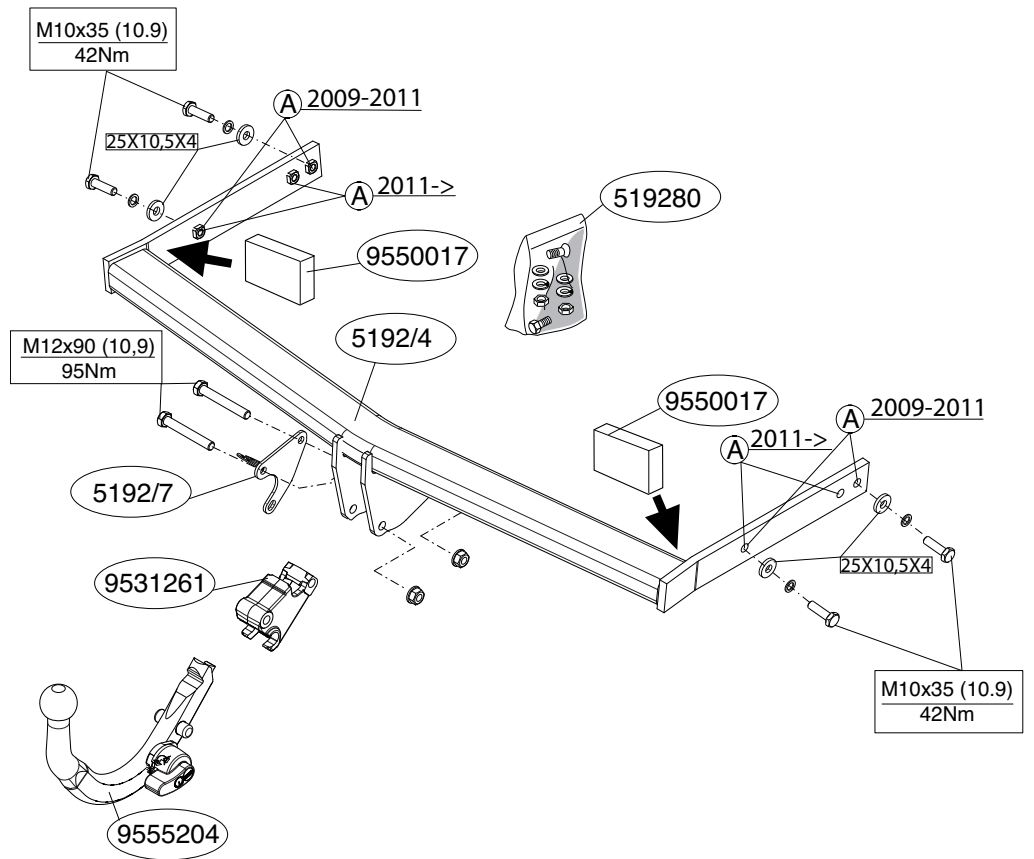
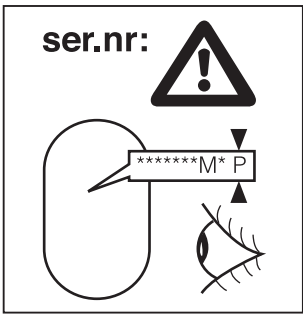



© 519270/08-04-2011/3

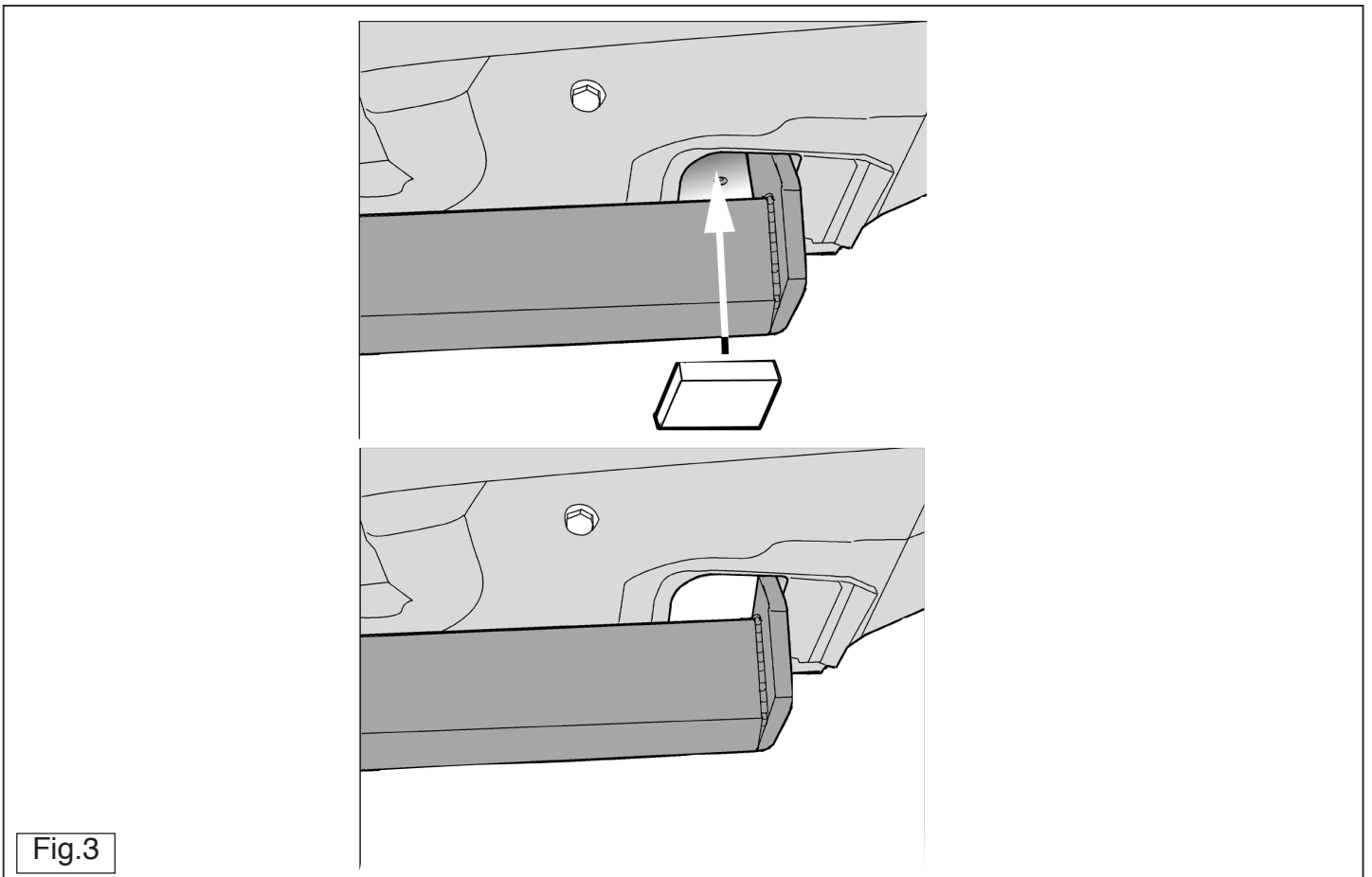
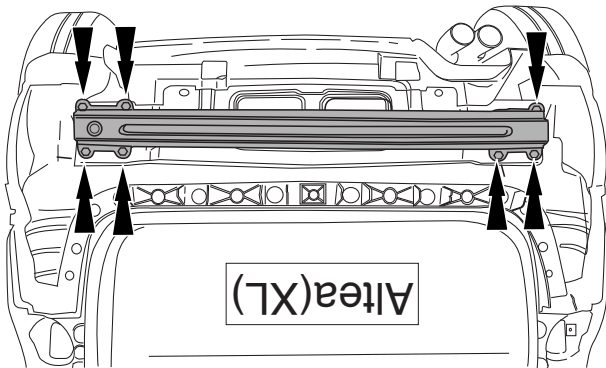
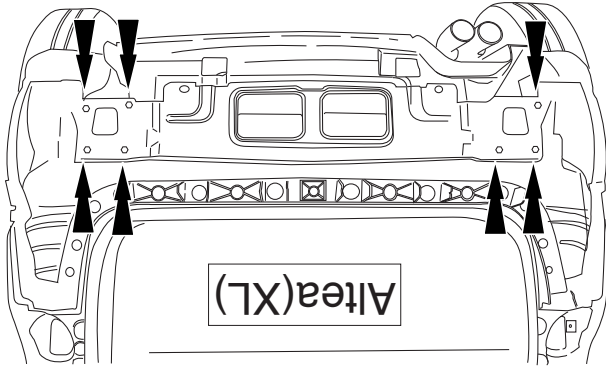

Fig.3

© 519270/08-04-2011/16



NL MONTAGEHANDLEIDING:

Vooraf u met de montage begint dient u op het typeplaatje te kijken welke schets, in de handleiding, van toepassing is.

1. Demonteer de achterlicht units. (zie fig. 1).

2. Demonteer de bumper inclusief de stalen stootbalk van het voertuig, de

stootbalk wordt niet meer gebruikt. Herplaats de bouten (zie figuur 2a-b).

3. Zaag het aangegeven deel uit de bumper met behulp van de sjabloon.

(sjabloon op buitenzijde van bumper plaatsen).

4. Monteer trekhaak in chassis.

5. **Altea:**

a. Monteer het kogelhuis inclusief beugel (5192/7).

b. Draai alle bouten en moeren overeenkomstig schets vast.

c. Plaats de twee PE schuimblokken als afdichting in de chasisbal-

ken (zie fig. 3).

d. Monteer de bumper.

Altea XL:

a. Draai bouten A overeenkomstig schets vast.

b. Plaats de twee PE schuimblokken als afdichting in de chasisbal-

ken (zie fig. 3).

c. Monteer de bumper. Onderzijde bumper nog niet bevestigen.

d. Monteer het kogelhuis inclusief beugel (5192/7).

e. Draai bouten en moeren overeenkomstig schets vast.

f. Zet onderzijde bumper vast.

6. Monteer de achterlicht units.

Raadgeef voor demontage en montage van voertuig onderdelen het werkluaats handboek.

Raadgeef voor montage en demontage van het afneembare kogel-

stelsysteem de bijgevoegde montagehandleiding.

BELANGRIJK:

* Voor eventueel noodzakelijke aanpassing(en) "van het voertuig" dient

men de dealer te raadplegen.
 * Indien op de bevestigingspunten een bitumen of anti-dreunlaag aanwe-
 zig is, dient deze verwijderd te worden.
 * Voor de max. toegestane massa, welke uw auto mag trekken, dient u uw
 dealer te raadplegen.
 * **Bij het boren dient men er zorg voor te dragen, dat electriciteits-, rem- en
 brandstofdadingen niet worden geraakt.**
 * Verwijder "indien aanwezig" de plastic dopjes uit de puntlasmoeren.
 * Deze handleiding dient na montage bij de voertuigpapieren gevoegd te
 worden.
 * Thule is niet aansprakelijk voor de schade die het direct of indirect
 gevolg is van onjuiste montage, daaronder begrepen gebruik van niet-
 geschikte gereedschappen en het gebruik van andere dan de voorge-
 schreven montagewijze en middelen, dan wel onjuiste interpretatie van
 dit onderhavig montagevoorschrift.

GB FITTING INSTRUCTION:

**Before you start the fitting you must check the type plate to determine
 which sketch, in the fitting instruction, is applicable.**

1. Remove the rear-light units. (see fig. 1).
2. Remove the bumper and the steel buffer beam from the vehicle. The
 buffer beam will no longer be needed. Replace the bolts (see fig. 2a-b).
3. Use the template to saw out the indicated section from the bumper.
 (place the template on the outside of the bumper)
4. Fit the tow bar to the chassis.
5. **Altea:**

a. Fit the ball housing including bracket (5192/7).

b. Tighten all nuts and bolts to the torque indicated in the drawing.

c. Place the two PE foam blocks as sealing on the chassis members

(see fig. 3).

d. Fit the bumper.

a. Tighten bolts A to the torque indicated in the drawing.

b. Place the two PE foam blocks as sealing on the chassis mem-

- bers (see fig. 3).
 - c. Fit the bumper. Do not attach the bottom side of the bumper yet.
 - d. Fit the ball housing including bracket (5192/7).
 - e. Tighten nuts and bolts to the torque indicated in the drawing.
 - f. Fix bottom side of the bumper.
6. Fit the rear-light units.

For dismantling and fitting the vehicle parts, see the site handbook. For fitting instructions and attachment method, see drawing. See the assembly manual supplied for instructions on fitting the removable ball system.

NOTE:

* Should this installation process entail the cutting of the bumper – conformation **MUST** be obtained by the installation engineer of the customer's acceptance prior to completion. Thule Towing Systems do not accept responsibility for any matters arising as a result of this miscommunication.

* **All measurements are in mm!**

* The dealer should be consulted for possible necessary adjustment(s) "of the vehicle".

* Remove the insulating material from the contact area of the fitting points.

* Consult your dealer for the maximum tolerated pull weight and ball hitch pressure of your vehicle.

* **Do not drill through electrical-, brake- or fuellines.**

* Remove (if present) the plastic caps from the spot welding nuts.

* This fitting instruction has to be enclosed in the vehicle documents after fitting the towbar.

* Thule is not liable for damage caused directly or indirectly by incorrect assembly, including the use of unsuitable tools, the use of other assembly methods and means than the ones outlined, and the incorrect interpretation of these assembly instructions.

D MONTAGEANLEITUNG

Vor Beginn des Einbaus ist anhand der Typplakette der Anhängerkupplung festzustellen welches Bild in der Einbauanleitung maßgebend ist.

1. Die Rücklichter abmontieren. (siehe Fig. 1).
2. Die Stoßstange einschließlich des stählernen Stoßbalkens vom Fahrzeug abmontieren. Der Stoßbalken wird nicht mehr benötigt. Die Schrauben wieder anbringen (siehe Fig. 2a-b).
3. Den angegebenen Teil mit Hilfe der Schablone aus der Stoßstange herausschneiden. (Schablone außen auf der Stoßstange anlegen)
4. Die Anhängervorrichtung im Langträger befestigen.

5. Altea:

- a. Das Kugelgehäuse einschließlich Bügel montieren (5192/7).
- b. Alle Schrauben und Muttern gemäß den Angaben in der Abbildung festdrehen.
- c. Die beiden PE-Schaumblocke als Abdichtung im Fahrgestellträger anbringen (siehe Fig. 3).
- d. Die Stoßstange montieren.

Altea XL:

- a. Schrauben A gemäß den Angaben in der Abbildung festdrehen.
 - b. Die beiden PE-Schaumblocke als Abdichtung im Fahrgestellträger anbringen (siehe Fig. 3).
 - c. Die Stoßstange montieren. Die Unterseite der Stoßstange noch nicht befestigen.
 - d. Das Kugelgehäuse einschließlich Bügel montieren (5192/7).
 - e. Alle Schrauben und Muttern gemäß den Angaben in der Abbildung festdrehen.
 - f. Die Unterseite der Stoßstange befestigen.
6. Die Rücklichter befestigen.

Für die Demontage und Montage von Fahrzeugteilen das Werkstatt-Handbuch zu Rate ziehen.

Für die Montage und die Befestigungsmittel die Skizze zu Rate ziehen.

© 519270/08-04-2011/5

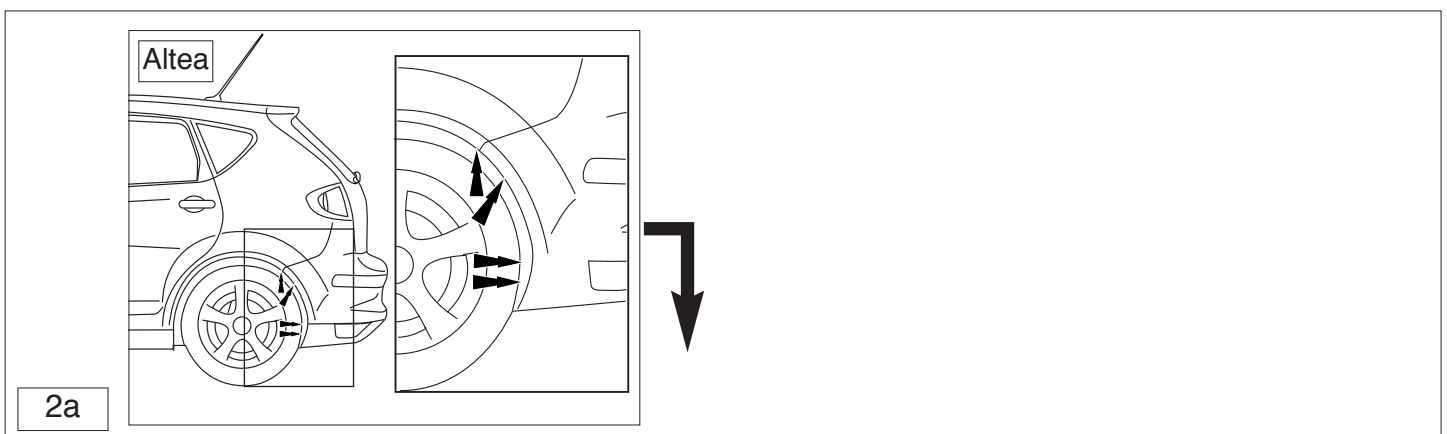
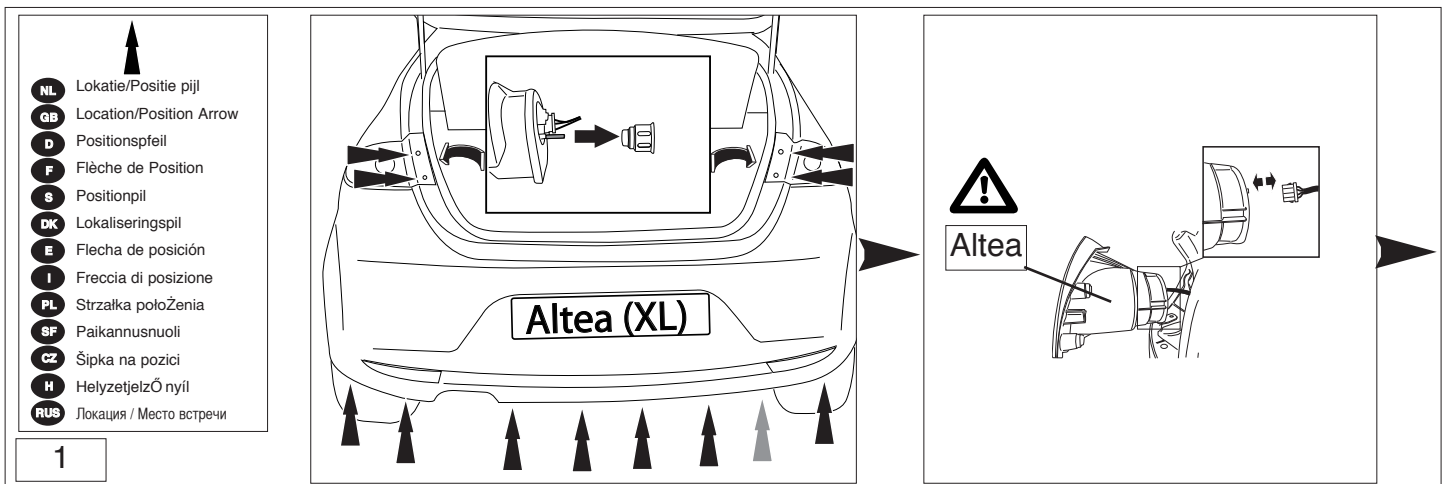

© 519270/08-04-2011/14

Перед тем, как начинать монтаж, требуется проверить таблицу с типом изделия для того, чтобы определить какую именно из иллюстраций в инструкции по установке нужно использовать.

1. Снять оба блока задних фар. (См. рисунок 1).
2. Снять бампер вместе со стальными брызговиками. Брызговики брус больше не понадобятся. Поставить болты на место. (См. рисунок 2а-б).
3. Выпилить указанную часть из бампера при помощи шаблона. (Нанести шаблон на наружную сторону бампера.)
4. Закрепить брызговики крюк на шасси.
5. **Altea:**
 - а. Установить корпус с шаром вместе с кронштейном (51927).
 - б. Затянуть все болты и гайки в соответствии со значениями, указанными на рисунке.
 - в. В качестве уплотнения, вставить два полиэтиленовых элемента в балки шасси. (См. рисунок 3).
 - г. Снять бампер.
6. **Altea XL:**
 - а. Затянуть болты А в соответствии со значениями, указанными на рисунке.
 - б. В качестве уплотнения, вставить два полиэтиленовых элемента в балки шасси. (См. рисунок 3).
 - в. Затянуть болты и гайки в соответствии со значениями, указанными на рисунке.
 - г. Установить корпус с шаром вместе с кронштейном (51927).
 - д. Затянуть болты и гайки в соответствии со значениями, указанными на рисунке.
 - е. Закрепить нижнюю часть бампера.
 6. Установить оба блока задних фар.

Для инструкции по снятию и установке деталей автомобиля, обратитесь к руководству для работников гаражей.

Информацию о монтаже и средствах крепления вы найдете в схеме.

Для инструкции по установке и снятию съемного крюка с шаром, обратитесь к

Für die Montage und Demontage des abnehmbaren Kugelstems

- HINWEISE:**
- * Für (eine) eventuell erforderliche Anpassung(en) "des Fahrzeugs" ist der Händler zu Rate zu ziehen.
 - * Im Bereich der Anlageflächen muß Unterbodenschutz, Hohlraumkonservierung (Wachs) und Antiröhnmateriale entfernt werden.
 - * Vor dem Bohren prüfen, daß keine, dort eventuell vorhandene Leitungen beschädigt werden können.
 - * Alle Bohrspäne entfernen und gebohrte Löcher gegen Korrosion schützen.
 - * Entfernen Sie "falls vorhanden", die Plastikklappen von den Punktschweißmütern.
 - * Für das höchstzulässige Zuggewicht und der erlaubte Kugeldruck Ihres Fahrzeugs ist Ihr Händler zu befragen.
 - * Die Quetschmütern müssen nach einem späteren Lösen der Müttern gegen neue ausgetauscht werden, da ansonsten die Sicherungswirkung nicht mehr garantiert ist!
 - * Thule hatte nicht für Schäden, die als direkte oder indirekte Folge einer nicht ordnungsgemäßen Montage auftreten, darunter fallen auch die Benutzung von ungeeigneten Werkzeugen, andere als die vorgeschriebenen Montageverfahren und Montagemittel sowie eine fehlerhafte Interpretation der betreffenden Montageanweisung.

F INSTRUCTIONS DE MONTAGE.

Avant de commencer le montage veuillez vérifier la plaque signalétique de l'attelage afin de déterminer la figure correspondante dans la notice de montage.

1. Démontez les feux arrière. (voir la fig. 1).
2. Déposer le pare-chocs du véhicule y compris la traverse en acier la traverse ne sera plus utilisée. Remettre les boulons de fixations en place (voir la fig. 2a-b).
3. Scier la partie du pare-chocs indiquée avec le gabarit. (Placer le gabarit par point.

ВНИМАНИЕ:

- * Если предусмотрены изменения конструкции транспортного средства, следует посоветоваться с дилером автомобиля.
- * Если в точках крепления имеется слой битума или противорывной материал, его следует удалить.
- * Сведения о максимальной допустимой массе брызговиков прицепа Вы можете получить у дилера автомобиля.
- * При сверлении следите за тем, чтобы не задеть электропроводку и линии тормозной цепи и подвешивающего.
- * Удалите (если они имеются) пластмассовые заглушки из приваренных гаек.
- * После монтажа крюка следует хранить настоящее руководство в комплекте с технической документацией автомобиля.
- * Фирма Thule не отвечает за ущерб, являющийся прямым или косвенным следствием неправильного монтажа, в том числе использования неподходящих инструментов и применения иного способа монтажа или других средств, чем предписано в инструкции, либо неправильного использования настоящей инструкции по монтажу.

5. **Altea:**
 - а. Монтировать логотип де ла ротуле аинси que le collier (51927).
 - б. Смонтировать болты и гайки в соответствии со схемой.
 - в. Монтировать два блока де mousse PE pour le colmatage dans les barres de châssis (voir la fig. 3).
 - д. Монтировать в месте паре-чочс.
6. **Altea XL:**
 - а. Смонтировать болты А в соответствии со схемой.
 - б. Монтировать два блока де mousse PE pour le colmatage dans les barres de châssis (voir la fig. 3).
 - в. Монтировать в месте паре-чочс. Не паре фиксировать в месте паре-чочс.
 - д. Монтировать логотип де ла ротуле аинси que le collier (51927).
 - е. Смонтировать болты в соответствии со схемой.
 - ф. Фиксировать в месте паре-чочс.
6. Монтировать в месте паре-чочс.

Для монтажа и демонтажа деталей автомобиля, обратитесь к руководству для работников гаражей.

Consultez le croquis pour voir le montage et les moyens de fixation. Pour le montage et le démontage des pièces du véhicule, consultez la notice de montage jointe.

REMARQUE:

- * Pour uned adaptations indispensables sur le véhicule, veuillez consulter le concessionnaire.
- * Enlever la couche de bitume ou d'anti-tremblement qui recouvre éventuellement les points de fixation.
- * Pour connaître le poids de traction maximum et le poids en flèche sur la rotule autorisée du véhicule, veuillez consulter votre concessionnaire.
- * Veiller en perçant à ne pas endommager les conduites de électrique, de fin et de carburant.
- * Retirer "si présents" les embouts en plastique des écrous de soudure par point.

* Cette notice de montage doit être conservée à bord du véhicule après montage de l'attelage.

* Thule décline toute responsabilité pour les dommages qui pourraient directement ou indirectement résulter d'un montage incorrect, y compris l'utilisation d'outils inappropriés et l'utilisation d'un mode d'emploi et de moyens autres que ceux prescrits, ou bien résulter d'une interprétation inexacte des présentes instructions de montage.

S MONTERINGSANVISNINGAR:

Före du startar monteringen måste du kontrollera typskylten för att kunna bedöma vilken skiss i monteringsanvisningen som skall användas.

1. Demontera bakljusmodulerna. (se fig. 1).
2. Demontera stötfångaren inklusive stötranden av stål från fordonet, stötranden förfaller. Sätt tillbaka skruvar (se fig. 2a-b).
3. Såga ut den angivna delen ur stötfångaren med hjälp av schablonen. (placera schablonen mot stötfångarens utsida).
4. Montera dragkroken i chassit.
5. **Altea:**
 - a. Montera kulhållaren inklusive bygeln (5192/7).
 - b. Momentdrag alla skruvar och muttrar enligt figuren.
 - c. De två PE-skumblocken placeras som tätning i chassibalkarna (se fig. 3).
 - d. Montera stötfångaren.
- Altea XL:**
 - a. Momentdrag skruvar A enligt figuren.
 - b. De två PE-skumblocken placeras som tätning i chassibalkarna (se fig. 3).
 - c. Montera stötfångaren. Montera inte stötfångarens nedre del ännu.
 - d. Montera kulhållaren inklusive bygeln (5192/7).
 - e. Momentdrag skruvar och muttrar enligt figuren.
 - f. Montera stötfångarens nedre del.
6. Montera bakljusmodulerna.

DŮLEŽITÉ

- * Pokud je potřeba provést na voze úpravy, obraťte se na svého prodejce.
- * Pokud je místo montáže opatřeno asfaltovým nátěrem nebo vrstvou nátěru snižující hluk, odstraňte je.
- * Pro informaci o maximálním nákladu povoleném k tažení se obraťte na svého prodejce.
- * **Při vrtání dbejte zvýšené pozornosti, zejména co se týče elektrických, brzdových a palivových kontaktů.**
- * Pokud jsou na maticích bodového svařování plastová víčka, odstraňte je.
- * Po montáži uschovejte tento manuál k ostatním dokladům vozidla.
- * Společnost Thule neodpovídá za přímé ani nepřímé škody způsobené nesprávnou montáží, včetně použití nevhodných nástrojů, použití jiných metod montáže a prostředků než uvedených a nesprávným pochopením těchto pokynů k montáži.

H SZERELÉSI ÚTMUTATÓ.

Mielőtt rögzítené az eszközt, ellenőrizze a típusábrát, hogy a rögzítési útmutató alapján melyik ábra alkalmazandó.

1. Távolítsa el a hátsó világítótesteket. (Lásd az ábrát 1).
2. Távolítsa el a járműről az ütközőt és az acél ütközőrudat. Az ütközőrúdra már nem lesz szükség. Cserélje ki a csavarokat. (Lásd az ábrát 2a-b)
3. Használja a sablont a feltüntetett cikk kifűréseléséhez az ütközőből. (helyezze a sablont az ütköző külső részére)
4. Illessze a vontatórudat az alvához.
5. **Altea:**
 - a. Építse be a golyó tartóját a kengyellel együtt (5192/7).
 - b. Szorítsa be az összes anyát és csavart a rajzon feltüntetett csavarónyomatékig.
 - c. Helyezze a két PE habtömböt távolságtartóként az alváz elemeiben. (Lásd az ábrát 3).
 - d. Távolítsa el az ütközőt.

Se verkstadshandboken för demontering och montering av fordonets delar.

Se skissen för montering och monteringsmaterial.

Se de bifogade monteringsanvisningarna för montering och demontering av det löstagbara kulsystemet.

OBS:

- * Kontakta återförsäljaren om fordonet eventuellt bör modifieras.
- * Om det finns ett bitumen- eller stötdämpande lager vid kontaktytor skall detta avlägsnas.
- * Kontakta din återförsäljare för ditt fordon max. dragvikt och tillåtna kult-ryck.
- * Vid borring skall man se till att elektrisk-, broms- och bränsleledningar- na inte skadas.
- * Avlägsna de små plastlocken - om dessa finns - från punktsvetsmuttrar- na.
- * Efter att draget är monterat, placera monteringsanvisningen tillsam- mans med bilens övriga dokument.
- * Thule är inte ansvariga för skada som orsakats direkt eller indirekt av felaktig montering, inklusive användning av olämpliga verktyg, andra monteringsmetoder och processer än de som beskrivs, samt felaktig tolkning av dessa monteringsinstruktioner.

DK MONTAGEVEJLEDNING:

For at vælge rigtigt spændingsmoment, er det vigtigt at aflæse serienum- meret på typepladen, for at kunne vælge hvilket af de medsendte dia- grammer der skal anvendes.

1. Demonter baglysenhederne. (jævnfør fig. 1).
2. Demonter kofangeren, inklusive køretøjets stålstødbjelke. Denne bli- ver overflødig. Sæt bolte på plads igen (jævnfør fig. 2a-b).
3. Sav den angivne del ud af kofangeren ved hjælp af skabelonen (ska- belonen anbringes på ydersiden af kofangeren).
4. Monter anhængertrækket i chassiset.
5. **Altea:**

© 519270/08-04-2011/7

Altea XL:

- a. Szorítsa be az A anyát a rajzon feltüntetett csavarónyomatékig.
 - b. Helyezze a két PE habtömböt távolságtartóként az alváz ele- meiben. (Lásd az ábrát 3).
 - c. Helyezze fel az ütközőt. Még ne illessze be a lökhárító alsó részét.
 - d. Építse be a golyó tartóját a kengyellel együtt (5192/7).
 - e. Szorítsa be az anyát és csavart a rajzon feltüntetett csavaróny- omatékig.
 - f. A lökhárító alsó részét csinálja meg.
6. Helyezze fel a hátsó világítótesteket.

A szétszerelés és a jármű alkatrészek összeillesztése érdekében, lásd a munkahelyi kézikönyvet.

Az összeillesztési utasítás és a csatlakozási eljárás érdekében, lásd a rajzot.

Az eltávolítható gömbrendszert összeszerelése érdekében, lásd a összeszerelési kézikönyvet.

FONTOS

- * Amennyiben a gépkocsin módosításra van szükség, kérjük felvilág- osítást kereskedő nktól l.
- * Amennyiben a csatlakozási pontok bitumennel, vagy zajcsökkentő any- aggal van bevonva, ezeket távolítsuk el.
- * A jármű által maximálisan vontatható megengedett teher mértékéről l tájékozódjunk kereskedő nknél.
- * **Fűrés során ügyeljünk arra, hogy elkerüljük az elektromos, a fék- és az üzemanyag-vezetéseket.**
- * Amennyiben ponthegesztéssel rögzített anyákkal találkozunk, vegyük le róluk a műanyag sapkát.
- * A felszerelés után az útmutatót ő rizzük a gépjárműpapírjaival együtt.
- * A Thule nem vállal felelősséget a nem megfelelő szerelésből közvetlen vagy közvetett módon következő károkért. Ez vonatkozik a nem megf- elelő szerszámok használatára, a leírtaktól eltérő módszerek és eszközök alkalmazására, valamint a szerelési útmutató téves értel- mezésére.

© 519270/08-04-2011/12

5. **Altea:** a. Kiinnittä kuulatieto kanaan mukaan luettuna (5192/7). b. Kiristä kaikki puitit ja mutterit piirroksen mukaisesti. c. Aseta molemmat FE-vaahdonmuovikappaleet tiivisteeksi alusta-palkkeihin. (Ks. kuva 3). d. Irrota puskuri. **Altea XL:** a. Kiristä puitit A piirroksen mukaisesti. b. Aseta molemmat FE-vaahdonmuovikappaleet tiivisteeksi alusta-palkkeihin. (Ks. kuva 3).

d. Irrota puskuri. **Altea XL:** a. Kiristä puitit A piirroksen mukaisesti. b. Aseta molemmat FE-vaahdonmuovikappaleet tiivisteeksi alusta-palkkeihin. (Ks. kuva 3).

a. Kiristä puitit A piirroksen mukaisesti. b. Aseta molemmat FE-vaahdonmuovikappaleet tiivisteeksi alusta-palkkeihin. (Ks. kuva 3). c. Kiinnittä kuulatieto kanaan mukaan luettuna (5192/7). d. Kiinnittä kuulatieto kanaan mukaan luettuna (5192/7). e. Kiristä puitit ja mutterit piirroksen mukaisesti. f. Kiinnittä puskurin alapuoli. g. Kiinnittä takavaloyksiköt.

Ajoneuvon osien purkamis- ja asennusohjeet, ks. työpöydällä käytetty käsikirja.
Asennus- ja kiinnitysohjeet, ks. piirros.
Irrottavan kuulajärjestelmän asennus- ja purkamisohjeet, ks. ohjeiden asennusopas.

TÄRKEÄÄ: * Ajoneuvoa "koskevasta mahdollisesta tarpeellisesta sovellutuksesta/sovellutuksista on kysyttävä neuvoa jälleenmyyjältä. Mikäli kiinnityskohdissa on biturni- tai tärinänestokerros, se on poistettava. Auton vetämää sallittua enimmäiskuurortustusta on tiedusteltava jälleennyjältä. * Porttassa on huolehdittava siitä, että ei jouduta kosketuksiin sähkö-, jarru- tai polttoainelihojen kanssa. * Poista "mikäli olemassa", pistehitsausmutteroiden muovisuojukset. * Nämä asennusohjeet on asennuksen jälkeensä säilytettävä yhdessä ajo-neuvoa koskevien paperoiden kanssa.

* Thule ei ole vastuussa viottumisesta, joka on suoraan tai epäsuoraan aiheutunut väärästä asennuksesta samoin kuin sopimattomien työkalu-



POKYNY K MONTÁŽI

Před instalaci je nutno zkontrolovat typový štítek, abyste zjistili, který nářez v pokynech pro instalaci máte použít.

1. Odstraňte nárazník o ocelovou nosník nárazníku z vozidla. Nosník nárazníku již nebudete potřebovat. Vyměňte šrouby. (Viz schéma 2a-b).
3. Použijte šabloun k odřezání označené části nárazníku. (umístěte šabloun zvenku nárazníku)
4. Připevněte tážnou tyč na podvozek.
5. **Altea:** a. Nasadte kryt koule včetně držáku (5192/7). b. Umístěte dva FE pěnové bloky jako rozptyř na nosník podvozku. c. Umístěte dva PE pěnové bloky jako rozptyř na nosník podvozku. (Viz schéma 3). d. Odstraňte nárazník.

Altea XL: a. Umístěte všechny matice a šrouby kroužkou silou uvedenou ve výkrese.

a. Umístěte dva PE pěnové bloky jako rozptyř na nosník podvozku. b. Umístěte dva PE pěnové bloky jako rozptyř na nosník podvozku. (Viz schéma 3). c. Připevněte nárazník. Ještě nenasažte spodní stranu nárazníku. d. Nasadte kryt koule včetně držáku (5192/7). e. Umístěte matice a šrouby kroužkou silou uvedenou ve výkrese. f. Upevněte spodní stranu nárazníku. g. Připevněte jednotky zadních světel.

Před demontáží a montáží části vozidla konzultujte montážní příručku. Montážní pokyny a metoda připevnění díle nářez. Před montáží vyměňte lano systému tážné koule konzultujte montážní manuál.



INSTRUCCIONES DE MONTAJE

Antes de comenzar el montaje por favor, verifique la placa descriptiva del enganche con el fin de determinar la figura correspondiente en la reseña de montaje.

1. Desmontar las unidades de las luces traseras. (véase la fig. 1).
2. Desmontar el parachoques inclusive el topé de acero del vehículo, el topé no se vuelve a utilizar. Volver a colocar tornillos (véase la fig. 2a-b).
3. Señalar la parte indicada del parachoques con ayuda de la plantilla. (instalar la plantilla en el lado exterior del parachoques).
4. Montar el gancho de remolque en el chasis.
5. **Altea:** a. Colocar la carcasa de la bola incluyendo el soporte (5192/7). b. Apretar todos los tornillos y tuercas de acuerdo con los puntos del gráfico. c. Colocar ambos bloques de espuma FE en los travesaños del chasis para obturarlos (véase la fig. 3). d. Montar el parachoques.

Altea XL: a. Apretar los tornillos A de acuerdo con los puntos del gráfico. b. Colocar ambos bloques de espuma FE en los travesaños del chasis para obturarlos (véase la fig. 3). c. Colocar ambos bloques de espuma FE en los travesaños del chasis para obturarlos (véase la fig. 3). d. Montar el parachoques.

6. Montar las unidades de las luces traseras.
f. Colocar el lado inferior del parachoques.
e. Apretar los tornillos y tuercas de acuerdo con los puntos del gráfico. d. Colocar la carcasa de la bola incluyendo el soporte (5192/7). c. Montar el parachoques. No colocar todavía el lado inferior del chasis para obturarlos (véase la fig. 3). b. Apretar los tornillos y tuercas de acuerdo con los puntos del gráfico. a. Colocar la carcasa de la bola incluyendo el soporte (5192/7).

Consultar para el desmontaje y montaje de piezas del vehículo el manual de instalación de taller.
Consultar el croquis para el montaje y medios de fijación.

Råd før for montage og demontering af det artagelige kuglesystem
den vedlagte montagevejledning.

BEMÆRK: * Kontakt forhandleren i forbindelse med eventuelle påkrævede ændring(er) på køretøjet.

* Undervognsbehandlingen skal fjernes de steder hvor trækkeket ligger an mod bilen.
* Kontakt Deres forhandler for oplysninger om den maksimale trækraft og det tilladte kugletryk.
* Vær forsigtig ikke at bore i ledninger, bremsse eller benzinslange
* Fjern plasticpropperne "om de findes" fra de punktvisvise motorer.
* Thule er ikke ansvarlig for skade der direkte eller indirekte er forårsaget af forkert montage, herunder også iberegnet brug af forkert værktøj og anvendelse af anden montage metode og andre montage midler end de foreskrevne samt fejltolkning af den medfølgende montagevejledning.
* DENNE MONTERINGSVEJLEDNING SKAL MEDBRINGES VED SYN.

Consultar para el montaje y desmontaje del sistema de la bola extraíble las instrucciones de montaje adjuntas.

N.B.:

- * Para (una) eventual(es) adaptación(es) 'del vehículo' consúltese al concesionario.
- * Si en los puntos de fijación hay una capa de betún o anti-choque hay que quitarla.
- * Consulte a su concesionario para el peso máximo de tracción y la presión de la bola admitida de su vehículo.
- * No agujerear cable de eléctrico, tubos de freno o gasolina"
- * Retirar, si presentes, los capuchones de plástico de las tuercas de soldadura por punto.
- * Guarde estas instrucciones junto a la documentación del vehículo después del montaje del enganche.
- * Thule no se responsabiliza por daños causados, directa o indirectamente, por un montaje incorrecto, incluyendo el uso de herramientas inadecuadas, por el uso de métodos de montaje y medios distintos a los indicados y por la interpretación incorrecta de estas instrucciones de montaje.

I ISTRUZIONI PER IL MONTAGGIO.

Prima di iniziare il montaggio verificare la terghetta per determinare quale disegno, presente nelle istruzioni, è applicabile.

1. Smontare i gruppi dei fanali posteriori. (vedi fig. 1).
2. Smontare il paraurti e la barra d'acciaio dal veicolo la barra in acciaio non dovrà più essere montata. Rimontare bulloni (vedi fig. 2a-b).
3. Con l'ausilio della sagoma, segare via dal paraurti la parte indicata. (posizionare la sagoma sul lato esterno del paraurti).
4. Montare il gancio traino sul telaio.
5. **Altea:**
 - a. Montare l'alloggiamento della sfera comprensivo di staffa (5192/7).
 - b. Serrare tutti i dadi e bulloni alle coppie di serraggio indicate nel disegno.

ciò anche l'uso di attrezzi non idonei e l'uso di metodi e mezzi di montaggio diversi da quelli prescritti, nonché all'errata interpretazione delle seguenti istruzioni di montaggio.

PL INSTRUKCJA MONTAŻU.

Przed rozpoczęciem montażu należy sprawdzić tabliczkę znamionową, żeby ustalić, który z szablonów znajdujących się w instrukcji montażowej należy wykorzystać.

1. Zdemontować zespół tylnych świateł rys.1.
2. Zdemontować z pojazdu zderzak wraz ze stalową belką zderzakową, belka zderzakowa nie będzie ponownie używana. Zderzak ponownie śruby rys.2a-b.
3. Wypiliować wskazany odcinek zderzaka korzystając z szablonu. (szablon umieścić na zewnętrznej stronie zderzaka).
4. Zamontować hak holowniczy do podwozia.
5. **Altea:**
 - a. Dopasuj obudowę kuli wraz ze wspornikiem (5192/7)
 - b. Dokręć wszystkie śruby i nakrętki zgodnie z rysunkiem.
 - c. Dwa bloki z pianki PE wykorzystaj jako uszczelnienia i umieść w podłużnicach rys.3.
 - d. Zamontować zderzak.
6. **Altea XL:**
 - a. Dokręć śruby A zgodnie z rysunkiem.
 - b. Dwa bloki z pianki PE wykorzystaj jako uszczelnienia i umieść w podłużnicach rys.3.
 - c. Zamontować zderzak. Nie mocuj jeszcze dolnej części zderzaka.
 - d. Dopasuj obudowę kuli wraz ze wspornikiem (5192/7)
 - e. Dokręć śruby i nakrętki zgodnie z rysunkiem.
 - f. Przymocuj dolną część zderzaka.
6. Zamontować zespół tylnych świateł.

Co do montażu i montowania części pojazdu zapoznać się z podręcznikiem warsztatowym.

- c. Impiegare i due blocchi di polistirolo espanso per chiudere i montanti del telaio (vedi fig. 3).
- d. Montare il paraurti.

Altea XL:

- a. Serrare i dadi A alle coppie di serraggio indicate nel disegno.
 - b. Impiegare i due blocchi di polistirolo espanso per chiudere i montanti del telaio (vedi fig. 3).
 - c. Montare il paraurti. Non fissate ancora la parte inferiore del paraurti.
 - d. Montare l'alloggiamento della sfera comprensivo di staffa (5192/7).
 - e. Serrare dadi e bulloni alle coppie di serraggio indicate nel disegno.
 - f. Fissate la parte inferiore del paraurti.
6. Montare i gruppi dei fanali posteriori.

Per lo smontaggio ed il montaggio dei componenti del veicolo consultare il manuale tecnico dell'officina.

Consultare il disegno per il montaggio ed i dispositivi di fissaggio. Per il montaggio e lo smontaggio del sistema a sfera rimovibile, consultare le istruzioni di montaggio allegate.

N.B.:

- * Per eventuali necessari adattamenti "del veicolo" si consiglia di consultare il fornitore.
- * Rimuovere lo strato di materiale isolante dai punti d'attacco.
- * Per il peso complessivo trainabile della Vostra vettura, consultate il Vostro rivenditore autorizzato.
- * Praticando i fori, prestare attenzione a non danneggiare i cavi elettrici, i cavi del freno e i condotti del carburante.
- * Rimuovere, se presenti, i coperchietti in plastica dai dadi di saldatura per punto.
- * Questa istruzione di montaggio deve essere allegata ai documenti del veicolo dopo l'installazione del gancio.
- * Thule non può essere ritenuta responsabile per eventuali danni direttamente o indirettamente dovuti ad un errato montaggio, intendendo con

© 519270/08-04-2011/9

Co do montażu i środków montażowych zapoznać się ze schematem. Co do montażu i demontażu zdejmowanej kuli zapoznać się z załączoną instrukcją montażu.

Wskazówki:

- * Po przejechaniu 1000 km dokręcić wszystkie elementy skręcane.
- * Podczas ewentualnych odwrotów upewnić sięczy w pobliżu nie znajdują się przewody instalacji elektrycznej, przewody hydrauliczne lub przewody paliwowe.
- * Wszystkie ubytki powłoki lakierniczej zabezpieczyć przed korozją.
- * Należy wyjąć ewentualne plastikowe zaślepki w punktach przyspawanych nakrętek.
- * Stosować nakrętki oraz śruby gatunkowe dostarczone w komplecie.
- * Utrzymywać kulę czystośc i, oraz pamiętać o regularnym jej smarowaniu.
- * Hak holowniczy zarejestrować w stacji diagnostycznej.

Zastosowanie się do powyższych wskazań gwarantuje Państwu bezpieczeństwo, niezawodność i sprawność naszego wyrobu przez cały okres jego użytkowania.

* Firma Thule nie ponosi odpowiedzialności za straty poniesione pośrednio lub bezpośrednio na skutek niewłaściwego montażu, w tym użycia niewłaściwych narzędzi i sposobów montażu niezgodnych z instrukcją, oraz niezastosowanie się do treści instrukcji.

SF ASENNUSOHJEET

Ennen asennusta, selvitä tyypikilvestä, mikä asennusohjeen piirros koskee kyseistä autoa

1. Irrota takavaloyksiköt. (Ks. kuva 1).
2. Irrota ajoneuvosta puskuri sekä teräksinen iskunvaimenninpalkki, iskunvaimenninpalkkia ei enää käytetä. Aseta pultit takaisin paikalleen. (Ks. kuva 2a-b).
3. Sahaa merkitty osa puskurista sablonin avulla. (asetta sabloni puskurin ulkopuolelle)
4. Kiinnitä vetokoukku alustaan.

© 519270/08-04-2011/10