

Fitting instructions

Make: Dacia

Logan; 2005->

Type: 4602

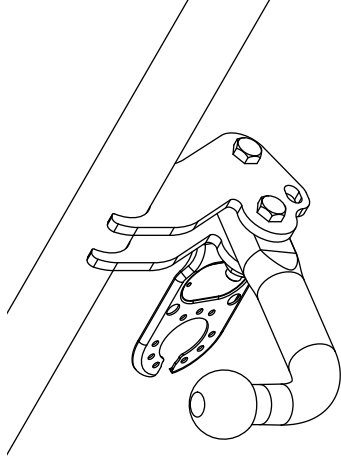

**Couplingsclass: A50-X**



**euro tested**

94/20/EC



Approved

e11 00-5959

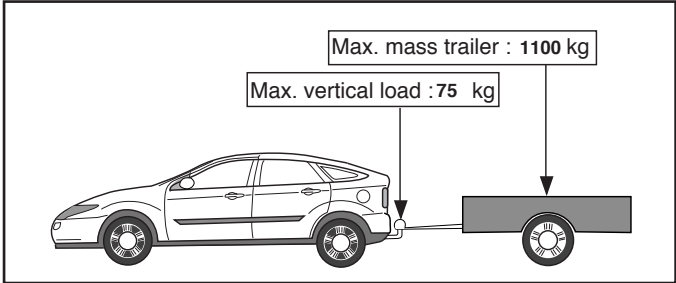

**D-Value: 6,4 kN**

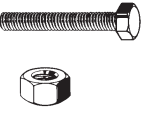

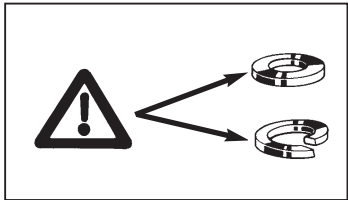

**8.8**

**8**





**Torque settings for nuts and bolts (8.8)**

**M10**  **46 Nm 41 Nm (self-locking)**

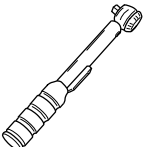
**M12**  **71 Nm (self-locking)**

 **0km** **1000km**

 **+** 

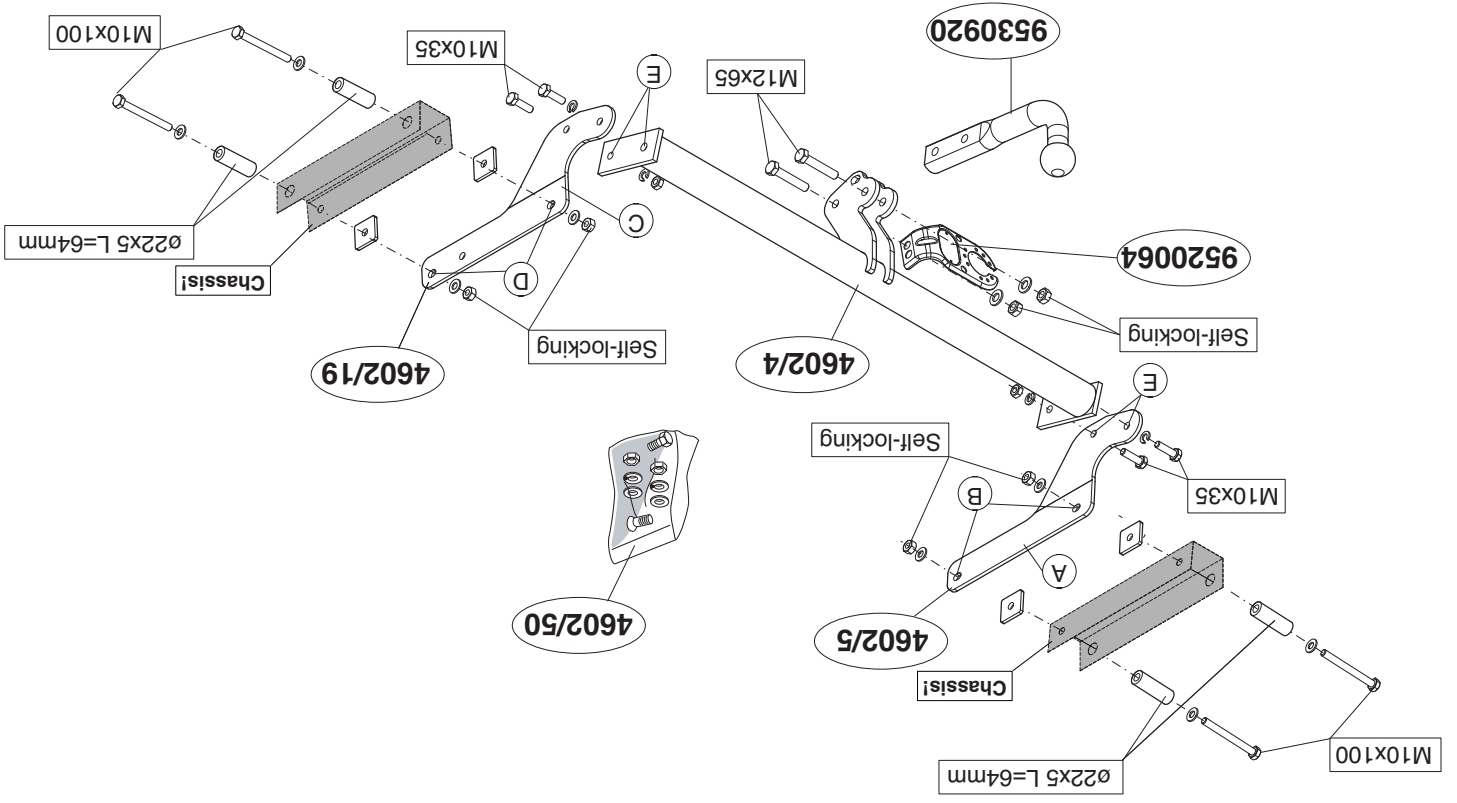

1. Neem de uitlaat uit de achterste ophangrubbers.
2. Verwijder eventueel de plakkers t.p.v. de bevestigingspunten.
3. Verwijder t.p.v. de contactvlakken van de trekhaak met het voertuig de aanwezige kit of wax.
4. Verwijder t.p.v. de aangegeven punten de rubberen doppen (zie fig. 1).
5. Monteer zijplaat A op de punten B handvast.
6. Monteer zijplaat C op de punten D handvast.
7. Monteer het balkgedeelte tussen de zijplaten op de punten E handvast.
8. Monteer de kogelstang inclusief stekkerplaat, sluitringen en zelfborgende moeren.
9. Draai alle bouten en moeren overeenkomstig tabel vast.
10. Monteer het verwijderde.

**Raadpleeg voor demontage en montage van voertuig onderdelen het werkplaats handboek.**

**Raadpleeg voor montage en bevestigingsmiddelen de schets.**

**BELANGRIJK:**

- \* Voor eventueel noodzakelijke aanpassing(en) "van het voertuig" dient men de dealer te raadplegen.
- \* Indien op de bevestigingspunten een bitumen of anti-dreunlaag aanwezig is, dient deze verwijderd te worden.
- \* Voor de max. toegestane massa, welke uw auto mag trekken, dient u uw dealer te raadplegen.
- \* **Bij het boren dient men er zorg voor te dragen, dat electriciteits-, rem- en brandstofleidingen niet worden geraakt.**
- \* Verwijder "indien aanwezig" de plastic dopjes uit de puntlasmoeren.
- \* Deze handleiding dient na montage bij de voertuigpapieren gevoegd te worden.

1. Release the exhaust pipe from its last two holders.
2. Remove any stickers that may be present at the points of attachment.
3. Remove any wax or glue present where the tow bar is in contact with the vehicle.
4. Remove the rubber caps at the points indicated (see fig. 1).
5. Fit side plate A at points B, hand-tight.
6. Fit side plate C at points D, hand-tight.
7. Fit the member section between the sideplates at points E, hand-tight.
8. Fit the ball hitch, including socket plate including socket plate, flat washers and self-locking nuts.
9. Tighten all nuts and bolts to the torque indicated in the table.
10. Fit the section removed.

**For dismantling and fitting the vehicle parts, see the site handbook. For fitting instructions and attachment method, see drawing.**

**NOTE:**

- \* **Should this installation process entail the cutting of the bumper – conformation MUST be obtained by the installation engineer of the customer's acceptance prior to completion. Brink International do not accept responsibility for any matters arising as a result of this miscommunication.**
- \* The dealer should be consulted for possible necessary adjustment(s) "of the vehicle".
- \* Remove the insulating material from the contact area of the fitting points.
- \* Consult your dealer for the maximum tolerated pull weight and ball hitch pressure of your vehicle.
- \* **Do not drill through electrical-, brake- or fuellines.**

**REMARQUE:**  
 \* Pour un/edes adaptations indispensables sur le véhicule, veuillez consulter le concessionnaire.  
**Consultez le croquis pour voir le montage et les moyens de fixation.**  
**la notice du fabricant.**  
**Pour le montage et le démontage des pièces du véhicule, consulter**

1. Détacher l'échappement des attaches en caoutchouc postérieures.
2. Le cas échéant les autocollants placés sur les points de fixation.
3. Retirer le mastic ou la cire qui se trouve sur les surfaces de contact de l'attache-remorque avec le véhicule.
4. Enlever les bouchons en caoutchouc à l'emplacement des points indiqués (voir la fig.1).
5. Monter la plaque latérale B à l'emplacement des points H sans ser.
6. Monter la plaque latérale B à l'emplacement des points H sans ser.
7. Monter la poutre entre les plaques latérales.
8. Monter la barre de la rotule y compris la prise électrique, les rondelles de blocage et les écrous auto-treñés.
9. Serrer tous les boulons et écrous conformément au tableau.
10. Monter ce qui a été retiré.

**F INSTRUCTIONS DE MONTAGE:**

- \* Alle Bohrspäne entfernen und gebohrte Löcher gegen Korrosion schützen.
- \* Entfernen Sie "falls vorhanden", die Plastikklappen von den Punktschweißmütern.
- \* Für das höchstzulässige Zuggewicht und der erlaubte Kugeldruck Ihres Fahrzeuges ist Ihr Händler zu befragen.
- \* Die Quetschmütern müssen nach einem späteren lösen der Muttern gegen neue ausgetauscht werden, da ansonsten die Sicherungswirkung nicht mehr garantiert ist!

**HINWEISE:**  
 \* Für (eine) eventuell erforderliche Anpassung(en) "des Fahrzeugs" ist der Händler zu ziehen.  
 \* Im Bereich der Anlageflächen muß Unterbodenschutz, Hohlraumkonservierung (Wachs) und Antiröhnmateral entfernt werden.  
 \* Vor dem Bohren prüfen, daß keine, dort eventuell vorhandene Leitungen beschädigt werden können.

- Für die Montage und Montage von Fahrzeugteilen das Werkstatt-Handbuch zu Rate ziehen.**  
**Für die Montage und die Befestigungsmittel die Skizze zu Rate ziehen.**
1. Den Auspuff aus den hintersten Gummiaufhängungen nehmen.
  2. Gegebenenfalls die Aufkleber bei den Befestigungspunkten entfernen.
  3. Bei den Berührungspunkten der Anhängervorrichtung mit dem Fahrzeug den vorhandenen Kitt oder das Wachs entfernen (siehe Abb. 1).
  5. Die Seitenplatte A bei den Punkten B halbfest montieren.
  6. Die Seitenplatte C bei den Punkten D halbfest montieren.
  7. Den Trägerteil zwischen die Seitenwände bei den Punkten E halbfest montieren.
  8. Die Kugelstange einschließlich Steckdosenplatte, Unterlegscheiben und selbstsichernder Muttern montieren.
  9. Alle Schrauben und Muttern gemäß den Angaben in der Tabelle festziehen.
  10. Das Entfernte wieder montieren.

**D MONTAGEANLEITUNG:**

- \* Remove (if present) the plastic caps from the spot welding nuts.
- \* This fitting instruction has to be enclosed in the vehicle documents after fitting the towbar.



**DICHIARAZIONE DI CORRETTO MONTAGGIO:** la sottoscritta Ditta dichiara di aver montato in maniera corretta ed in conformità alle prescrizioni sia del costruttore del veicolo che del costruttore del dispositivo stesso il seguente dispositivo di attacco meccanico:

Il dispositivo di attacco sopra indicato è stato installato su autoveicolo

tipo:.....  
 taraga:.....  
 modello:.....  
 Data:.....

**TIMBRO e FIRMA**

**Si dichiara inoltre di aver informato l'utente del veicolo sull'USO e MANUTENZIONE del dispositivo stesso.**

---

**DA COMPILARE PER IL COLLAUDO**

**Per verificare l'idoneità del dispositivo di traino omologato a norma CEE 94/20, all'installazione sulla vettura su cui si intende procedere al montaggio, compilare la seguente formula (se necessario declassare la massa rimorchiabile):**

$$D = \frac{T \times C}{T + C} \times 0,00981 \leq 6,4 \text{ kN}$$

dove: T = Massa Complessiva Max. della motrice (in kg)  
 C = Massa Rimorchiabile Max. della motrice (in kg)

Dispositivo di traino tipo:	4602
Per autoveicoli:	Dacia Logan; 2005->
Tipo funzionale:	
Classe e tipo di attacco:	A50-X
Omologazione:	e11 00-5959
Valore D:	6,4 kN
Carico Verticale max. S:	75 kg
Larghezza rimorchiabile per Caravan e T.A.T.S.:	2,45m vedere CARTA di CIRCOLAZIONE VEICOLO (motrice) + 70 cm = .arrotondare ai 5 cm
Massa rimorchiabile:	vedi carta di circolazione dell' autoveicolo superiore (vedi D.M.28/05/85)

- \* Enlever la couche de bitume ou d'anti-tremblement qui recouvre éventuellement les points de fixation.
- \* Pour connaître le poids de traction maximum et le poids en flèche sur la rotule autorisée du véhicule, veuillez consulter votre concessionnaire.
- \* **Veiller en perçant à ne pas endommager les conduites de électrique, de frein et de carburant.**
- \* Retirer "si présents" les embouts en plastique des écrous de soudure par point.
- \* Cette notice de montage doit être conervée à bord du véhicule après montage de l'attelage.

## S MONTERINGSANVISNINGAR:

1. Lossa avgasröret ur sina bakersta gummifästen.
2. Avlägsna eventuellt klistermärkena som sitter på fästpunkterna.
3. Avlägsna all beläggning eller vax från dragkrokens kontaktytor med fordonet.
4. Avlägsna gummikåporna vid de markerade punkterna (se fig. 1).
5. Fäst sidoplattan A så att den pekar mot B, hårt dragen.
6. Fäst sidoplattan C så att den pekar mot D, hårt dragen.
7. Montera balkdelen mellan sidoplattorna så att den pekar mot E, hårt dragen.
8. Montera kulstången inklusive kontaktplattan, planbrickor och självlåsande muttrar.
9. Momentdrag alla skruvar och muttrar enligt tabellen.
10. Montera det som avlägsnats.

Se verkstadshandboken för demontering och montering av fordons delar.

Se skissen för montering och monteringsmaterial.

### OBS:

- \* Kontakta återförsäljaren om fordonet eventuellt bör modifieras.
- \* Om det finns ett bitumen- eller stötdämpande lager vid kontaktytor skall detta avlägsnas.
- \* Kontakta din återförsäljare för ditt fordons max. dragvikt och tillåtna kult-

ryck.

\* **Vid borring skall man se till att elektrisk-, broms- och bränsleledningarna inte skadas.**

\* Avlägsna de små plastlocken - om dessa finns - från punktsvetsmuttrarna.

\* Efter att draget är monterat, placera monteringsanvisningen tillsammans bilens övriga dokument.

## DK MONTAGEVEJLEDNING:

1. Tag udstødningen ud af de bageste ophænggummier.
2. Fjern evt. mærkaterne ved montagepunkterne.
3. Fjern ved kontaktområder mellem køretøjet og anhængertrækket det tilstedeværende kit eller voks.
4. Fjern gummikapslerne ved de markerede punkter (jævnfør fig. 1).
5. Monter sideplade A manuelt ved punkterne B.
6. Monter sideplade C manuelt ved punkterne D.
7. Monter bjælkedelen mellem sidepladerne manuelt ved punkterne E.
8. Monter kuglestangen, inklusive kontaktplade, planskiver og selvlåsende møtrikker.
9. Spænd alle bolte og møtrikker jf. tabellen.
10. Monter de fjernede dele.

**Rådfør for demontering og montage af dele til køretøjet arbejdspiladshåndbogen.**

**Rådfør for montage og montagemidler skitsen.**

### BEMÆRK:

- \* Kontakt forhandleren i forbindelse med eventuelle påkrævede ændring(er) på køretøjet.
- \* Undervognsbehandlingen skal fjernes de steder hvor trækket ligger an mod bilen.
- \* Kontakt Deres forhandler for oplysninger om den maksimale trækraft og det tilladte kugletryk.
- \* **Vær forsigtig ikke at bore i ledninger-,bremse eller benzinslange**
- \* Fjern plasticpropperne "om de findes" fra de punktsvejsede møtrikker.

© 460270/24-03-2006/5

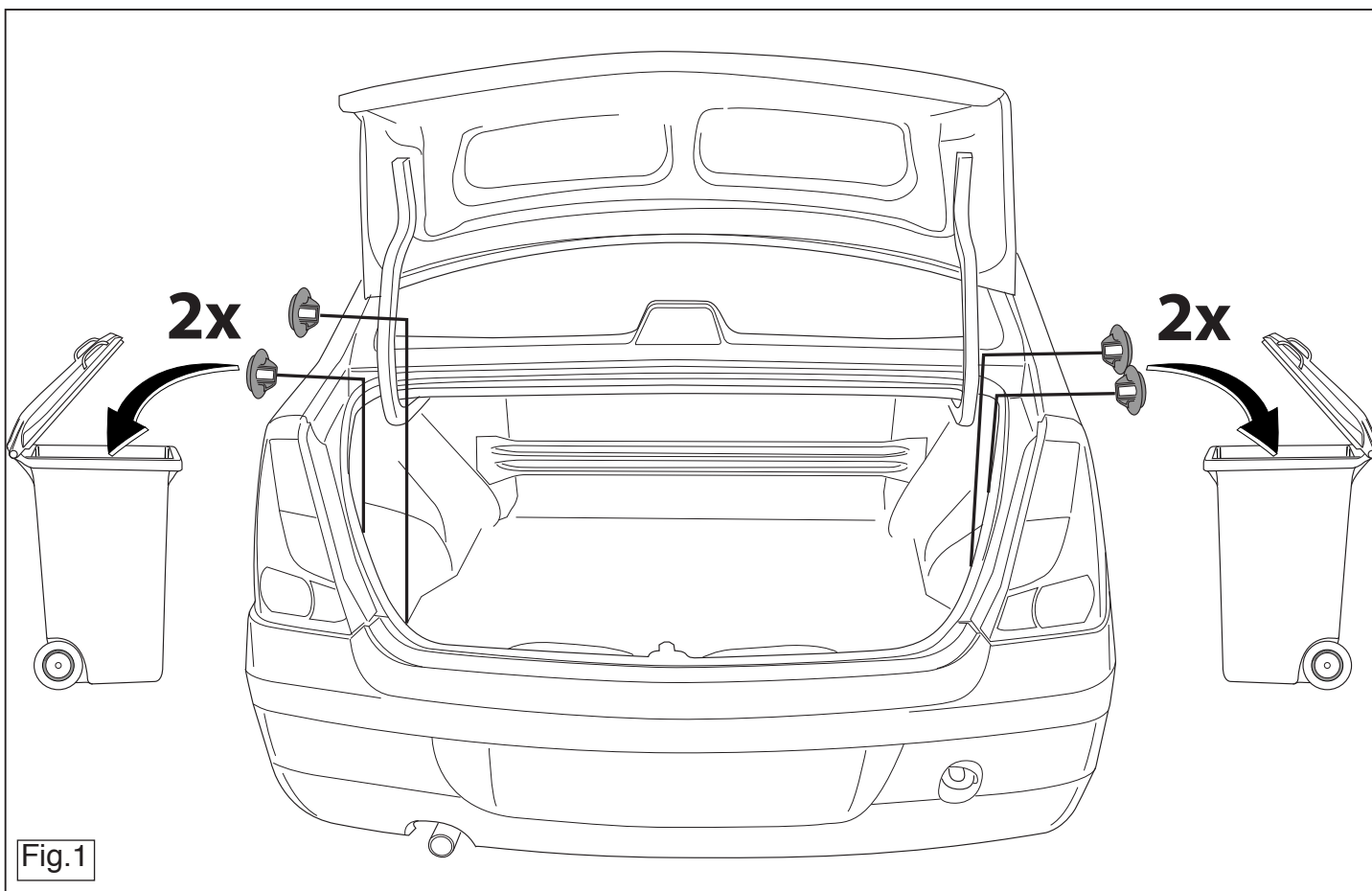

Fig.1

© 460270/24-03-2006/10



\* Questa istruzione di montaggio deve essere allegata ai documenti del veicolo dopo l'installazione del gancio.

## PL INSTRUKCJA MONTAŻU:

1. Wysunąć rurę wydechową z ostatniego gumowego zawieszenia.
2. Usunąć ewentualnie klepisko z punktów montażowych.
3. Usunąć w miejscu powierzchni stycznych haka holowniczego z pojazdem znajdujący się tam kit lub wosk.
4. W oznaczonych miejscach usunąć gumowe nakładki (patrz rys. 1).
5. Zamontować płytę boczną A w miejscu punktów B, bez przykręcania.
6. Zamontować płytę boczną C w miejscu punktów D, bez przykręcania.
7. Zamontować odcinek poprzeczniczy pomiędzy płytami bocznymi w miejscu punktów E.
8. Zamontować drąg kuli wraz z płytą z gniazdem wtykowym, pierścieniami uszczelniającymi i nakrętkami zamozabezpieczającymi się.
9. Dokręcić wszystkie śruby i nakrętki zgodnie z tabelą.
10. Zamontować to co zostało usunięte.

Co do montażu i montowania części pojazdu zapoznać się z podręcznikiem warsztatowym.

Co do montażu i środków montażowych zapoznać się ze schematem.

### Wskazówki:

- Po przejechaniu 1000 km dokręcić wszystkie elementy skręcane.
- **Podczas ewentualnych odwrotów upewnić się czy w pobliżu nie znajdują się przewody instalacji elektrycznej, przewody hydrauliczne lub przewody paliwowe.**
- Wszystkie ubytki powłoki lakierniczej zabezpieczyć przed korozją.
- Należy wyjąć ewentualne plastikowe zaślepki w punktach przyspawanych nakrętek.
- Stosować nakrętki oraz śruby gatunkowe dostarczone w komplecie.

### sähkö-, jarru- tai polttoainejohtojen kanssa.

- \* Poista, "mikäli olemassa", pistehitsausmuttereiden muovisuojukset.
- \* Nämä asennusohjeet on asennuksen jälkeen säilytettävä yhdessä ajoneuvoa koskevien papereiden kanssa.

## CZ POKYNY K MONTÁŽI:

1. Uvolněte poslední dva držáky výfuku.
2. Odstraňte jakékoliv nálepky z míst připojení.
3. Odstraňte jakýkoliv vosk nebo lepidlo z místa spojení tažné tyče s vozidlem.
4. Odstraňte gumové víčko dle návodu (viz schéma 1).
5. Připevněte boční destičku A v bodě B, přitáhněte rukou.
6. Připevněte boční destičku C v bodě D, přitáhněte rukou.
7. Upevněte část nosníku mezi boční destičky v bodě E.
8. Připevněte kryt tažné koule včetně zásuvkové destičky se zásuvkou, plochých podložek a pojistných matic.
9. Připevněte kulovou tažnou hlavici včetně destičky se zásuvkou, plochých podložek a pojistných matic.
10. Připevněte odstraněnou část.

Před demontáží a montáží částí vozidla konzultujte montážní příručku. Montážní pokyny a metoda připevnění dle náčrtu.

### DŮLEŽITÉ

- \* Pokud je potřeba provést na voze úpravy, obraťte se na svého prodejce.
- \* Pokud je místo montáže opatřeno asfaltovým nátěrem nebo vrstvou nátěru snižující hluk, odstraňte je.
- \* Pro informaci o maximálním nákladu povoleném k tažení se obraťte na svého prodejce.
- \* **Při vrtání dbejte zvýšené pozornosti, zejména co se týče elektrických, brzdových a palivových kontaktů.**
- \* Pokud jsou na maticích bodového svařování plastová víčka, odstraňte

- Utrzymywać kulę w czystości, oraz pamiętać o regularnym jej smarowaniu.
- Hak holowniczy zarejestrować w stacji diagnostycznej.

Zastosowanie się do powyższych wskazań gwarantuje Państwu bezpieczeństwo, niezawodność i sprawność naszego wyrobu przez cały okres jego użytkowania.

## SF ASENNUSOHJEET:

1. Irrota pakoputki takimmaisista kannatinkumeista.
2. Poista mahdolliset tarrat kiinnityskohdista.
3. Poista mahdollinen kitti ja vaha kohdista, joissa vetokoukku on kosketuksissa ajoneuvoon.
4. Poista kumisuojukset merkityistä kohdista (ks. kuva 1).
5. Kiinnitä löyhästi sivulevy A kohtiin B.
6. Kiinnitä löyhästi sivulevy C kohtiin D.
7. Kiinnitä palkkiosa sivulevyjen väliin löyhästi kohtiin E.
8. Kiinnitä kuulavetolaite (hitch) sekä pistorasialevy, sulkurenkaat ja itse-lukittuvat mutterit.
9. Kiristä kaikki pultit ja mutterit taulukon mukaisesti.
10. Kiinnitä irrotetut osat.

Ajoneuvon osien purkamis- ja asennusohjeet, ks. työpaikalla käytetty käsikirja.

Asennus- ja kiinnitysohjeet, ks. piirros.

### TÄRKEÄÄ:

- \* "Ajoneuvoa" koskevasta mahdollisesta tarpeellisesta sovellutuksesta/sovellutuksista on kysyttävä neuvoa jälleenmyyjältä.
- \* Mikäli kiinnityskohdissa on bitumi- tai tärinänestokerros, se on poistettava.
- \* Auton vetämää sallittua enimmäiskuormitusta on tiedusteltava jälleenmyyjältä.
- \* **Porattaessa on huolehdittava siitä, että ei jouduta kosketuksiin**

© 460270/24-03-2006/7

je.

\* Po montáž uschovajte tento manuál k ostatným dokladom vozidla.

## H SZERELÉSI ÚTMUTATÓ:

1. Engedje ki a kipufogócsövet annak két tartójából.
2. Távolítsa el az összes címkét az érintkezési pontok helyén.
3. Távolítsa el az összes kenő anyagot illetve ragasztót a vontatórúd a járművel érintkező részeinél.
4. Távolítsa el a gumi védő fedelet a feltüntetett pontokban (lásd az 1 ábrát).
5. Szerelje fel a A oldalsó lemezt a B-val jelölt pontokba, majd szorítsa meg kézzel.
6. Szerelje fel a C oldalsó lemezt a D-val jelölt pontokba, majd szorítsa meg kézzel.
7. Helyezze fel a rúdelemet az oldallemezek közé a E-val jelölt pontokba.
8. Illesse fel a gömb alakú rögzítő t, az illesztő lemezzel, a lapos alátéttekkel és az önmagától záródó anyacsavarokkal együtt.
9. Szorítsa be az összes anyát és csavart a táblában feltüntetett csavarónyomatéig.
10. Helyezze vissza az eltávolított elemet.

A szétszerelés és a járműalkatrészek összeillesztése érdekében, lásd a munkahelyi kézikönyvet.

Az összeillesztési utasítás és a csatlakozási eljárás érdekében, lásd a rajtot.

### FONTOS

- \* Amennyiben a gépkocsin módosításra van szükség, kérjünk felvilágosítást kereskedőnk től.
- \* Amennyiben a csatlakozási pontok bitumennel, vagy zajcsökkentő anyaggal van bevonva, ezeket távolítsuk el.
- \* A jármű által maximálisan vontatható megengedett teher mértékérőnk tájékozódjunk kereskedőnk től.

© 460270/24-03-2006/8