



## MONTAGE

- \* Repérer sur les longerons les 4 trous de fixation (X).
- \* Présenter, puis fixer l'attelage aux points X à l'aide du bloc visserie X, en écartant légèrement le bas du pare-chocs pour faciliter le passage de l'attelage.
- \* Insérer, si nécessaire, les cales de réglages (A) et (B) entre l'attelage et le longeron.

## FINITION

- \* Monter le support prise aux points Y à l'aide de l'ensemble visserie Y.
- \* Serrer l'ensemble aux couples indiqués ci-dessous.

## BLOC VISSERIE

**X**

4 vis HM12x100 cl8.8  
4 écrous HM12 cl 8.8  
4 rondelles DEC12  
4 rondelles plates 12,5/35

**Y**

1 vis HM12x30 cl8.8  
1 écrou HM12 cl8.8  
1 rondelle DEC12  
1 rondelle plate 12,5/30

! Coller l'étiquette à l'endroit indiqué.

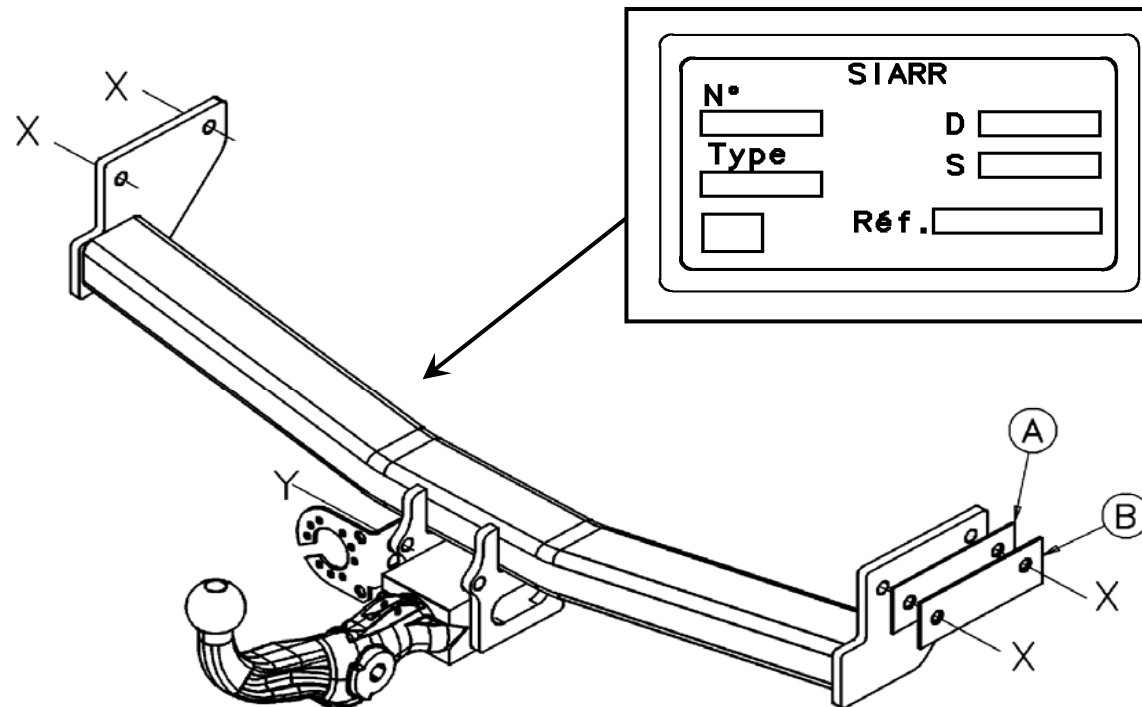

Type SI050	Homologation de Type n°	Poids Total maxi autorisé	Poids Total remorquable	Charge verti- cale maxi	Valeur D
Attelage pour JEEP Compass et Patriot (RDSO)	e24*94/20*00*0098	1 980 kg	1 615 kg	105 kg	8,72 kN

NOTA : Schéma électrique à l'intérieur de nos faisceaux universels ou personnalisés.

### COUPLES DE SERRAGE :

M16	AC8.8	19,5daNm	M12	AC10.9	11,4daNm	M8	AC8.8	2,3daNm
M16	AC10.9	27,5daNm	M10	AC8.8	4,7daNm	M8	AC10.9	3,3daNm
M12	AC8.8	8,1daNm	M10	AC10.9	6,7daNm			

### ATTENTION : (pour connaître les caractéristiques d'utilisation consulter la carte grise)

Installé suivant nos recommandations, cet attelage vous donnera entière satisfaction.  
Nous dégageons toute responsabilité en cas de transformation ou d'utilisation illicite de celui-ci.

**SIARR**  
51 - 18



# ASSEMBLY INSTRUCTIONS

**WESTFALIA**  
34211360001

## ASSEMBLY

- \* Find the four screw holes (X) on the rails.
- \* Screw the hitch at points X with the screw set X by gently pulling on the bottom of the bumper to allow the hitch to pass.
- \* Insert, if needed, the adjustment shims (A) and (B) between the hitch and the rail.

## FINISHING

- \* Attach the electrical support at points Y using screw set Y.
- \* Tighten all connecting points indicated below.

## FASTENING KIT

**X** | 4 screws HM12x100 cl8.8  
4 nuts HM12 cl 8.8  
4 washers DEC12  
4 plain washers 12,5/35

**Y** | 1 screw HM12x30 cl8.8  
1 nut HM12 cl8.8  
1 washer DEC12  
1 plain washer 12,5/30

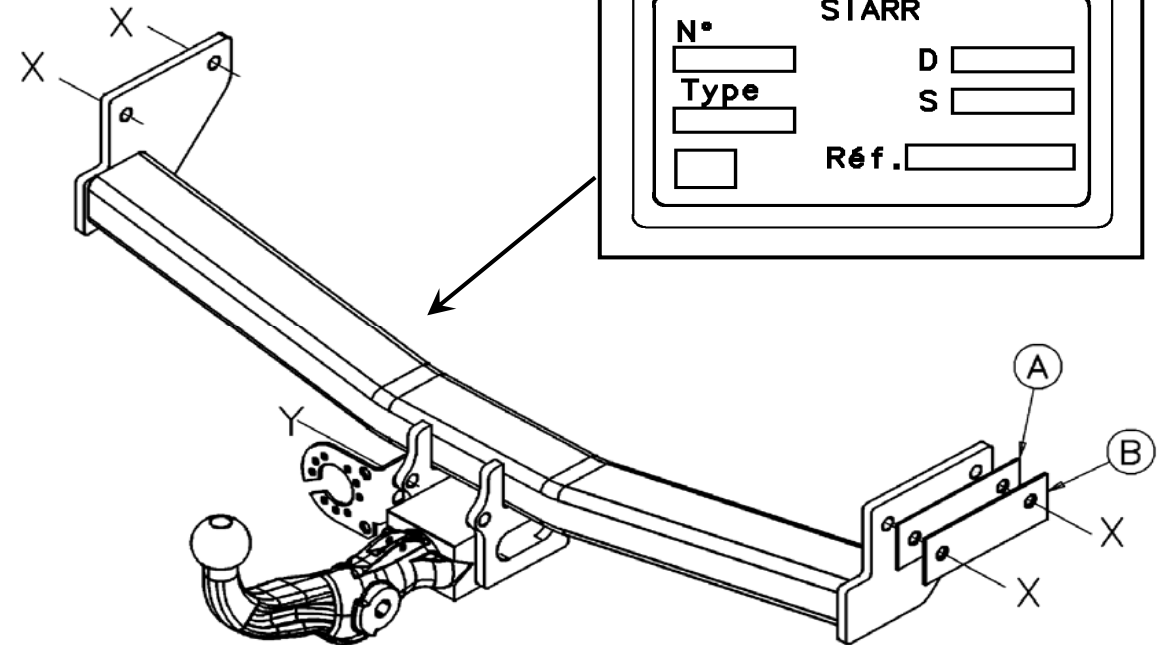

Type SI050	Type Approval No.	Max. Total Authori. Weight	Max. Total Towable Weight	Max. Verti- cal load	Value D
Tow bar for JEEP Compass and Patriot (RDSO)	e24*94/20*00*0098	1 980 kg	1 615 kg	105 kg	8,72 kN

**NB :** Electrical diagram inside our universal or custom wiring kits.

### TORQUES :

M16	AC8.8	19,5daNm	M12	AC10.9	11,4daNm	M8	AC8.8	2,3daNm
M16	AC10.9	27,5daNm	M10	AC8.8	4,7daNm	M8	AC10.9	3,3daNm
M12	AC8.8	8,1daNm	M10	AC10.9	6,7daNm			

**PLEASE NOTE :** (to familiarise yourself with the operating characteristics refer to the log)

If this tow bar is fitted in accordance with our recommendations it will give a completely satisfaction. We cannot accept any responsibility in the event of changes to or improper use of this item.



## MONTÁŽ

- \* Na podélnících naleznete 4 upínací otvory (X).
- \* K bodům X přiložte a poté pomocí sady šroubů X připevněte tažné zařízení, předem lehce rozevřete spodní část nárazníku, abyste usnadnili průchod tažného zařízení.
- \* V případě potřeby vložte mezi tažné zařízení a podélník podložky (A) a (B)

## DOKONČOVACÍ PRÁCE

- \* Pomocí sady šroubů Y namontujte do bodů Y držák zásuvky.
- \* Vše utáhněte ne uvedené utahovací momenty.

## SADY ŠROUBŮ

**X** 4 šrouby HM12x100 cl8.8  
4 šroubů HM12 cl 8.8  
4 podložky DEC12  
4 ploché podložky 12,5/35

**Y** 1 šroub HM12x30 cl8.8  
1 šroubů HM12 cl8.8  
1 podložky DEC12  
1 ploché podložky 12,5/30

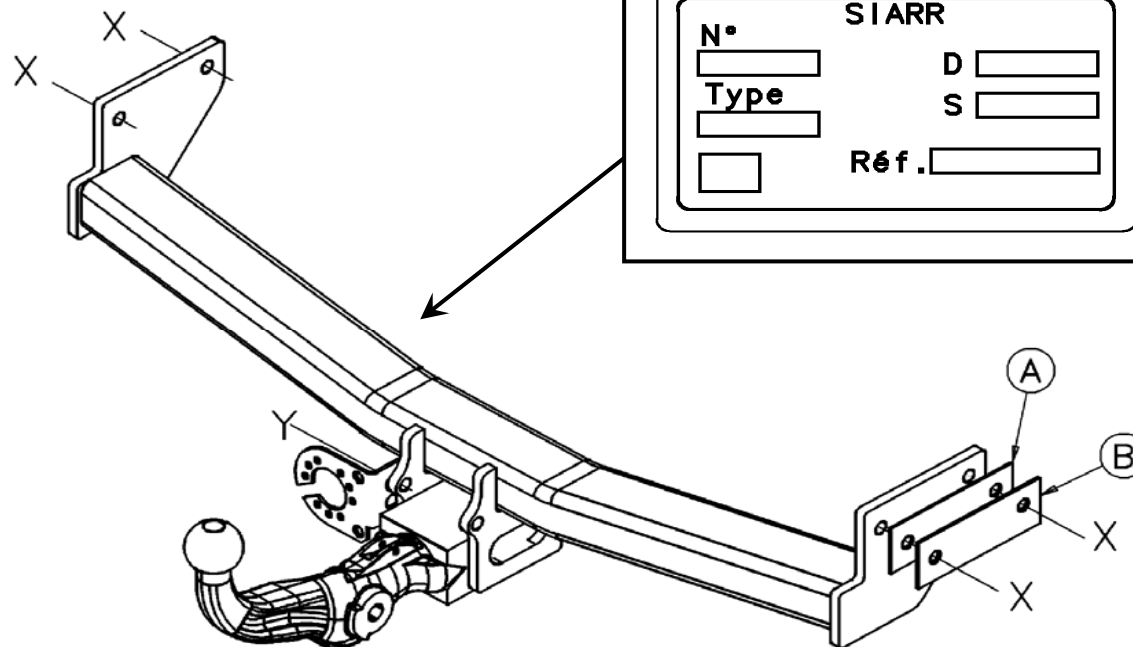

! Štítek nalepte na uvedené

<b>SIARR</b>	
N°	D
Type	S
Réf.	

Typ SI050	Homologace Typu č.	Celková maximální povolená váha	Celková tažná hmotnost	Maximální ver- tikální zatížení	Hodnota D
Tažné zařízení pro JEEP Compass a Patriot (Kloub odmontovatelný bez náradí)	e24*94/20*00*0098	1 980 kg	1 615 kg	105 kg	8,72 kN

**POZNÁMKA:** Elektrické schéma univerzálních nebo na míru upravených svazků.

### UPÍNACÍ MOMENTY:

M16	AC8.8	19,5daNm	M12	AC10.9	11,4daNm	M8	AC8.8	2,3daNm
M16	AC10.9	27,5daNm	M10	AC8.8	4,7daNm	M8	AC10.9	3,3daNm
M12	AC8.8	8,1daNm	M10	AC10.9	6,7daNm			

### POZOR: (uživatelské charakteristiky naleznete v technickém průkazu)

Tažné zařízení instalované dle našich doporučení vás plně uspokojí.  
V případě přestavby nebo neoprávněného užívání se zbavujeme veškeré odpovědnosti

**SIARR**  
51 - 18



# MONTERINGSVEJLEDNING

**WESTFALIA**  
34211360001

## MONTERING

- \* Afmærk de 4 befæstelseshuller (X) på vangerne.
- \* Placer og fastgør herefter anhængertrækket ved punkterne X med befæstelserne X ved at fjerne den nederste del af kofangeren forsigtigt for at lette anhængertrækkets forløb.
- \* Indfør justeringsskiverne (A) og (B) mellem anhængertrækket og vangen, hvis det er nødvendigt.

## TIL SLUT

- \* Monter holderen til stikket ved punkterne Y med befæstelserne Y.
- \* Tilspænd alt med nedennævnte momenter.

## BEFÆSTELSER

**X**

- 4 bolte HM12x100 c18.8
- 4 møtrikker HM12 c1 8.8
- 4 skiver DEC12
- 4 flade skiver 12,5/35

**Y**

- 1 bolte HM12x30 c18.8
- 1 møtrikker HM12 c18.8
- 1 skiver DEC12
- 1 flade skiver 12,5/30

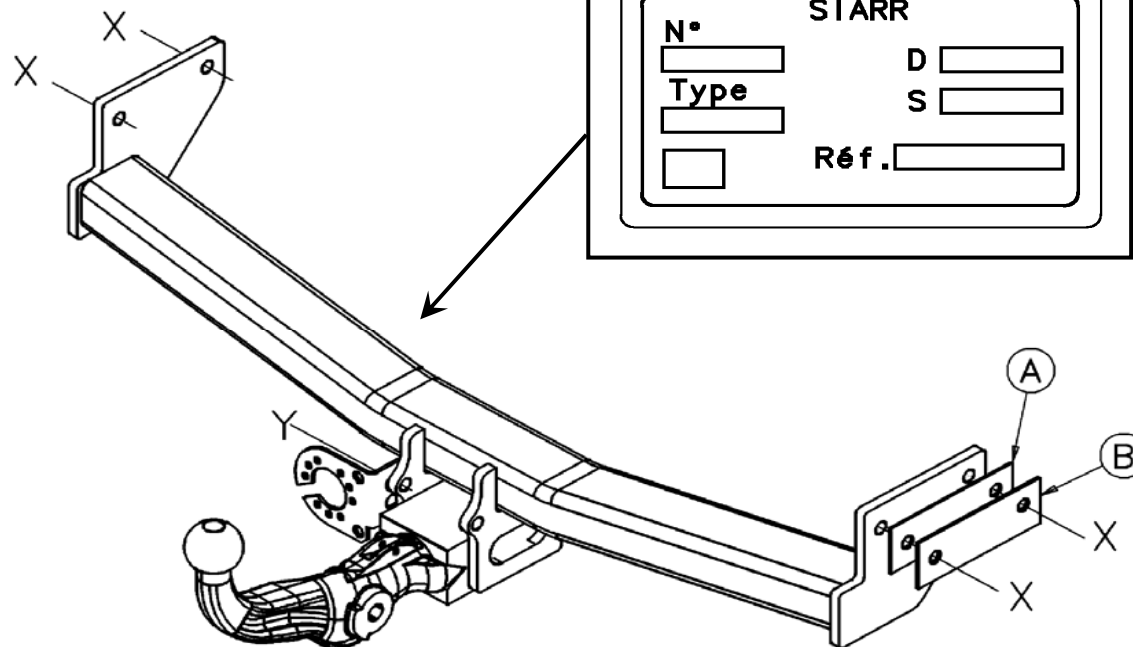

Type SI050	Godkendt typenr.	Totalvægt maks. tilladt	Totalvægt anhængervægt	Kugletryk maks.	Værdi D
Anhængertræk til JEEP Compass og Patriot (Kugleled kan aftages uden værktøj)	e24*94/20*00*0098	1 980 kg	1 615 kg	105 kg	8,72 kN

**NB:** El-skema for vores universelle eller specielle ledningsnet.

### TILSPÆNDINGSMOMENT:

M16	AC8.8	19,5daNm	M12	AC10.9	11,4daNm	M8	AC8.8	2,3daNm
M16	AC10.9	27,5daNm	M10	AC8.8	4,7daNm	M8	AC10.9	3,3daNm
M12	AC8.8	8,1daNm	M10	AC10.9	6,7daNm			

**BEMÆRK:** (for yderligere oplysninger om anvendelsesforhold henvises der til registreringsattesten)

Hvis dette anhængertræk monteres i henhold til vores anvisninger, vil det være til din fulde tilfredshed. Vi fralægger os ethvert ansvar ved ulovlig ændring eller brug af anhængertrækket.



## MONTAGE

- \* Markieren Sie auf den Längsträgern die 4 Befestigungslöcher (X).
- \* Legen Sie die Anhängerkupplung an und befestigen Sie sie an den Punkten X mit Hilfe des Schraubenblocks X, indem Sie den unteren Teil des Stoßfängers leicht beiseite schieben, um den Durchzug der Anhängerkupplung zu erleichtern.
- \* Schieben Sie die Treibkeile (A) und (B), zwischen der Anhängerkupplung und dem Längsträger, falls erforderlich, ein.

## FERTIGSTELLUNG

- \* Montieren Sie den an den Punkten Y aufgenommenen Trägern mit Hilfe der Achraubengruppe Y.
- \* Ziehen Sie das Ganze mit den unten angezeigten Drehmomenten an

## SCHRAUBENSATZ

**X**

- 4 Schrauben HM12x100 cl8.8
- 4 Muttern HM12 cl 8.8
- 4 Scheiben DEC12
- 4 flache Scheiben 12,5/35

**Y**

- 1 Schrauben HM12x30 cl8.8
- 1 Muttern HM12 cl8.8
- 1 Scheiben DEC12
- 1 flache Scheiben 12,5/30

Das Typenschild auf die vorgesehene Stelle kleben

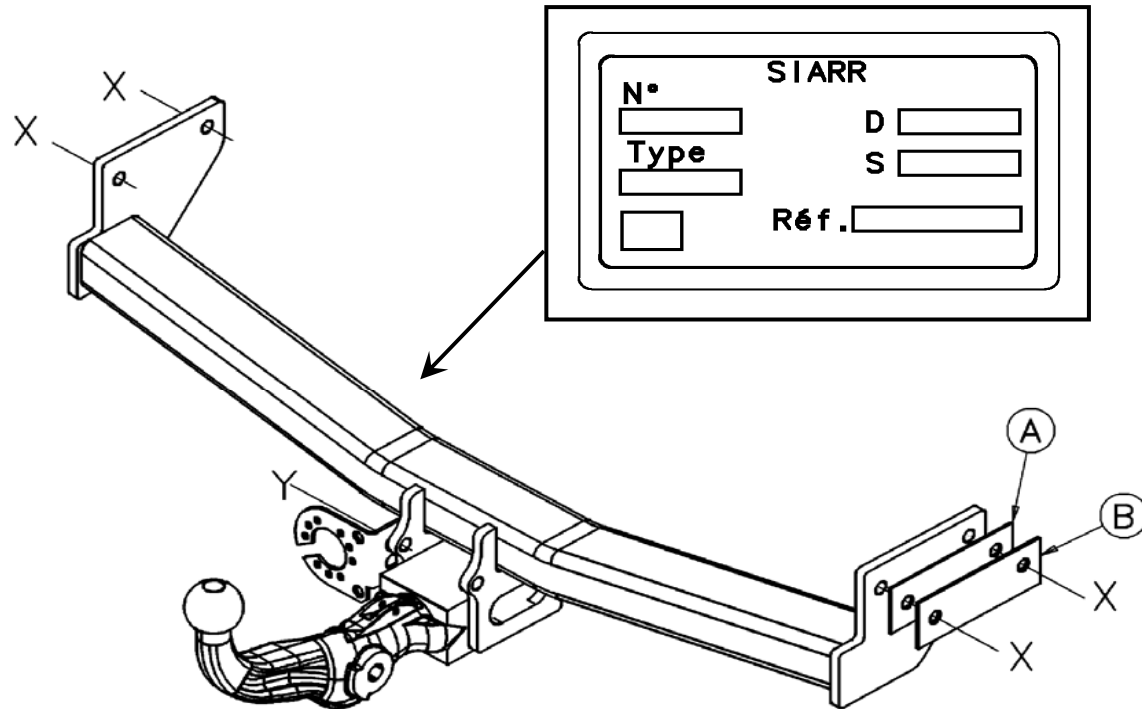

Typ SI050	EG Genehmigungs-Nr.	Maximal zulässiges Gesamtgewicht	Maximal zulässiges Anhängelast	Maximale Stützlast	Max. D-Wert
Anhängevorrichtung JEEP Compass und Patriot (Kugelgelenk, das ohne Werkzeug abgebaut werden kann)	e24*94/20*00*0098	1 980 kg	1 615 kg	105 kg	8,72 kN

**HINWEIS:** Elektroschema liegt unseren (Universal - oder spezifische) Kabelsätzen bei.

### ANZUGSDREHMOMENTE:

M16	AC8.8	19,5daNm	M12	AC10.9	11,4daNm	M8	AC8.8	2,3daNm
M16	AC10.9	27,5daNm	M10	AC8.8	4,7daNm	M8	AC10.9	3,3daNm
M12	AC8.8	8,1daNm	M10	AC10.9	6,7daNm			

### ACHTUNG: (Nutzungsmerkmale : siehe Fahrzeugschein)

Diese Anhängevorrichtung wird Sie voll zufrieden stellen, wenn Sie unsere Montageanleitung befolgen.

Im Falle der unerlaubten Veränderung oder des unerlaubten Gebrauchs lehnen wir jede Haftung ab.

**SIARR**

51 - 18



# ΣΗΜΕΙΩΣΗ ΤΟΠΟΘΕΤΗΣΗΣ

**WESTFALIA**

34211360001

## ΤΟΠΟΘΕΤΗΣΗ

- \* Εντοπίστε στις μηκίδες τις 4 οπές στερέωσης (X).
- \* Φέρτε μέτωπο και κατόπιν στερεώστε το σύστημα ρυμούλκησης στα σημεία X με τη βοήθεια του συνόλου των κοχλιών X, παραμερίζοντας ελαφρά το κάτω μέρος του προφυλακτήρα για να διευκολυνθεί το πέρασμα του συστήματος ρυμούλκησης.
- \* Εισαγάγετε αν χρειαστεί τις σφήνες ρύθμισης (A) και (B) ανάμεσα στο σύστημα ρυμούλκησης και στη μηκίδα.

## ΤΕΛΕΙΩΜΑ

- \* Τοποθετήστε τη βάση πρίζας στα σημεία Y με τη βοήθεια του συνόλου των κοχλιών Y.
- \* Σφίξτε το σύνολο με τις αναφερόμενες παρακάτω ροπές στρέψης.

## ΣΥΝΟΛΑ ΚΟΧΛΙΩΝ

**X**

- 4 βίδες HM12x100 c18.8
- 4 περικόχλια HM12 c1 8.8
- 4 ροδέλε DEC12
- 4 ροδελες πλακέ 12,5/35

**Y**

- 1 βίδες HM12x30 c18.8
- 1 περικόχλια HM12 c18.8
- 1 ροδέλε DEC12
- 1 ροδελες πλακέ 12,5/30



Κολλήστε την ετικέτα στο ενδεικνυόμενο σημείο

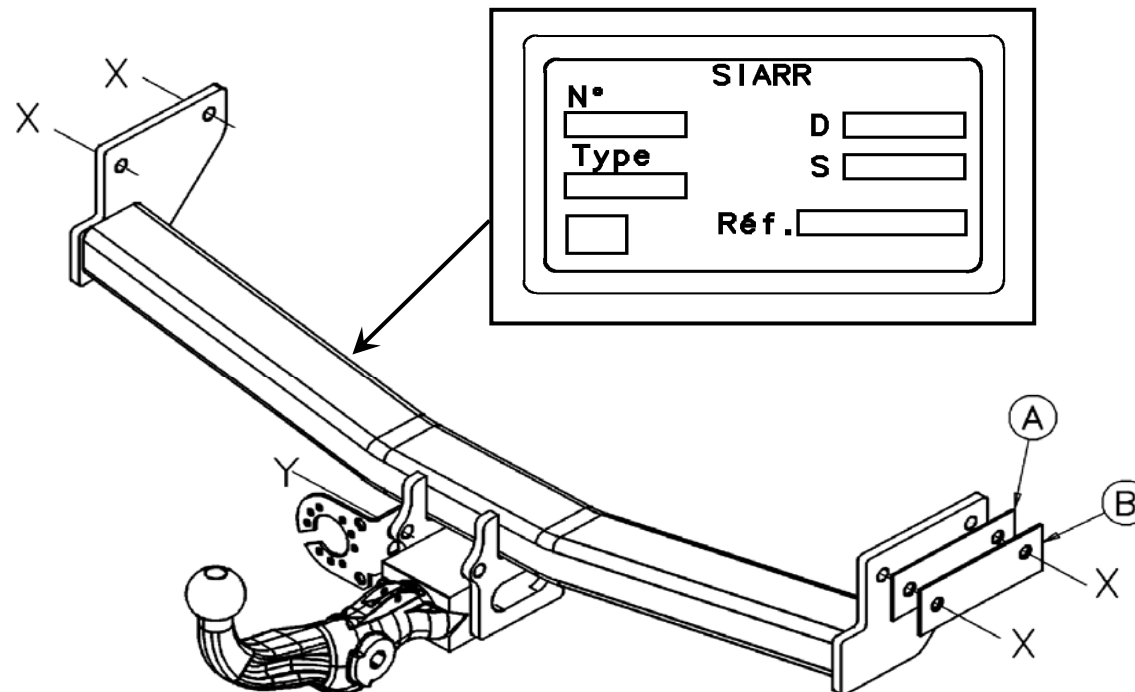

Τύπος SI050	Εγκριση Τύπου αριθ.	Ολικό Βάρος μέγ Επιτρεπόμενο	Ολικό Βάρος ρυμούλκσιμο	Κατακόρυφο φορτίομέγ.	Τιμή D
Σύστημα ρυμούλκησης για JEEP Compass και Patriot (Σφαιρικός Σύνδεσμος Αποτοποθετήσιμος Χωρίς Εργαλείο)	e24*94/20*00*0098	1 980 kg	1 615 kg	105 kg	8,72 kN

**ΣΗΜΕΙΩΣΗ :** Ηλεκτρικό κύκλωμα στο εσωτερικό των γενικής χρήσεως δεσμών μας ή προσωποποιημένων.

## ΡΟΠΕΣ ΣΤΡΕΨΗΣ ΓΙΑ ΤΗΝ ΣΥΣΦΙΞΗ

M16	AC8.8	19,5daNm	M12	AC10.9	11,4daNm	M8	AC8.8	2,3daNm
M16	AC10.9	27,5daNm	M10	AC8.8	4,7daNm	M8	AC10.9	3,3daNm
M12	AC8.8	8,1daNm	M10	AC10.9	6,7daNm			

**ΠΡΟΣΟΧΗ :** (για να πληροφορηθείτε τα χαρακτηριστικά χρήσης συμβουλευτείτε την γκριζα κάρτα)

Εγκατεστημένο σύμφωνα με τις συστάσεις μας, αυτό το σύστημα ρυμούλκησης θα σας ικανοποιήσει πλήρως.

Απεκδύομεθα πάσης ευθύνης σε περίπτωση μετατροπής ή παράνομης χρήσης αυτού.

**SIARR**

51 - 18



# MANUAL DE MONTAJE

**WESTFALIA**

34211360001

## MONTAJE

- \* Localizar los 4 orificios de sujeción (X) en los largueros.
- \* Presentar y fijar el enganche en los puntos X utilizando el conjunto de tornillería X y separando ligeramente la parte inferior del parachoques para facilitar el paso del enganche.
- \* Si es necesario, introducir las cuñas de ajuste (A) y (B) entre el enganche y el larguero.

## ACABADO

- \* Montar el soporte toma en los puntos Y utilizando el conjunto de tornillería Y.
- \* Apretar todo con los pares abajo indicados.

## BLOQUE TORNILLERÍA

**X**

4 tornillos HM12x100 c18.8  
4 tuercas HM12 cl 8.8  
4 arandelas DEC12  
4 arandelas planas 12,5/35

**Y**

1 tornillo HM12x30 c18.8  
1 tuerca HM12 cl8.8  
1 arandela DEC12  
1 arandela plana 12,5/30

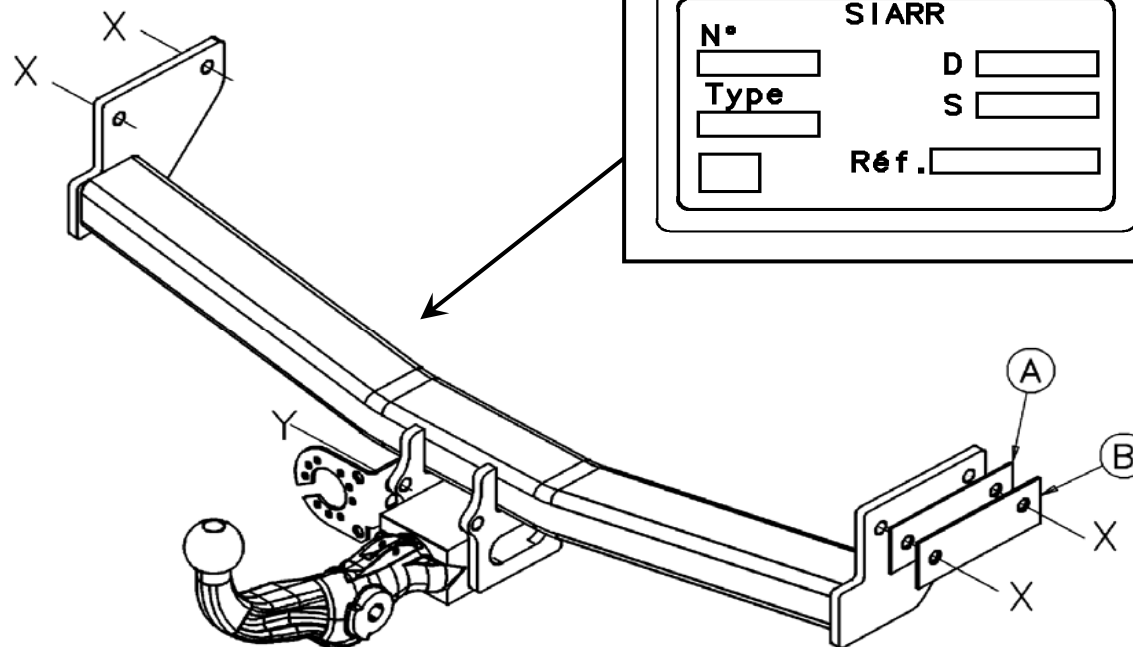

Tipo SI050	Homologación de Tipo n°	Peso Total má- ximo autorizado	Peso Total remolcable	Carga verti- cal máxima	Valor D
Attelage pour JEEP Compass y Patriot (Rótula Desmontable sin Herramientas)	e24*94/20*00*0098	1 980 kg	1 615 kg	105 kg	8,72 kN

**NOTA:** Esquema eléctrico en el interior de nuestros haces universales o personalizados.

### **PARES DE APRIETE:**

M16	AC8.8	19,5daNm	M12	AC10.9	11,4daNm	M8	AC8.8	2,3daNm
M16	AC10.9	27,5daNm	M10	AC8.8	4,7daNm	M8	AC10.9	3,3daNm
M12	AC8.8	8,1daNm	M10	AC10.9	6,7daNm			

### **ATENCIÓN:** (para conocer las características de utilización, consultar el permiso de circulación)

Instalado siguiendo nuestras recomendaciones, este enganche le dará total satisfacción.  
No asumiremos ninguna responsabilidad en caso de que haya sido transformado o utilizado ilícitamente

SIARR  
51 - 18



# ASENNUSOHJEET

FICHIER : BUREAUNOTICEDEMONTAGE/SIARR\NDM51\NDM5118-A - FOLIO NDMFIN

WESTFALIA  
34211360001

## ASENNUS

- \* Merkitse pitkittäispalkkeihin 4 kiinnitysreikää (X).
- \* Laita ja kiinnitä vetokoukku pisteisiin X ruuvien X avulla, vedä hieman puskurin alapäätä, jotta vetokoukku menee helpommin paikoilleen.
- \* Laita tarvittaessa säätökappaleet (A) ja (B) vetokoukkuun ja pitkittäispalkin väliin.

## VIIMEISTELY

- \* Asenna pistorasian tuki kohtiin Y ruuvien Y avulla.
- \* Kiristä kokonaisuus alla ilmoitetuilla momenteilla.

## KIINNITYSKOKONAISUUS

X

4 ruuvia HM12x100 cl8.8  
4 mutteria HM12 cl 8.8  
4 välilevyä DEC12  
4 litteää välilevyä 12,5/35

Y

1 ruuvia HM12x30 cl8.8  
1 mutteria HM12 cl8.8  
1 välilevyä DEC12  
1 litteää välilevyä 12,5/30

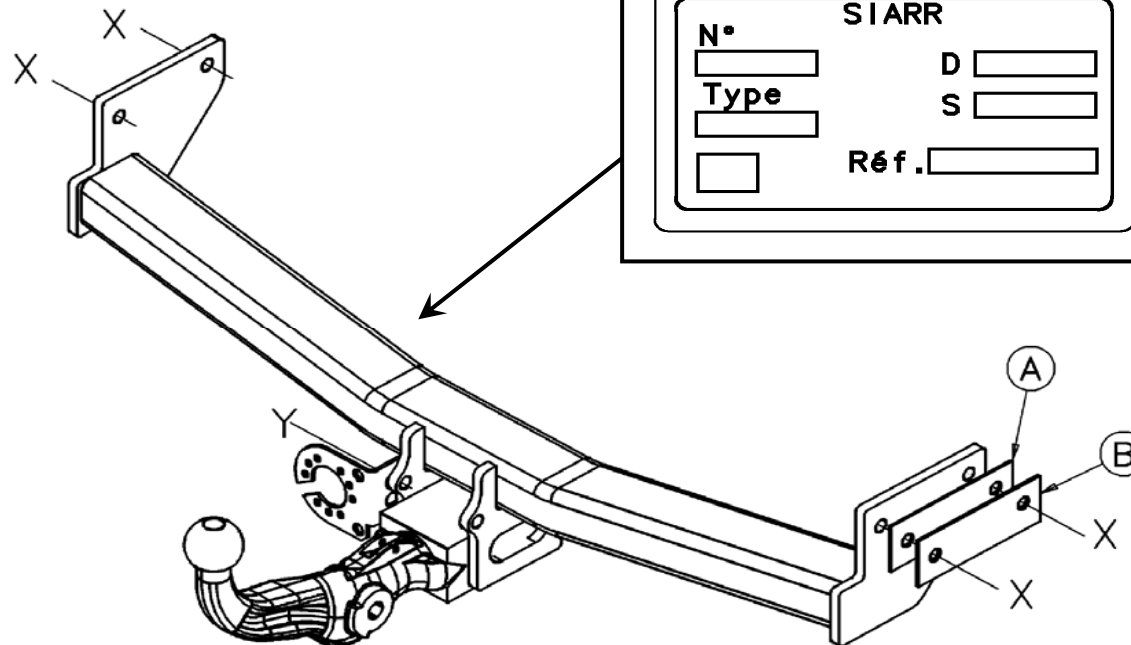

! Liimaa etiketti ilmoitettuun paikkaan

Tyyppi SI050	Tyyppihyväksyntä Numero	Suuri sallittu kokonaiskuorma	Vedettävissä oleva kokonaispaino	Suurin sallittu pystysuora rasitus	Arvo D
Vetokoukku JEEP Compass ja Patriot (Pallonivel irrotettavissa ilman työkaluja)	e24*94/20*00*0098	1 980 kg	1 615 kg	105 kg	8,72 kN

**HUOM:** Sähköpiirros on yleisjohtojen tai yksilöllisten johtojen mukana.

### KIRISTYSMOMENTIT:

M16	AC8.8	19,5daNm	M12	AC10.9	11,4daNm	M8	AC8.8	2,3daNm
M16	AC10.9	27,5daNm	M10	AC8.8	4,7daNm	M8	AC10.9	3,3daNm
M12	AC8.8	8,1daNm	M10	AC10.9	6,7daNm			

### HUOMIO: (käyttöominaisuuksiin tutustumiseksi on katsottava rekistreriotetta)

Suosittelun mukaan asennettuna tämä vetokoukku täyttää odotuksesi.  
Emme ota vastuuta, jos laitetta muutetaan tai käytetään ohjeiden vastaisesti.



**SIARR**  
51 - 18



# AVVERTENZE PER IL MONTAGGIO

**WESTFALIA**  
34211360001

## MONTAGGIO

- \* Localizzare sui longheroni i 4 fori di fissaggio (X).
- \* Posizionare, quindi fissare il gancio di traino nei punti X mediante il gruppo viteria X, scostando leggermente la parte bassa del paraurti per facilitare il passaggio del gancio di traino.
- \* Inserire, se necessario, gli spessori di regolazione (A) e (B) tra il gancio di traino e il longherone.

## RIFINITURA

- \* Montare il supporto presa nei punti Y mediante il gruppo viteria Y.
- \* Serrare il tutto alle coppie qui di seguito indicate.

## BLOCCO VITERIA

**X**

- 4 viti HM12x100 cl8.8
- 4 dadi HM12 cl 8.8
- 4 rondelle DEC12
- 4 rondelle piatte 12,5/35

**Y**

- 1 vito HM12x30 cl8.8
- 1 dado HM12 cl8.8
- 1 rondelle DEC12
- 1 rondelle piatte 12,5/30

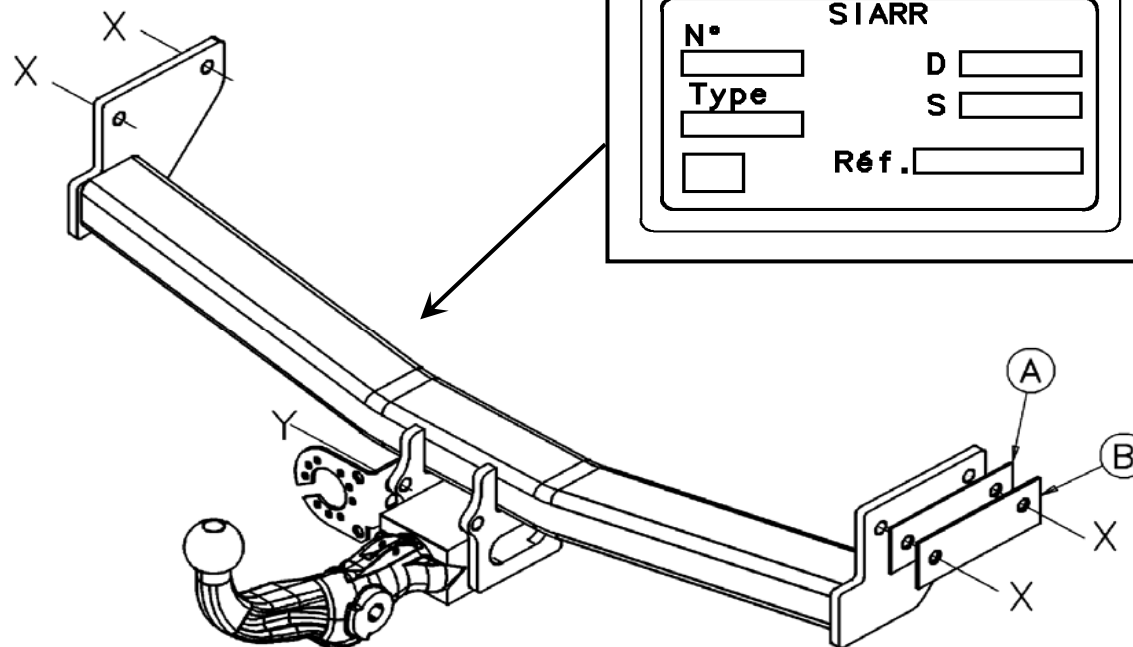

! Incollare l'etichetta nel posto

Tipo SI050	Omologazione di Tipo n°	Peso totale massimo autorizzato	Peso totale Rimorchiabile	Carico verticale massimo	Valore D
Gancio da traino per JEEP Compass e Patriot (Giunto a sfera smontabile senza attrezzi)	e24*94/20*00*0098	1 980 kg	1 615 kg	105 kg	8,72 kN

**NOTA :** Schema elettrico all'interno dei nostri fasci universali o personalizzati.

### **COPPIE DI SERRAGGIO :**

M16	AC8.8	19,5daNm	M12	AC10.9	11,4daNm	M8	AC8.8	2,3daNm
M16	AC10.9	27,5daNm	M10	AC8.8	4,7daNm	M8	AC10.9	3,3daNm
M12	AC8.8	8,1daNm	M10	AC10.9	6,7daNm			

### **ATTENZIONE :** (per conoscere le caratteristiche d'uso consultare il libretto di circolazione)

Installato seguendo le nostre raccomandazioni, questo gancio da traino vi lascerà completamente soddisfatti.  
Respingiamo ogni responsabilità in caso di trasformazione o utilizzo illecito dello stesso.



## MONTAGE

- \* De 4 bevestigingsgaten (X) op de langsliggers markeren.
- \* De aankoppeling voor de punten X houden en er op vastmaken door middel van het schroefblok X, waarbij de onderkant van de schokdemper lichtjes uitwijkt om de doorgang van de aankoppeling
- \* Indien nodig de regelwiggen (A) en (B) tussen de aankoppeling en de dwarsligger aanbrengen.

## AFWERKING

- \* De steun op de punten Y monteren door middel van de schroeven Y.
- \* Het geheel vastzetten op onderstaande vermelde koppels.

## SCHROEFBLOK

**X**

- 4 schroeven HM12x100 cl8.8
- 4 moeren HM12 cl 8.8
- 4 ringen DEC12
- 4 drukplaten 12,5/35

**Y**

- 1 schroeven HM12x30 cl8.8
- 1 moeren HM12 cl8.8
- 1 ringen DEC12
- 1 drukplaten 12,5/30

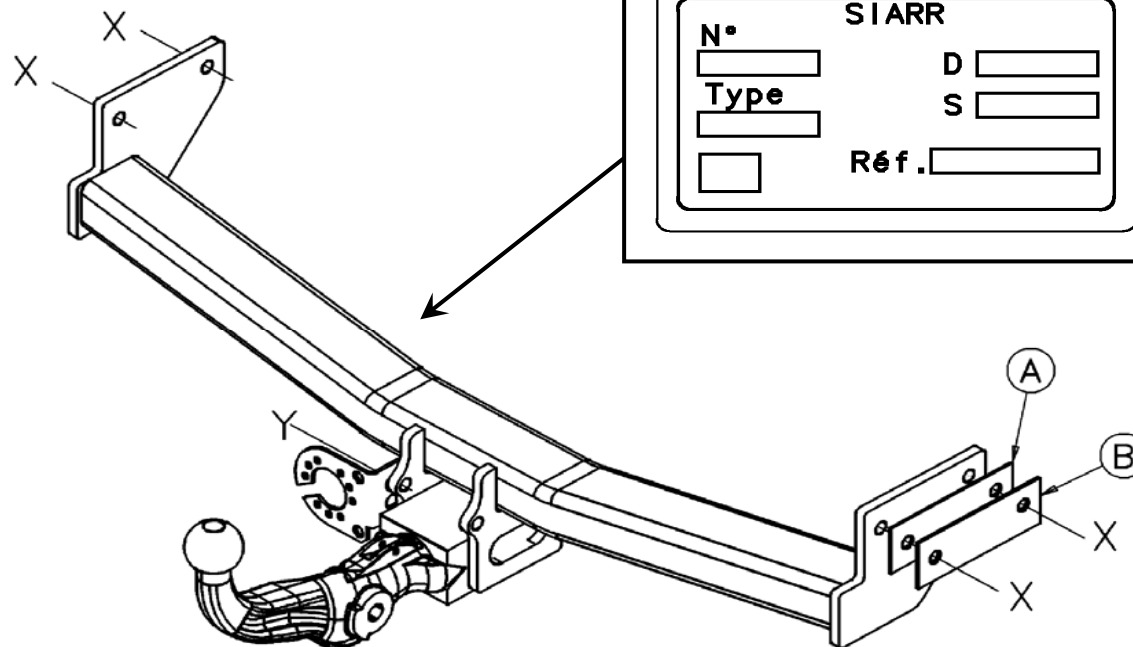

Type	Goedkeuring	Max. toegestaan	Totaal	Max. verticale	Waarde
SI050	Type n°	totaalgewicht	laadgewicht	belasting	D
Koppeling voor					
JEEP Compass en Patriot (zonder	e24*94/20*00*0098	1 980 kg	1 615 kg	105 kg	8,72 kN
werktuigen demonteerbaar kogelgewrichtl)					

**NOTA BENE:** Bedradingsschema aan binnenkant van onze universele bundels of gepersonaliseerd.

### AANDRAAIMOMENTEN:

M16	AC8.8	19,5daNm	M12	AC10.9	11,4daNm	M8	AC8.8	2,3daNm
M16	AC10.9	27,5daNm	M10	AC8.8	4,7daNm	M8	AC10.9	3,3daNm
M12	AC8.8	8,1daNm	M10	AC10.9	6,7daNm			

### LET OP: (voor gebruikskenmerken het kentekenbewijs raadplegen)

Indien u de koppeling volgens onze aanbevelingen heeft geïnstalleerd, zal het u tot volle tevredenheid stemmen. Wij stellen ons niet aansprakelijk in geval van wijziging of onrechtmatig gebruik.

SIARR  
51 - 18



# MONTERINGSVEILEDNING

WESTFALIA  
34211360001

## MONTERING

- \* Merk av på lengdestagene de 4 skruehullene (X).
- \* Hold hengerfestet inntil og fest det deretter i punktene X ved hjelp av skruesettet X, hold nedre del av støtfangeren noe ut for lettere å kunne føre hengerfestet på plass.
- \* Før om nødvendig inn tilpasningsklossene (A) og (B) mellom hengerfestet og lengdestaget.

## ENDELIG UTFØRING

- \* Monter støpselholderen i punktene Y med skruesettet Y.
- \* Skru til alle skruene i festene som vist nedenfor.

## SKRUESETT

X

- 4 skruer HM12x100 c18.8
- 4 muttere HM12 c1 8.8
- 4 skiver DEC12
- 4 tetningsskiver 12,5/35

Y

- 1 skruer HM12x30 c18.8
- 1 muttere HM12 c18.8
- 1 skiver DEC12
- 1 tetningsskiver 12,5/30

! Lim etiketten på som

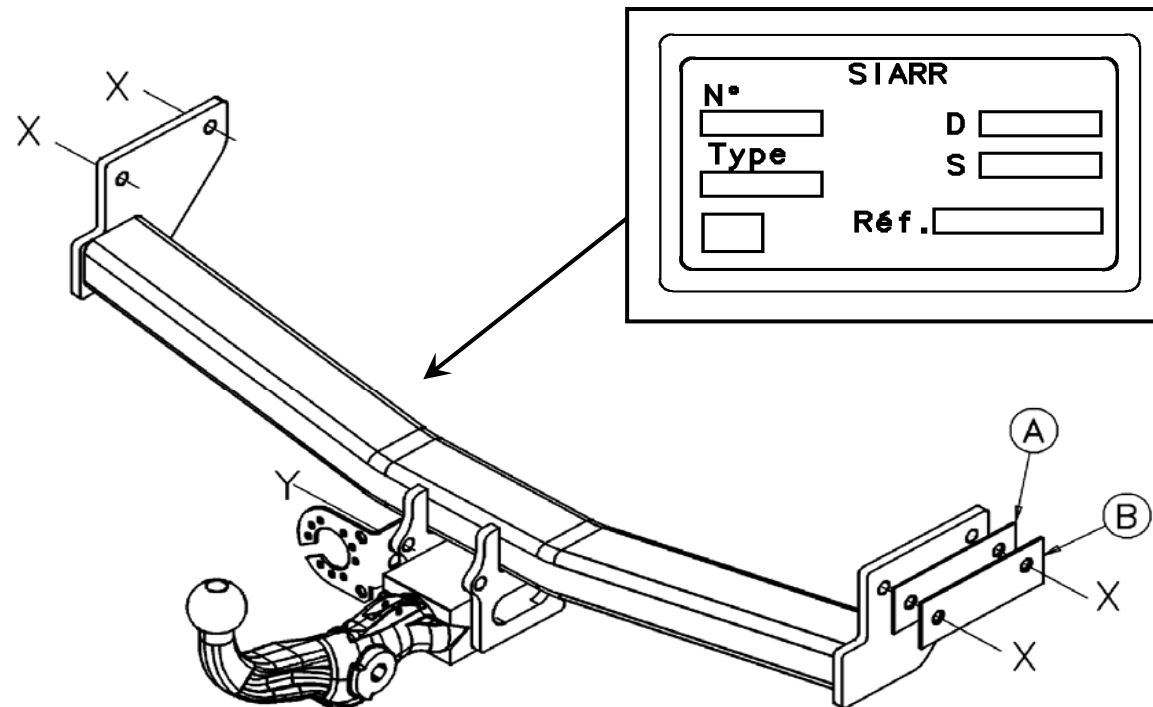

Type SI050	Homologering type nr.	Total vekt maks. godkjent	Total vekt mulig med tilhenger	Totalvekt tilhenger maks. avstand	Verdi D
Tilhengerfeste til JEEP Compass og Patriot (demonterbart hengerfeste uten verktøy)	e24*94/20*00*0098	1 980 kg	1 615 kg	105 kg	8,72 kN

**MERKNAD:** Elektrisk skjema finnes i våre generelle eller personliggjorte brosjyrer.

### DREININGSMOMENTER:

M16	AC8.8	19,5daNm	M12	AC10.9	11,4daNm	M8	AC8.8	2,3daNm
M16	AC10.9	27,5daNm	M10	AC8.8	4,7daNm	M8	AC10.9	3,3daNm
M12	AC8.8	8,1daNm	M10	AC10.9	6,7daNm			

### ADVARSEL: (for kunnskap om bruksegenskapene, se vognkortet)

Ved å installere innretningen i samsvar med våre anbefalinger vil du få maksimalt utbytte av dette tilhengerfestet.  
Vi fraskriver oss alt ansvar hvis tilhengerfestet endres eller brukes på ulovlig måte.



## MONTAŻ

- \* Odszukać na podłużnicach 4 otwory mocujące (X).
- \* Ułożyć, następnie zamocować dyszel w punktach X, za pomocą śrub zestawu X, odsuwając lekko dolną część zderzaka, aby łatwiej ułożyć dyszel.
- \* Włożyć, jeśli to konieczne, podkładki regulujące (A) i (B) pomiędzy dyszlem i podłużnicą.

## WYKOŃCZENIE

- \* Zamontować wsporniki w punktach Y za pomocą zestawu śrub Y.
- \* Dokręcić całość zgodnie z momentami dokręcenia wskazanymi poniżej.

## ZESTAW ŚRUB

**X**

- 4 śruby HM12x100 cI8.8
- 4 nakładki HM12 cI 8.8
- 4 okrągłych podkładek DEC12
- 4 płaskie podkładki okrągłe 12,5/35

**Y**

- 1 śrub HM12x30 cI8.8
- 1 nakładki HM12 cI8.8
- 1 okrągłych podkładek DEC12
- 1 płaskie podkładki okrągłe 12,5/30

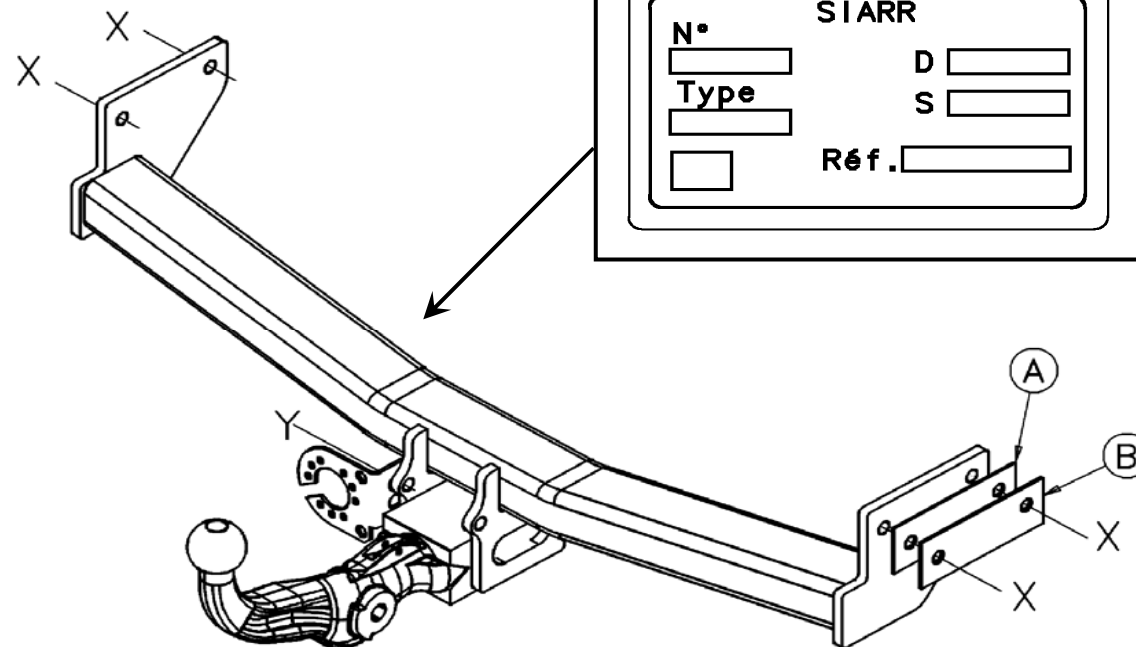

! Nakleić etykietę w oznaczonym

Typ SI050	Homologacja typu nr	Ciężar całkowity <small>holowania / dopuszczalny</small>	Ciężar całkowity <small>holowania / dopuszczalny</small>	Maksymalne obciążenie pionowe	Wartość D
Dyszol holowniczy do JEEP Compass i Patriot (przegub demontowany bez narzędzi)	e24*94/20*00*0098	1 980 kg	1 615 kg	105 kg	8,72 kN

**Uwaga:** schemat elektryczny dołączony do wiązki połączeniowej uniwersalnej lub specjalnej

### MOMENTY DOKRĘCENIA

M16	AC8.8	19,5daNm	M12	AC10.9	11,4daNm	M8	AC8.8	2,3daNm
M16	AC10.9	27,5daNm	M10	AC8.8	4,7daNm	M8	AC10.9	3,3daNm
M12	AC8.8	8,1daNm	M10	AC10.9	6,7daNm			

### UWAGA (charakterystyki użytkowania należy sprawdzić w dowodzie rejestracyjnym)

Dyszol holowniczy będzie funkcjonował we właściwy sposób po zainstalowaniu go zgodnie z zaleceniami.  
Nie ponosimy żadnej odpowiedzialności w przypadku wprowadzenia zmian lub niedozwolonego użycia

**SIARR**  
51 - 18



# MONTERINGSANVISNING

**WESTFALIA**  
34211360001

## MONTERING

- \* Hitta de 4 fästhålen (X) på långbalkarna.
- \* Håll upp och fäst dragkroken vid punkterna X med skruvblocket X genom att dra ut stötfångarens nedre del en aning för att sedan lättare kunna föra in dragkroken.
- \* Vid behov kan du föra in justeringskilarna (A) och (B) mellan dragkroken och långbalken.

## SLUTLIGEN

- \* Montera stödfästet vid punkterna Y med hjälp av skruvsatsen Y.
- \* Skruva åt alla skruvar med nedanstående vridmoment.

## SKRUVBLOCK

**X** 4 skruvar HM12x100 cI8.8  
4 muttrar HM12 cI 8.8  
4 fjäderbrickor DEC12  
4 rundbrickor 12,5/35

**Y** 1 skruvar HM12x30 cI8.8  
1 muttrar HM12 cI8.8  
1 fjäderbrickor DEC12  
1 rundbrickor 12,5/30

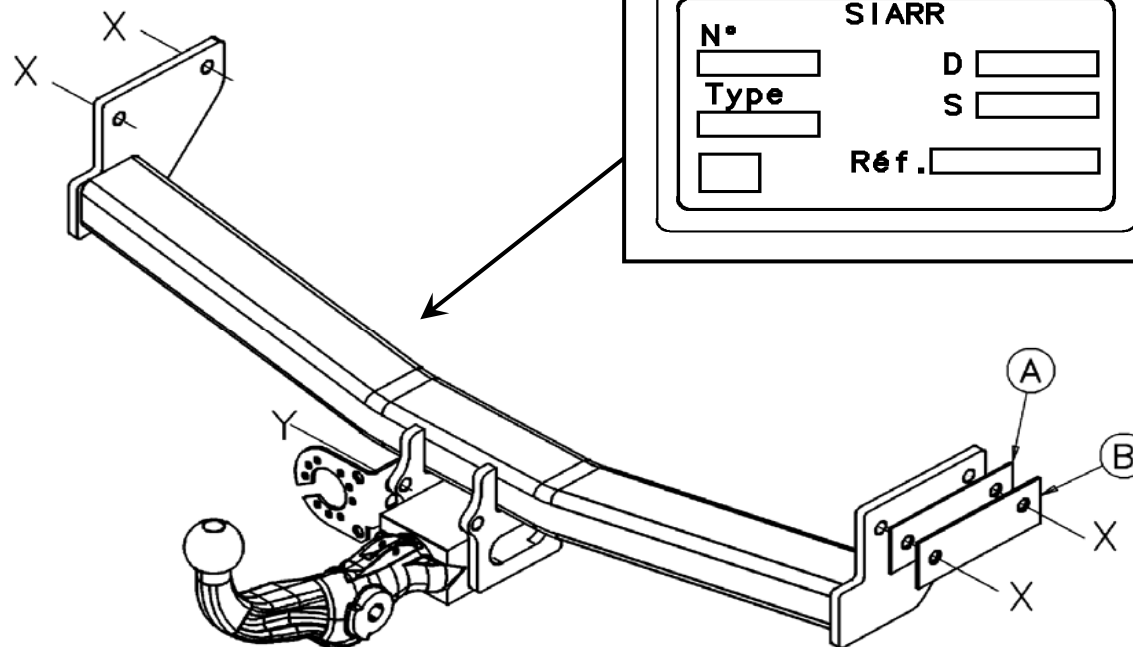

! Klistra dit etiketten på markerat

<b>SIARR</b>	
N°	D
Type	S
Réf.	

Typexemplar SI050	Typgodkännande Av typexemplar n°	Totalvikt Maxi-vikt	Totalvikt bogserbar	Vertikal maxi-vikt	Värde D
Montering av JEEP Compass och Patriot (Avtagbar kullad utan verktyg)	e24*94/20*00*0098	1 980 kg	1 615 kg	105 kg	8,72 kN

**Observera:** Elektriskt schema finns i våra allmänna eller mer specialiserade anvisningar

### VRIDMOMENT:

M16	AC8.8	19,5daNm	M12	AC10.9	11,4daNm	M8	AC8.8	2,3daNm
M16	AC10.9	27,5daNm	M10	AC8.8	4,7daNm	M8	AC10.9	3,3daNm
M12	AC8.8	8,1daNm	M10	AC10.9	6,7daNm			

### WARNING: (Läs igenom det grå bladet för att ta reda på rådande användningsvillkor)

Om du monterar produkten enligt våra anvisningar kommer du uppnå bästa möjliga resultat  
Vi avsäger oss allt ansvar i de fall kunden inte följt våra anvisningar fullt ut.

Dispositivo di traino tipo : **51 - 18**  
Per autoveicolo : **Chrysler Jeep Compass et Patriot (RDSO)**  
Tipo funzionale : **SI050**

Classe e tipo di attacco : **A50-X**  
Omologazione : **e24\*94/20\*00\*0098**  
Valore D : **8,72 kN**  
Carico verticale max. S : **105 kg**  
Massa rimorchiabile : vedi carta di circolazione dell'autoveicolo

In base alla Direttiva europea 94/20, la massa massima rimorchiabile del dispositivo di traino è determinata dal valore di prova "D" così definito :

$$D = (T \times C) / (T + C) \times 0,00981 = (1980 \times 1615) / (1980 + 1615) \times 0,00981 = 8,72 \text{ kN}$$

dove : T = Massa complessiva max. della motrice (in kg) e C = Massa rimorchiabile max. della motrice (in kg)

#### **DICHIARAZIONE DI CORRETTO MONTAGGIO :**

la sottoscritta Ditta dichiara che il dispositivo di traino tipo SI050 è stato installato a regola d'arte, nel rispetto dei punti d'attacco e delle prescrizioni fornite dalla Casa costruttrice

sul veicolo **Chrysler Jeep Compass et Patriot (RDSO)**

targato **51 - 18**

Luneray li 03/04/2008

Si dichiara inoltre di aver informato l'utente del veicolo sull'USO e MANUTENZIONE del dispositivo stesso.

timbro et firma

**S.I.A.R.R.**

SAS au capital de 2.074.000 €

BP 11 - Rue du Général de Gaulle

76810 LUNERAY

Tél. 02 35 85 32 57 - Fax 02 35 85 63 22

RC Dieppe 642 750 152 B - APE 343Z