

Anbauanweisung für Kupplungskugel mit Halterung Typ: 321 059

Verwendungsbereich: VW 181

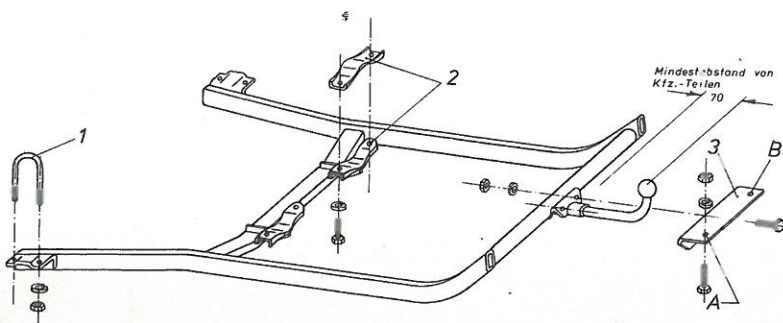

Anbauanweisung:

1. Kupplungskugel mit Halterung an die Unterseite des Fahrzeuges anhalten und mit den Bügeln 1 am hinteren Querrohr und mit den Schellen 2 an der Rahmengabel befestigen.
2. Halter 3 am Stoßfänger mittig ausrichten, Löcher A und B anzeichnen, bohren (11 mm) und mit Sechskantschrauben befestigen.
3. Sämtliche Schrauben fest anziehen. Schweißarbeiten sind nicht erforderlich. **Die Vorrichtung wird nur angeschraubt.**
4. Elektroteile einbauen und anschließen.

Elektrische Anlage gemäß StVZO. Westfalia Bestell Nr. 12V/18-21W 507 332

**Die Kugel bzw. Kupplung ist stets sauber zu halten und zu fetten.
Bei der Überprüfung des Anbaues ist diese Anweisung dem amtlich
anerkannten Sachverständigen oder Prüfer vorzulegen.**

Die Anbauanweisung ist dem Kraftfahrzeugbrief beizufügen.

Hersteller: Westfalia-Werke KG., Wiedenbrück



Anbauanweisung

Kupplungskugel mit Halterung (KmH)

Typ: 321 102 Prüzf.-Nr. F 3110

Verwendungsbereich: VW 181

Amtliche Typenbezeichnung: 18 und 18-63

WESTFALIA



**Präzision
auf Rädern**

Westfalia-Bestell-Nr.
321 102

Achtung!

Bitte vor Montage das zulässige Gesamtgewicht der KmH (siehe Fabrikschild) mit dem zulässigen Gesamtgewicht des Pkw (siehe Fahrzeugbrief) vergleichen. Das zulässige Gesamtgewicht der KmH darf das zulässige Gesamtgewicht des Pkw nicht unterschreiten.

Hinweis: An allen Anlageflächen Unterbodenschutz entfernen.

Anbauanweisung:

1. Kupplungskugel mit Halterung an die Unterseite des Fahrzeuges halten und mit den Bridenbändern A am hinteren Querrohr und mit den Schellen B an der Rahmengabel befestigen. Schellen B mit Sechskantschrauben M 10 x 30 befestigen.
2. Platte C am Stoßfänger mittig ausrichten, Löcher a anzeichnen, bohren (\varnothing 11) und mit Sechskantschrauben M 10 x 30 befestigen.
3. Alle Muttern bzw. Schrauben gleichmäßig fest anziehen.
Anzugsdrehmoment: M 10 = 41,2 Nm (4,2 mkp)
Es werden Schrauben der Festigkeitsklasse 8.8 und Muttern der Klasse 8 verwendet.
4. Die vom Fahrzeughersteller angegebenen serienmäßigen Befestigungspunkte des Fahrzeuges sind eingehalten.

Hinweis: Sämtliche Befestigungsschrauben der KmH nach ca. 1000 Anhänger-km nachziehen.

Schild mit Stützlastangabe an das Kfz in Nähe der Anhängervorrichtung oder an die Innenseite des Kofferraumes an gut sichtbarer Stelle anbringen.

Elektrische Anlage gemäß StVZO.

Insbesondere wird darauf hingewiesen, daß der Fahrzeughalter bei nachträglichem Anbau unter Vorlage des Gutachtens über den vorschriftsmäßigen Zustand des Fahrzeuges eine erneute Betriebserlaubnis für das Fahrzeug bei der Verwaltungsbehörde (Zulassungsstelle) zu beantragen hat.

Die Kugel bzw. Kupplung ist sauberzuhalten und zu fetten.

Diese Anbauanweisung ist den Kfz-Papieren beizufügen, Änderung vorbehalten.

Die Anbaumaße nach DIN 74058 sind gewährleistet.

46.79

ALLEEN VOOR NEDERLAND (NUR FÜR HOLLAND)

DEZE MONTAGEHANDELEIDING DIENST: IN VERBAND MET HET AANBRENGEN VAN EEN TREK-INRICHTING, BIJ HET ONDERZOEK VAN HET VOERTUIG TEN BEHOEVE VAN DE AANVULLING/WIJZIGING VAN HET KENTEKENBEWIJS AAN DE MET HET ONDERZOEK BELASTE AMBTENAAR VAN DE RIJKSDIENST VOOR HET WEGVERKEER TER INZAGE WORDEN OVERHANDIGD.

WESTFALIA-WERKE, Franz Knöbel & Söhne KG, 4832 Wiedenbrück

