



Montage - und Bedienungsanleitung Kupplungskugel mit Halterung (KmH)

Westfalia-Bestell-Nr. : 303 149 600 001
303 150 600 001

BMW-Bestell-Nr. : 1 094 390

Typ: 303 149

EG-Genehmigungszeichen: e13 00-0148

Verwendungsbereich: Hersteller: Bayerische Motoren Werke AG, München
Modelle: 3er-Roadster Z3 (E36/7) ab Modelljahr 1996, →3/99

Typbezeichnung: BMW R/C

Diese Montageanleitung / Bedienungsanleitung sorgfältig und griffbereit aufbewahren!

Technische Daten :

Der geprüfte D-Wert beträgt 7,0 kN. Dieser entspricht zum Beispiel einer Anhängelast von 1200 kg und einem zulässigen Gesamtgewicht von 1760 kg. Die geprüfte Stützlast beträgt 75 kg.

Für den Fahrbetrieb sind die Angaben des Fahrzeugherstellers bzgl. Anhängelast und Stützlast maßgebend, wobei die geprüften Werte nicht überschritten werden dürfen.

Die in der EG-Genehmigung angegebenen Gewichtsdaten für die Anhängervorrichtung sind auf dem Typschild ersichtlich.

Zulässige Anhängelasten:

Die für das jeweilige Fahrzeugmodell verbindlichen zulässigen Anhängelasten sind aus den Fahrzeugpapieren ersichtlich. Diese gelten für alle Arten von Anhängern.

Zulässige Stützlast:

- max. 75 kg

Hinweise :

Die KmH ist ein Sicherheitsteil und darf nur von Fachpersonal montiert werden. Sofern Ersatzteile erforderlich werden, dürfen auch diese nur von Fachpersonal am unbeschädigten Originalteil verbaut werden.

Jegliche Änderungen bzw. Umbauten an der KmH sind unzulässig.

D

Eventuell erhöhte Reifenluftdrücke für Fahrzeuge mit Anhängervorrichtung bzw. bei Anhängerbetrieb gemäß Fahrzeug-Betriebsanleitung beachten.

Bei Fahrt mit Anhänger sind die Fahrhinweise in der Betriebsanleitung des Fahrzeugherstellers zu beachten.

Die Anhänger müssen mit einer entsprechenden Zugkugelnkupplung ausgerüstet sein.

Muß durch den Anbau der KmH die Abschleppöse entfernt werden, dient die KmH als Ersatz hierfür, sofern die zulässige Anhängelast nicht überschritten wird und der Abschleppvorgang auf verkehrsüblichen Straßen erfolgt.

Die Kugel bzw. Kupplung ist sauber zu halten und zu fetten.

Achtung : Bei Benutzung von Spurstabilisierungseinrichtungen, wie z.B. der Westfalia "SSK" muß die Kupplungskugel fettfrei sein.

Die Hinweise in der Bedienungsanleitung beachten!

Der Durchmesser der Kugel ist von Zeit zu Zeit zu überprüfen.

Sobald an einer beliebigen Stelle ein Durchmesser von 49 mm oder kleiner erreicht ist, darf die KmH aus Sicherheitsgründen nicht mehr benutzt werden.

Die vom Fahrzeughalter angegebenen, genehmigten Befestigungspunkte sind eingehalten.

Nationale Richtlinien über die Anbauabnahmen sind zu beachten.

Diese Montageanleitung ist den Kfz. - Papieren beizufügen.

Allgemeine Montagehinweise :

Isoliermasse bzw. Unterbodenschutz am Kfz. - falls vorhanden - im Bereich der Anlagefläche der KmH entfernen. Blanke Karosseriestellen mit Rostschutzfarbe bestreichen.

Elektrische Anlage 7 - polig gemäß DIN V 72570 montieren.

Elektrische Anlage 13 - polig gemäß ISO 11446 montieren.

Schild mit Stützlastangabe an das Kfz. in Nähe der KmH oder an die Innenseite des Kofferraums an gut sichtbarer Stelle anbringen (s. Punkt 3).

Für den Einbau der Anhängervorrichtung wird zusätzlich von BMW eine Klappe im Stoßfängerunterteil benötigt.

Sämtliche Befestigungsschrauben der KmH nach ca. 1000 Anhänger - km nachziehen.

Diese KmH einschließlich aller Montageteile wiegt 16,8 kg. Bitte berücksichtigen Sie, daß sich das Leergewicht Ihres Kfz. nach Montage der KmH um diesen Betrag erhöht.

Umfang der Kupplungskugel mit Halterung

Pos.	Bezeichnung	Anzahl
1	Kupplungskugel mit Halterung	1
2	Kugelstange mit Tasche	1
3	Halter links	1
4	Halter rechts	1
5	Stütze links	1
6	Stütze rechts	1
7	Verschlussstopfen für Aufnahmerohr	1
8	Montage- / Bedienungsanleitung	1
9	Stützlastschild 75 kg	1
10	Hinweisschild (Bedienung)	1
11	Skt.-Schraube M 10 x 35	11
12	Bundmutter M 10	5
13	Scheibe 10,5 x 25 x 3	11
14	Dichtung	2

Lieferbare Ersatzteilmfänge der Kupplungskugel mit Halterung

Ersatzteil-Nr.	Bezeichnung
903 149 650 001	VPE. Befestigungsteile
903 078 601 001	VPE. Kugelstange einschließlich Verschlussstopfen
903 051 630 106	VPE. Verschlussstopfen

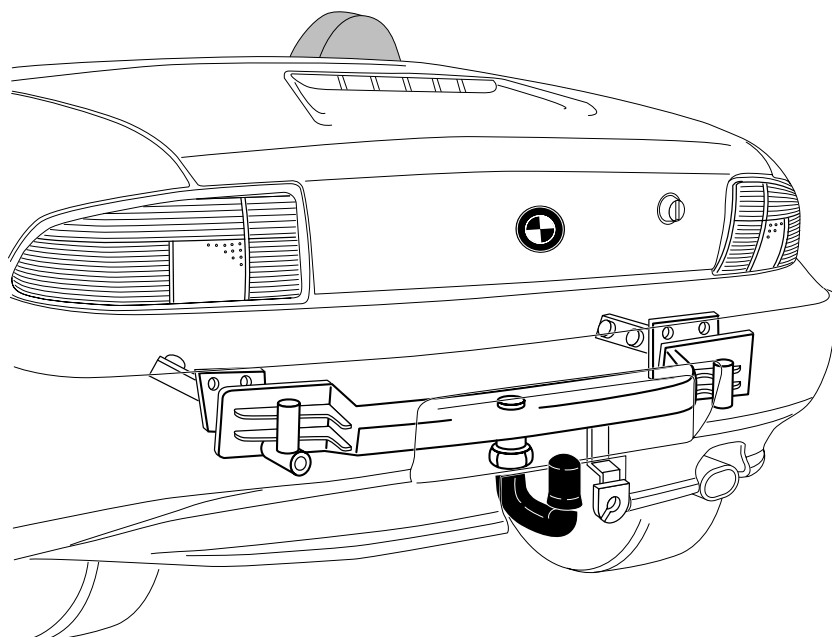

D

Montageanleitung :

1. Notwendige Vorarbeiten:

- Batterie abklemmen, vorher Fehlerspeicher ausdrucken (falls vorhanden)
- Gepäckraumbodenmatte und Ersatzrad herausnehmen
- Gepäckraumverkleidung hinten rechts und links ausbauen
- Gepäckraumverkleidung am Heckblech ausbauen
- Beide Abdeckungen in den Radhäusern hinten entfernen
- Heckleuchten ausbauen
- Hinteren Stoßfänger mit Pralldämpfern ausbauen (Pralldämpfer entfallen)
- Schwingungstilger von Pralldämpferhalterung abschrauben

2. Kupplungskugel mit Halterung einbauen

(Hierzu auch Skizze 303 149/150 691 101 beachten)

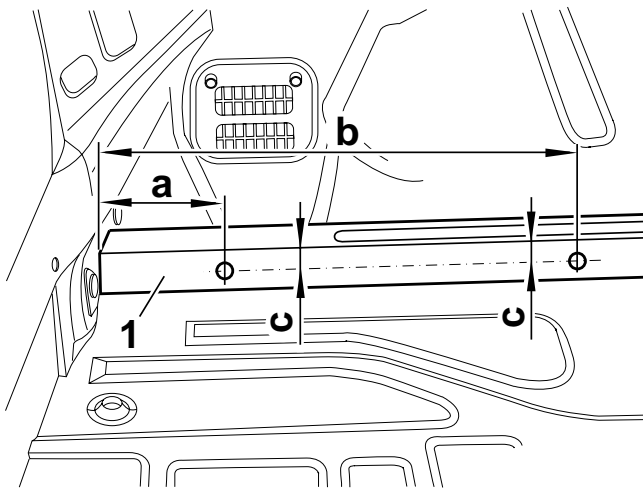

Hinweise

Falls die markierten Stellen an den Längsträgern nicht vorhanden sind, müssen die Längsträger laut Abbildung markiert werden. Die Abbildung zeigt den linken Längsträger. Beim rechten Längsträger ist sinngemäß vorzugehen.

a = 110 mm
b = 400 mm
c = 25 mm

Am linken und rechten Längsträgeroberteil (1) an den markierten Stellen eine Bohrung mit \varnothing 14 mm anbringen.

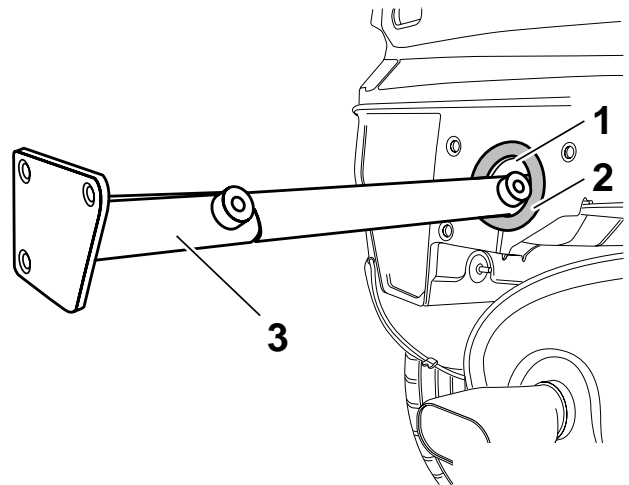

Hinweis

Vor Einbau der Längsstreben (3) ist der Schaumstoffring (2) über die Pralldämpferöffnungen (1) zu kleben.

Linke und rechte Längsstrebe (3) in die Pralldämpferöffnung schieben.

Linke Längsstrebe = 3 Bohrungen an der Aufnahme­fläche des Pralldämpfers

Rechte Längsstrebe = 4 Bohrungen an der Aufnahme­fläche des Pralldämpfers

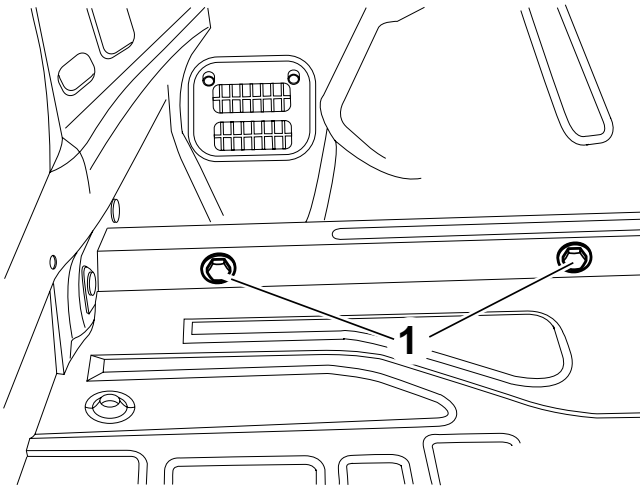

Linke und rechte Längsstrebe mit Sechskantschrauben M 10 x 35 (1) und Unterlegscheiben handfest anziehen.

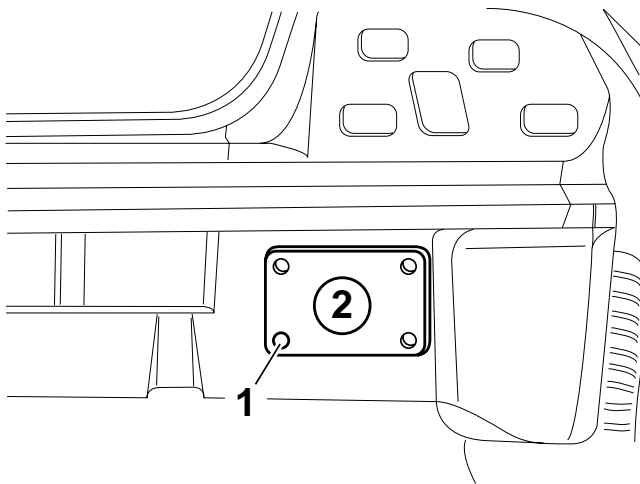

Hinweis

Vor Anbringen der Bohrungen ist die Längsstrebe auszubauen.

Bei eingebauter Längsstrebe den Punkt (1), am Heckblech für die rechte Längsstrebe (2) markieren und eine Bohrung mit Ø 14 mm anbringen.

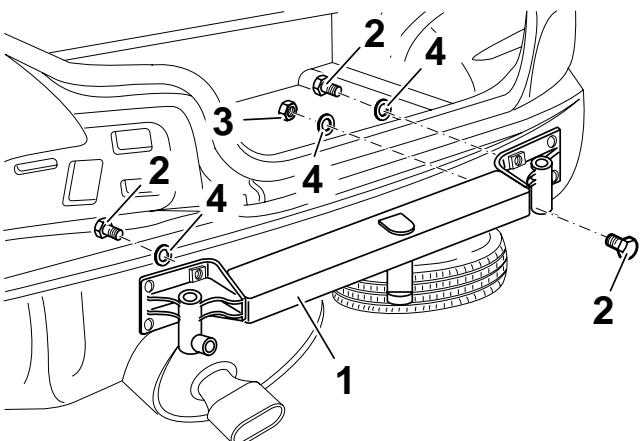

Anhängervorrichtung (1) an das Heckblech anlegen. Sechskantschrauben (2) und Sechskantmutter (3) mit Unterlegscheiben (4) einsetzen.

Anhängervorrichtung ausrichten und Sechskantschrauben (2) und Sechskantmutter (3) festziehen.

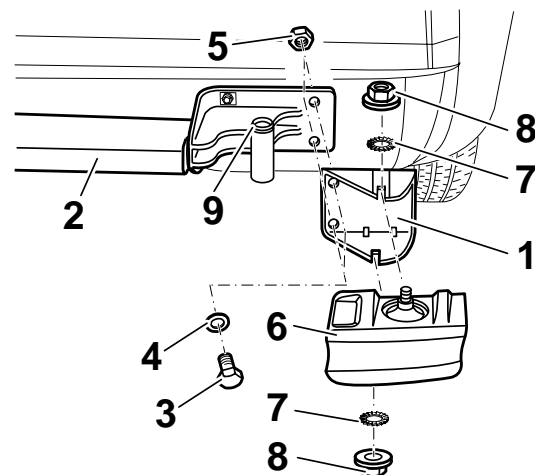

Hinweis

Sind die Verstellbuchsen (9) zur Höhenverstellung des Stoßfängers in der Anhängerkupplung (2) nicht vorhanden, müssen die Verstellbuchsen von dem alten Pralldämpfer umgebaut werden.

Halter (1) für Schwingungstilger (6) an die vormontierte Anhängervorrichtung (2) mit Sechskantschrauben (3), Unterlegscheibe (4) und Sechskantmutter (5) befestigen.

Schwingungstilger (6) in Halter (1) einschieben und mit Zahnscheibe (7) und Sechskantmutter (8) befestigen.

Einbauhinweis

Schrauben in folgender Reihenfolge anziehen:

1. Anhängervorrichtung an Heckblech (2 Schrauben, 5 Muttern)
2. Längsstreben an Längsträgeroberseite (4 Schrauben)

Anzugsdrehmoment: 55 Nm ± 10 %

Es werden folgende Normteile verwendet:

- a) Sechskantschrauben M 10 x 35
Festigkeitsklasse 10.9
- b) Bundmuttern M 10
Festigkeitsklasse 10
- c) Scheiben 10,5 x 25 x 3

D

3. Stoßfänger ausschneiden und Hinweisschilder aufkleben.

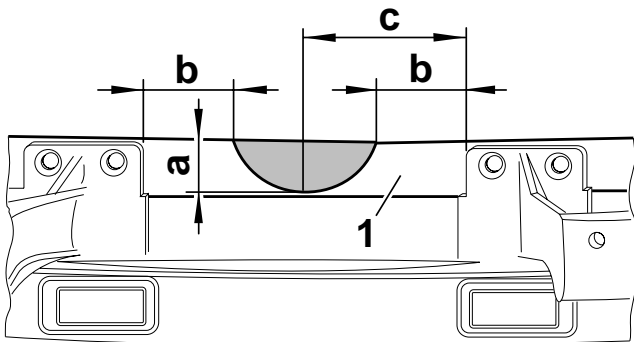

Stoßfängerträger (1) nach der oben gezeigten Abbildung markieren und halbrund ausschneiden.

$$\begin{aligned} a &= 28 \text{ mm} \\ b &= 50 \text{ mm} \\ c &= 87,5 \text{ mm} \end{aligned}$$

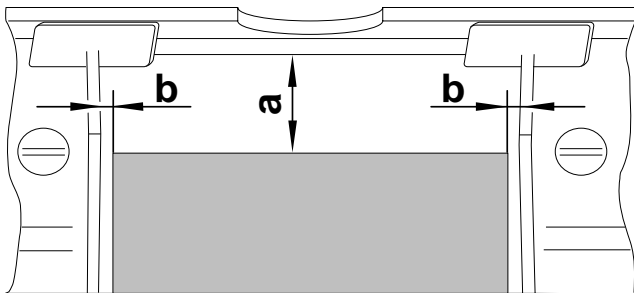

Hinweis

Falls die Schnittkanten an der Stoßfängerinnenseite nicht vorgeprägt sind, den Stoßfänger laut Abbildung auf der Innenseite markieren und ausschneiden.

Stoßfänger unterhalb des Kennzeichenschildes nach der oben gezeigten Abbildung ausschneiden.

$$\begin{aligned} a &= 50 \text{ mm} \\ b &= 5 \text{ mm} \end{aligned}$$

Zusätzliche Abdeckkappe über den Ausschnitt im Stoßfänger legen und auf der Unterseite die Befestigungspunkte markieren. Bohrung für Befestigungsnieten mit $\varnothing 5,5 \text{ mm}$ anbringen.

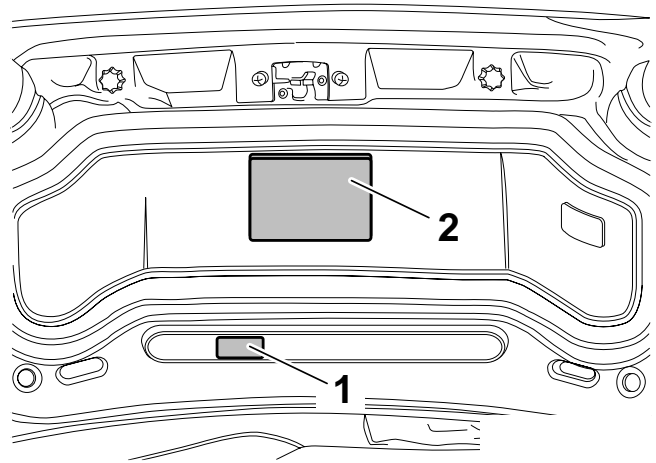

Stützlastschild "max. 75 kg" (1) und Hinweisschild (2) auf der Innenseite des Kofferraumdeckels aufkleben.

Kofferraum reinigen und ausgebaute Teile wieder einbauen.

Änderungen vorbehalten

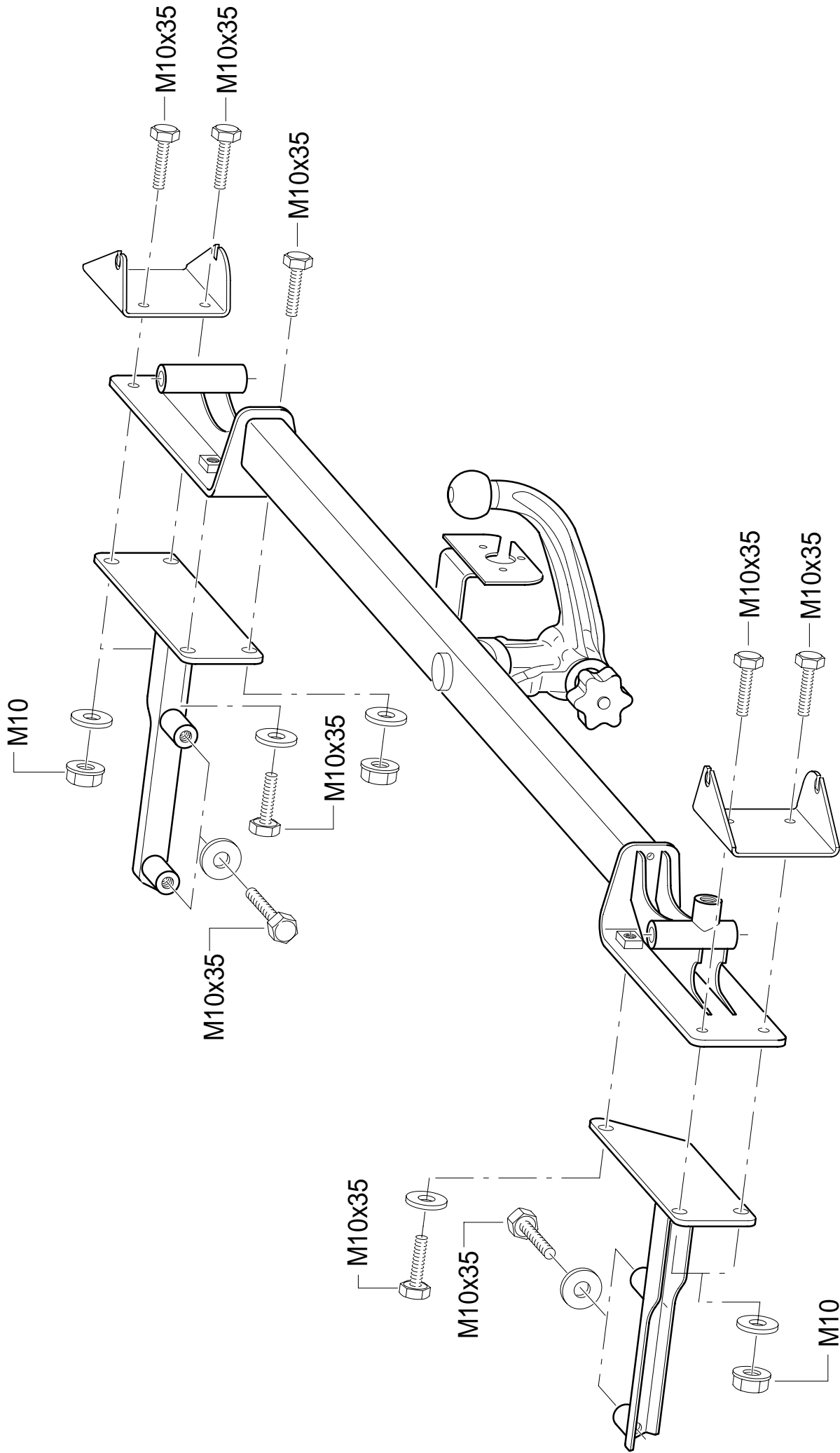

D - Der Freiraum nach Anhang VII, Abbildung 30 der Richtlinie 94/20/EG ist zu gewährleisten.

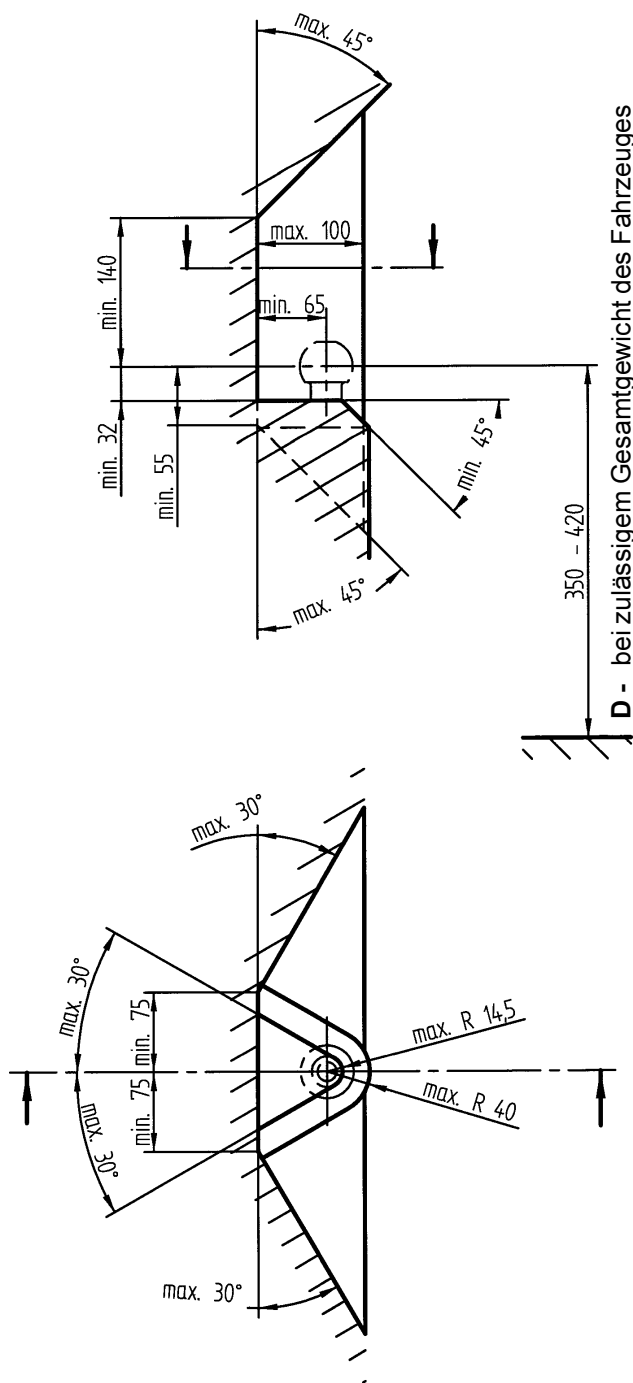

Montage- og betjeningsvejledning

Koblingskugle med holder

Westfalia-best.nr.: 303 149 600 001

303 150 600 001

BMW-best.nr.: 1 094 390

Type: 303 149

EU-godkendelsestegn: e13 00-0148

Anvendelsesområde: Fabrikant: Bayerische Motoren Werke AG, München
Model: 3'er Roadster Z3 (E36/7) fra modelår 1996, →3/99

Typebetegnelse: BMW R/C

Opbevar denne montagevejledning/betjeningsvejledning omhyggeligt og klar til brug!

Tekniske data:

Den kontrollerede D-værdi er 7,0 kN. Denne værdi svarer til f.eks. en anhængerlast på 1200 kg og en godkendt totalvægt på 1760 kg. Den kontrollerede støttelast er 75 kg.

Til kørselsdriften er angivelserne fra køretøjsfabrikanten hhv. om anhængerlast og støttelast retningsgivende. De kontrollerede værdier må ikke overskrides.

Vægtangivelserne for anhængeranordningen i EU-godkendelsen fremgår af typeskiltet.

Godkendt anhængerlast:

Den bindende godkendte anhængerlast, som gælder for den enkelte model, fremgår af bilens/vognens papirer. Disse gælder for alle anhængerarter.

Godkendt støttelast:

- maks. 75 kg

Anvisninger:

Anhængeranordning er en sikkerhedsdel og må kun monteres af fagligt personale. Hvis der er brug for reservedele, må også disse kun monteres af fagligt personale på den ubeskadigede originaldel. Det er forbudt at foretage ændringer af enhver art hhv. ombygninger på KmH.



Evt. øgede lufttryk i dækkene på køretøjer med anhængeranordning hhv. ved anhængerdrift skal overholdes iht. køretøjets instruktionsbog.

Ved kørsel med anhænger skal kørselsanvisningerne i køretøjsfabrikantens instruktionsbog overholdes.

Anhængerne skal være udstyret med en tilsvarende trækkuglekobling.

Hvis bugseringsøjerne skal fjernes i forbindelse med montering af Anhængeranordning, tjener Anhængeranordning som erstatning herfor, såfremt den godkendte anhængerlast ikke overskrides og bugseringen finder sted på almindelige gader og veje.

Kuglen hhv. koblingen skal holdes ren og fedtes ind.

Pas på: Ved brug af sporstabiliseringsanordninger som f.eks. Westfalia „SSK“ skal koblingskuglen være fedtfri.
Anvisningerne i instruktionsbogen skal overholdes!

Kuglens diameter skal kontrolleres fra tid til anden.

Så snart der nås en diameter på 49 mm eller mindre på et eller andet sted, må Anhængeranordning ikke benyttes mere af sikkerhedsmæssige grunde.

De af køretøjsholderen angivne, tilladte fastgørelsespunkter er overholdt.

De nationale direktiver for afmontering af påmonterede dele skal overholdes.

Nærværende montagevejledning skal vedlægges bilens øvrige papirer.

Almindelige montageanvisninger:

Isoleringsmasse hhv. undervognsbeskyttelse fjernes - hvis den findes - på vognen i området omkring anlægsfladen på Anhængeranordning. Blanke karosseristeder stryges over med rustbeskyttelsesfarve.

Elektrisk anlæg monteres 7-polet iht. DIN V 72570.

Elektrisk anlæg monteres 13-polet iht. ISO 11446.

Skilt med angivelse af støttelast anbringes på et synligt sted på vognen i nærheden af Anhængeranordning eller på den indvendige side af bagagerummet (se punkt 3).

Ved montering af anhængeranordningen er der fra BMW desuden brug for en klap i kofangerens underdel.

Alle fastgørelsesskruer på Anhængeranordning efterspændes efter ca. 1000 anhænger-km.

Denne Anhængeranordning inkl. alle montagedele vejer 16,8 kg. Tag hensyn til, at tomvægten på Deres vogn øges med dette beløb efter montering af Anhængeranordning.

Koblingskugle med holder

Pos.	Betegnelse	Antal
1	Koblingskugle med holder	1
2	Kuglestang med lomme	1
3	Holder venstre	1
4	Holder højre	1
5	Støtte venstre	1
6	Støtte højre	1
7	Lukkeprop til holderrør	1
8	Montage-/betjeningsvejledning	1
9	Støttelastskilt 75 kg	1
10	Henvisningsskilt (betjening)	1
11	Sekskantskrue M 10 x 35	11
12	Møtrik M 10	5
13	Skive 10,5 x 25 x 3	11
14	Pakning	2

Leverbart reservedelsomfang for koblingskugle med holder

Reservedel-nr.	Betegnelse
903 149 650 001	Fastgørelsesdele
903 078 601 001	Kuglestang inkl. lukkeprop
903 051 630 106	Lukkeprop

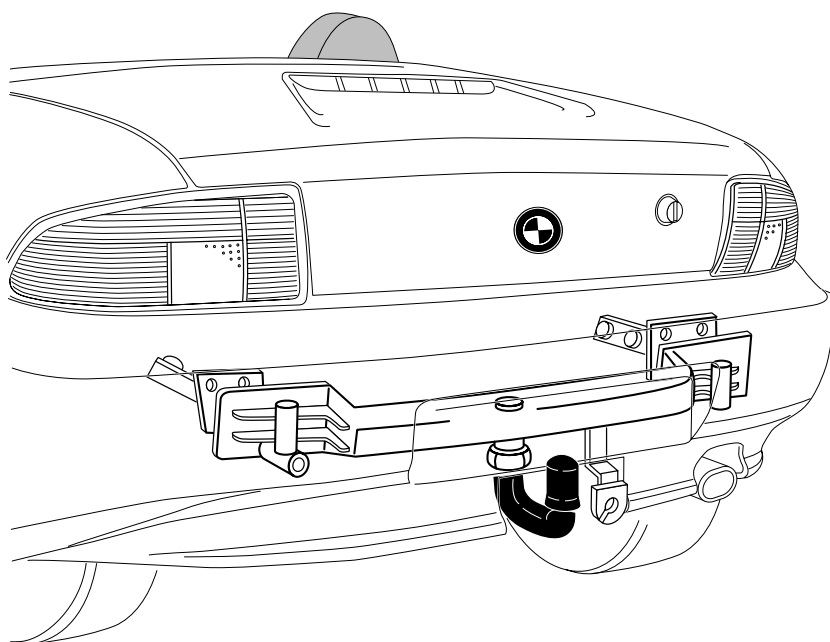

Montagevejledning:

1. Nødvendigt forarbejde:

- Batteri klemmes af, forinden trykkes fehllageret ud (hvis et sådan findes)
- Måtte i bagagerummets bund og reservehjul tages ud
- Forklædning i bagagerum demonteres bagest til højre og venstre
- Forklædning i bagagerum demonteres ved hækplade
- De to afdækninger fjernes i hjulhus bagest
- Hækklamper demonteres
- Bageste kofanger med kollisionsdæmpere demonteres (kollisionsdæmpere bortfalder)
- Svingningsabsorber skrues af kollisionsdæmperholder

2. Koblingskugle monteres med holder (Se også skitse 303 149/150 691 101)

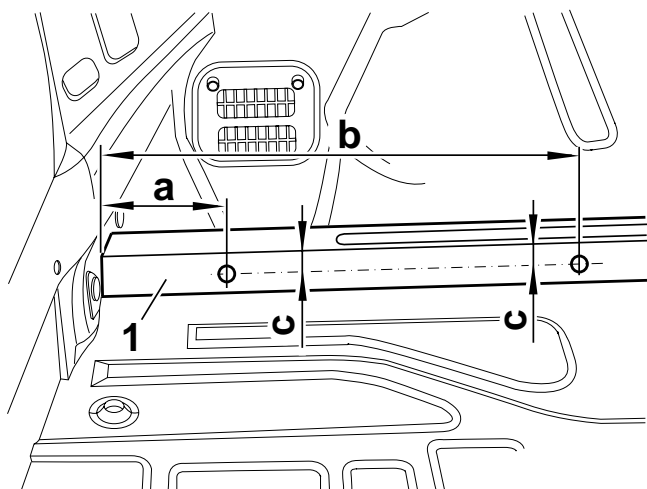

Anvisninger

Hvis de markerede steder ikke findes på længdebærerne, skal længdebærerne markeres iht. illustrationen. Illustrationen viser den venstre længdebærer. Ved den højre længdebærer er fremgangsmåden den samme.

a = 110 mm
b = 400 mm
c = 25 mm

På den højre og venstre længdebæreroverdel (1) anbringes et hul med en \varnothing på 14 mm på de markerede steder.

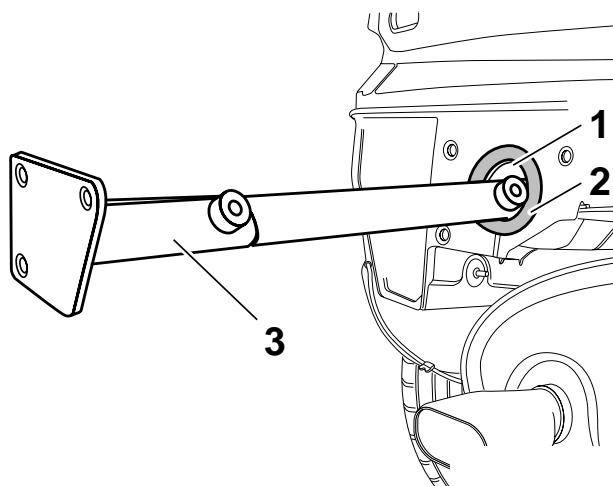

Anvisning

Før længdestiverne (3) monteres, klæbes skumstofringen (2) hen over kollisionsdæmperåbningerne (1).

Den højre og venstre længdestiver (3) skydes ind i kollisionsdæmperåbningen.

Venstre længdestiver	= 3 huller på holdefladen på kollisionsdæmperen
Højre længdestiver	= 4 huller på holdefladen på kollisionsdæmperen

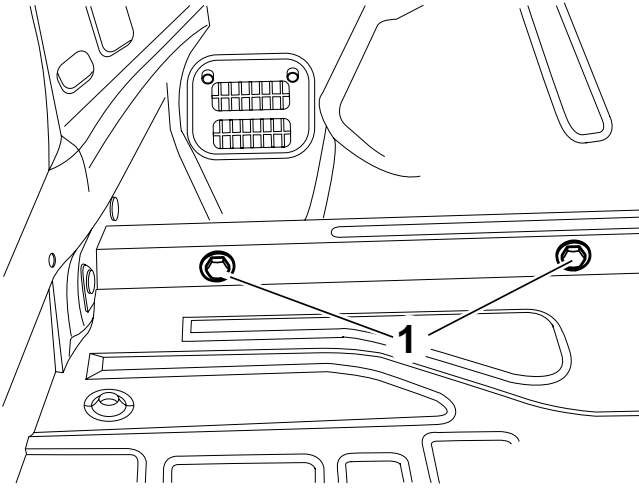

Den højre og venstre længdestiver fast-spændes håndfast med unbracoskruer M 10 x 35 (1) og skiver.

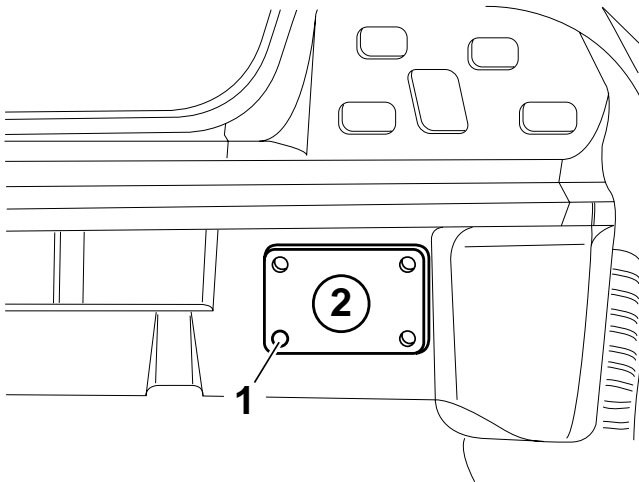

Anvisning

Længdestiveren skal demonteres, før hullerne anbringes.

Ved monteret længdestiver markeres punktet (1) på hækpladen for den højre længdestiver (2) og der anbringes et hul med en \varnothing på 14 mm.

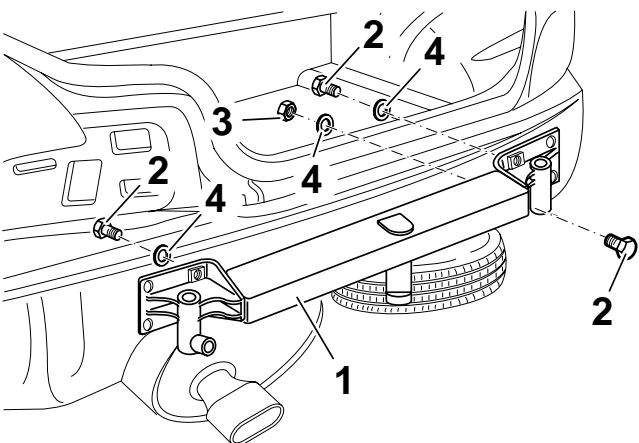

Anhængeranordningen (1) lægges an på hækpladen. Unbracoskruer (2) og unbracomøtrikker (3) isættes med skiver (4).

Anhængeranordningen indstilles og unbracoskruerne (2) og unbracomøtrikkerne (3) fastspændes.

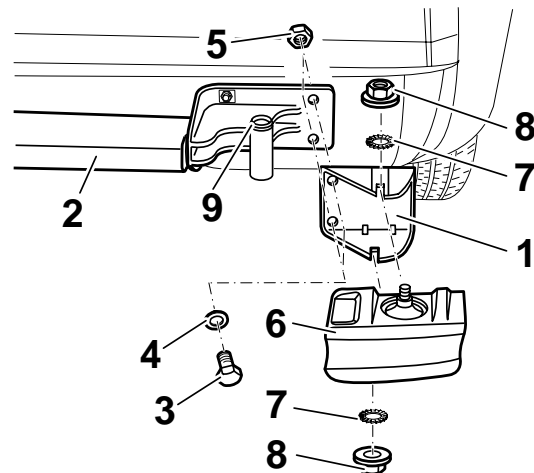

Anvisning

Hvis indstillingsbøsningerne (9) til højdeindstilling af kofangeren ikke findes i anhængerkoblingen (2), skal indstillingsbøsningerne demonteres fra den gamle kollisiondæmper og monteres.

Holderen (1) til svingningsabsorberer (6) fastgøres på den formonterede anhængeranordning (2) med unbracoskruer (3), skive (4) og unbracomøtrik (5).

Svingningsabsorberer (6) skydes ind i holderen (1) og fastgøres med tandskive (7) og unbracomøtrik (8).

Monteringsanvisning

Skruerne fastspændes i følgende rækkefølge:

1. Anhængeranordning på hækplade (2 skruer, 5 møtrikker)
2. Længdestivere på længdestiveroverdel (4 skruer)

Tilspændingsværdi: 55 Nm +/- 10%

Der benyttes følgende standarddele:

- a) Unbracoskruer M 10 x 35
Fastgørelsesklasse 10.9
- b) Møtrikker M 10
Fastgørelsesklasse 10
- c) Skiver 10,5 x 25 x 3

3. Kofanger skæres ud og anvisningsskilte klæbes på

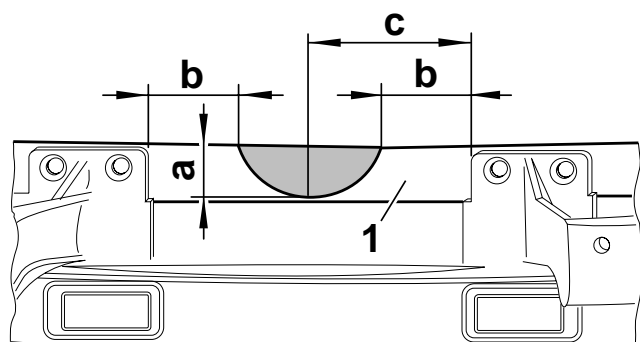

Kofangerstiveren (1) markeres iht. ovenstående markering og skæres halvrundt ud.

- a = 28 mm
- b = 50 mm
- c = 87,5 mm

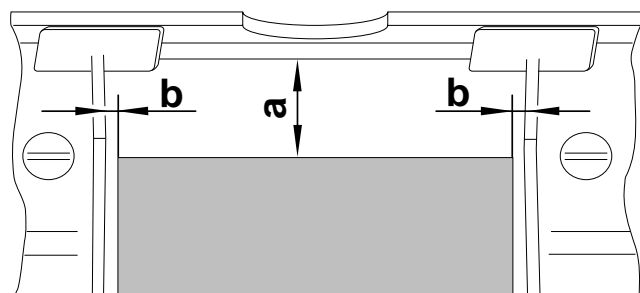

Anvisning

Hvis skærekanten på den indvendige side af kofangeren ikke er prægede, markeres den indvendige side af kofangeren iht. illustrationen og skæres ud.

Kofangeren skæres ud under nummerpladen iht. ovenstående illustration.

- a = 50 mm
- b = 5 mm

Den ekstra afdækningskappe lægges hen over udsnittet i kofangeren og markeres på undersiden af fastgørelsespunkterne. Der anbringes huller til fastgørelsesnitter med en \varnothing på 5,5 mm.

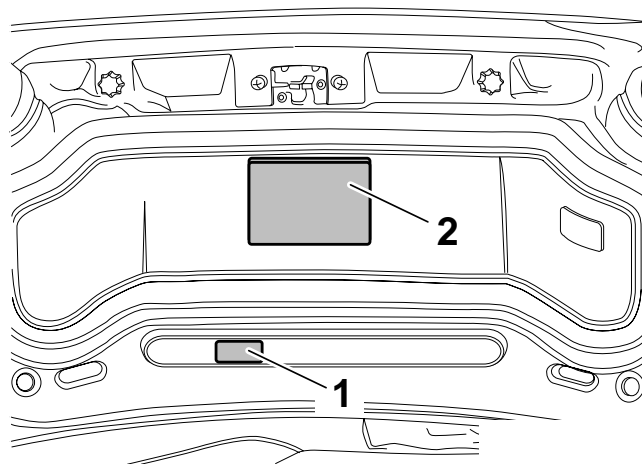

Støttelastskiltet „max. 75 kg“ (1) og anvisningsskiltet (2) klæbes på den indvendige side af bagagerumsklappen.

Bagagerummet rengøres og demonterede dele monteres igen.

Ret til ændringer forbeholdes

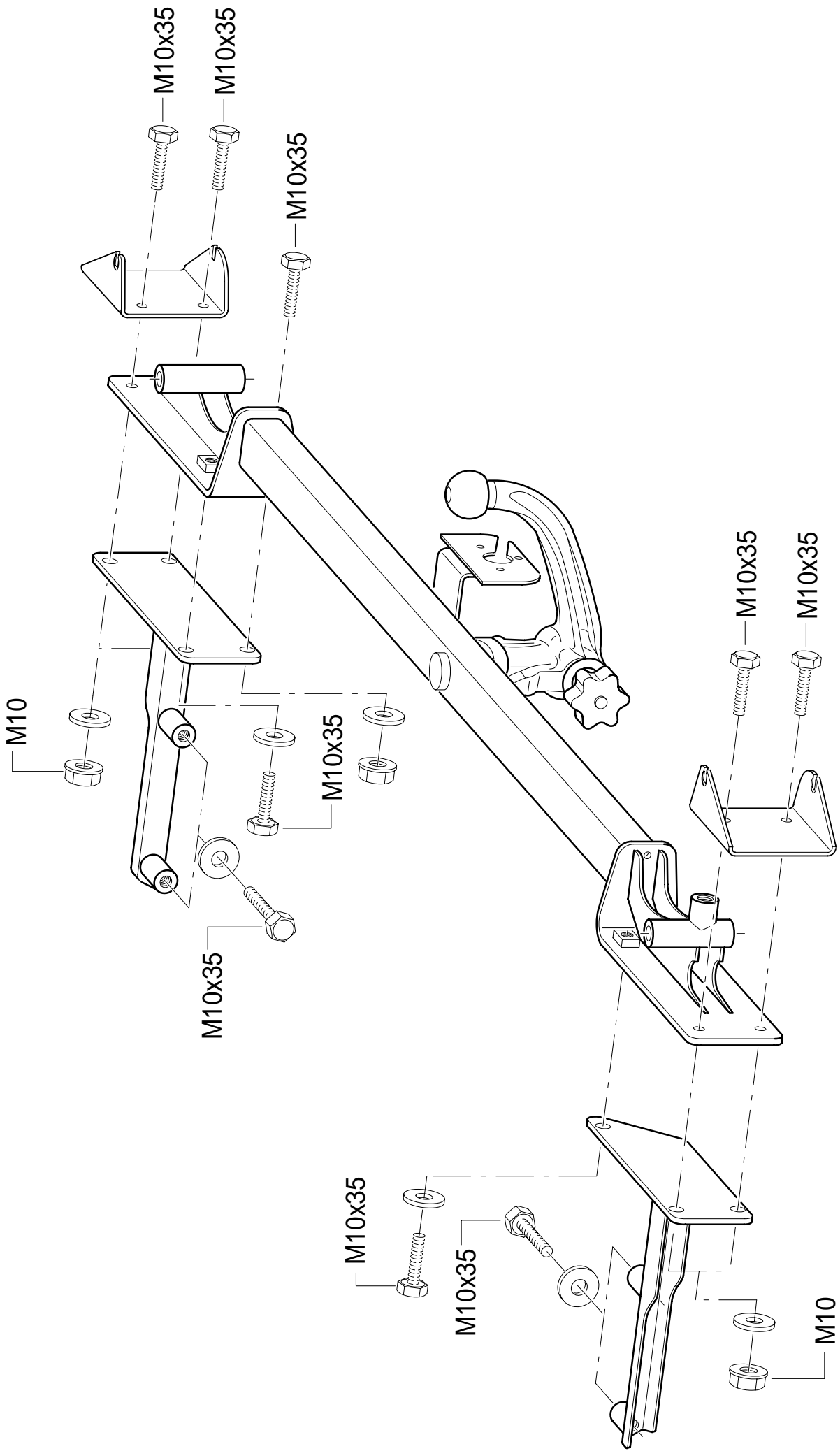

DK - Frirummet skal overholdes iht. bilag VII, fig. 30 i direktiv 94/20/EF.

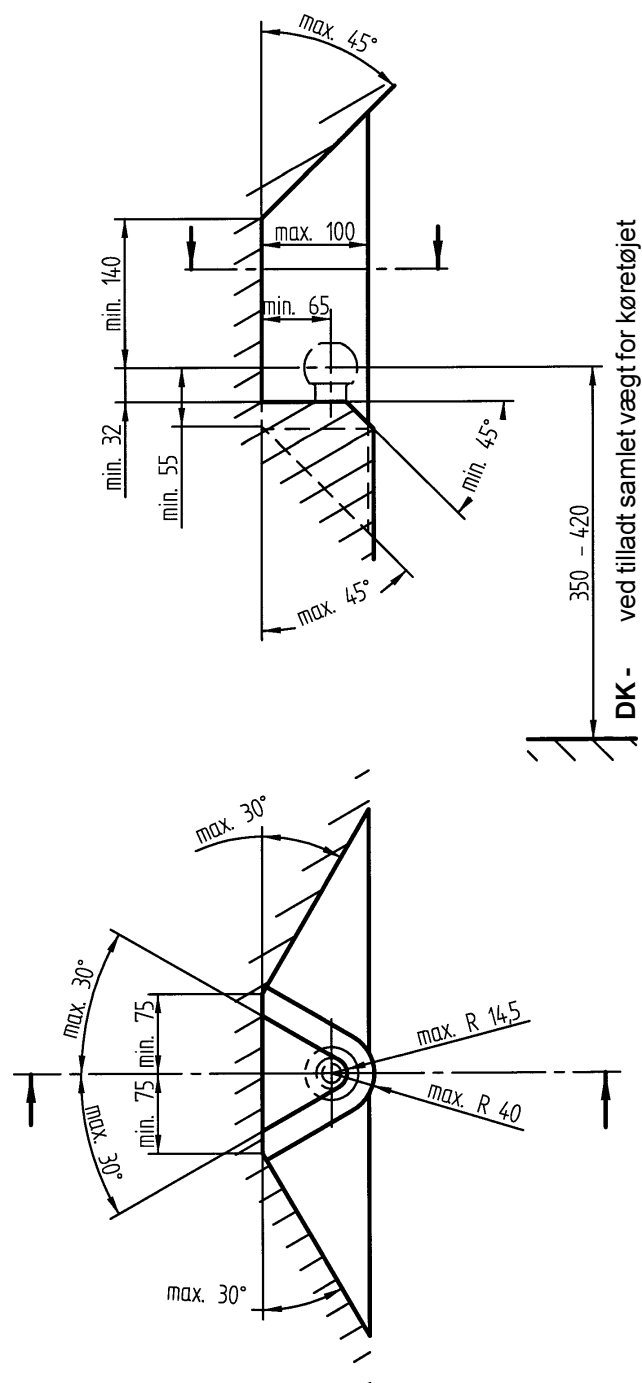



Instrucciones de servicio y montaje del enganche esférico con fijación

Núm. de pedido Westfalia: 303 149 600 001
303 150 600 001

Núm. de pedido BMW: 1 094 390

Modelo: 303 149

Identificación de autorización

CEE: e13 00-0148

Ambito de aplicación: Fabricante: Bayerische Motoren Werke AG, München
Modelo: roadster Z3 serie 3 (E36/7) desde el año de modelos 1996, →3/99

Designación de modelo: BMW R/C

Conservar estas instrucciones de servicio / montaje esmeradamente y al alcance de la mano.

Datos técnicos:

El valor D verificado es de 7,0 kN. Esto representa, p.ej., una carga de remolque de 1200 kg y un peso total autorizado de 1760 kg. La carga de apoyo verificada es de 75 kg.

Para la circulación son normativos los datos del fabricante del vehículo en lo referente a carga de remolque y carga de apoyo, no debiéndose sobrepasar los valores verificados.

Los datos de peso citados en la autorización CEE relativos al dispositivo de enganche para remolque figuran en la placa de modelo.

Carga de remolque autorizada:

La carga de remolque autorizada para el vehículo figura en la documentación del mismo. Esta es válida para todo tipo de enganches.

Carga de apoyo autorizada:

- máx. 75 kg.

Indicaciones:

El enganche esférico es un elemento de seguridad y debe ser montado únicamente por personal especializado. En caso de ser necesario el montaje de piezas de repuesto, éstas deben ser montadas asimismo por personal especializado.

No está autorizado efectuar modificaciones o adiciones en el enganche esférico.

E

Téngase en cuenta el incremento del valor de inflado de los neumáticos eventualmente necesario en vehículos equipados con dispositivo de enganche para remolque o en funcionamiento con remolque, según las instrucciones de servicio del vehículo.

Obsérvense las indicaciones contenidas en la documentación del vehículo relativas a la circulación con remolque.

Los remolques deben estar dotados del correspondiente enganche esférico.

Si debido al montaje del dispositivo de enganche resulta preciso desmontar la argolla de remolque, el dispositivo de enganche puede utilizarse para el remolcado de otro vehículo, en tanto no se sobrepase la carga de remolque autorizada y se efectúe el remolcado por calzadas abiertas al tráfico.

Mantener limpia y engrasada la bola o asiento esférico.

Atención: utilizando dispositivos de estabilización direccional, como por ejemplo el "SSK" Westfalia, el enganche esférico deberá estar libre de grasa.
Obsérvense las instrucciones de servicio.

Deberá comprobarse de tiempo en tiempo el diámetro del asiento esférico.

Si en cualquier zona se advierte que el diámetro alcanza los 49 mm debe dejar de utilizarse el enganche esférico por motivos de seguridad.

Deberán mantenerse los puntos de fijación citados y autorizados por el fabricante del vehículo.

Deben observarse las directivas nacionales referentes a controles de enganche.

Guardar estas instrucciones de montaje con la documentación del vehículo.

Indicaciones generales de montaje:

Elimine la masilla aislante o protección de bajos en el vehículo, en caso de existir, en la zona de contacto del dispositivo de enganche. Aplique pintura protectora anticorrosión en las superficies de chapa desnudas.

Monte la instalación eléctrica de 7 polos según DIN 72570.

Monte la instalación eléctrica de 13 polos según ISO 11446.

Pegue el rótulo con el dato de carga de apoyo en el vehículo, cerca del dispositivo de enganche o en el lado interior del maletero, en una posición visible (véase el punto 3).

Para el montaje del enganche esférico será preciso contar con una tapa BMW para la pieza inferior del paragolpes.

Reapretar todos los tornillos de fijación del dispositivo de enganche después de aprox. 1000 km de remolcado.

Este enganche esférico, incluidas todas las piezas de montaje, pesa 16,8 kg. Tenga en cuenta que el peso en vacío de su vehículo aumentará en dicha cantidad al montar el enganche esférico.

Volumen de suministro del enganche esférico con fijación

Pos.	Designación	Cantidad
1	Enganche esférico con fijación	1
2	Barra con asiento esférico con bolsa	1
3	Soporte izquierdo	1
4	Soporte derecho	1
5	Apoyo izquierdo	1
6	Apoyo derecho	1
7	Tapón para el tubo de recepción	1
8	Instrucciones de servicio y montaje	1
9	Rótulo de carga de apoyo de 75 kg	1
10	Rótulo indicador (manejo)	1
11	Tornillo hexagonal M 10 x 35	11
12	Tuerca de collar M 10	5
13	Arandela 10,5 x 25 x 3	11
14	Junta	2

Volumen de piezas de repuesto suministrables del enganche esférico con fijación

Núm. de repuesto	Designación
903 149 650 001	Piezas de fijación
903 078 601 001	Enganche esférico inclusive tapón obturador
903 051 630 106	Tapón obturador

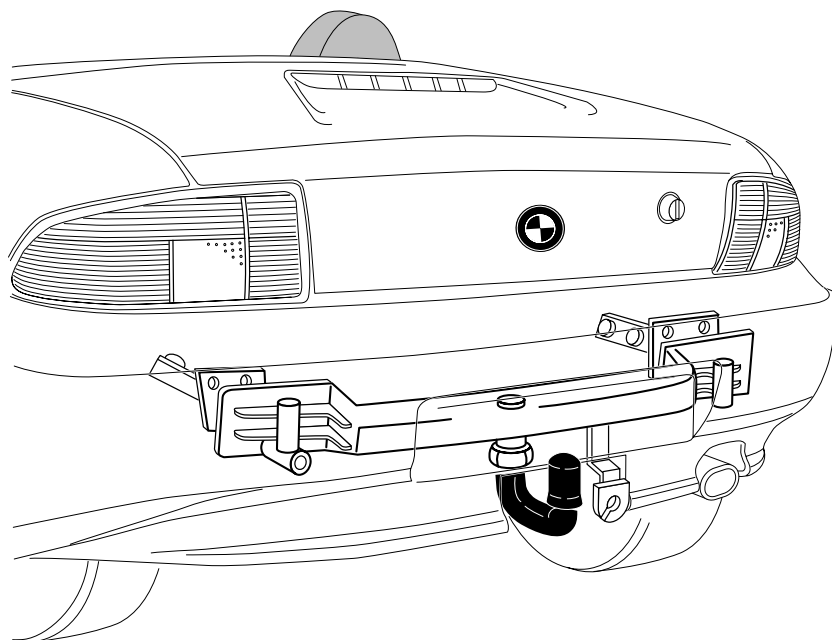

Instrucciones de montaje:

1. Trabajos previos a efectuar necesariamente en el vehículo:

- Desembornar la batería, imprimiendo previamente el contenido de la memoria de averías (en caso de existir)
- Sacar la alfombrilla del piso del maletero y la rueda de recambio
- Desmontar el guarnecido del maletero, lados trasero izquierdo y derecho
- Desmontar el guarnecido del maletero existente en la chapa final
- Retirar ambas cubiertas de los pasarruedas traseros
- Desmontar los grupos ópticos traseros
- Desmontar el paragolpes trasero con los absorbedores de impacto (se suprimen los absorbedores de impacto)
- Desatornillar el antivibrador de la fijación de los absorbedores de impacto.

2. Montaje de la bola de enganche con la fijación

(obsérvense diseño 303 149/150 691 101)

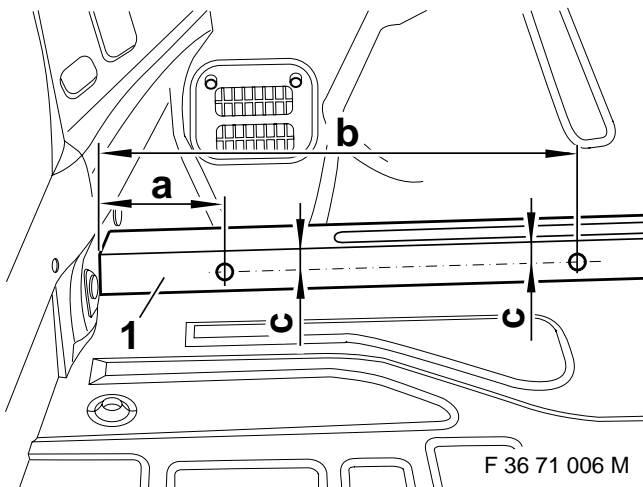

Indicaciones

En caso de no existir los puntos marcados en los largueros, deberán marcarse los largueros según se muestra en la figura. La figura muestra el larguero izquierdo. Proceder en consonancia en el larguero derecho.

a = 110 mm
b = 400 mm
c = 25 mm

Taladrar un orificio de 14 mm de Ø en los puntos marcados de la parte superior derecha e izquierda del larguero (1).

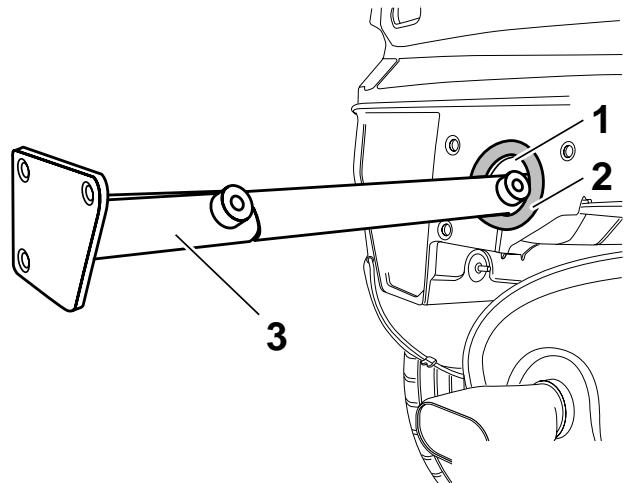

Indicación

Antes de montar los refuerzos longitudinales (3) deberá pegarse el anillo de gomaespuma (2) sobre los orificios de los absorbedores de impacto (1).

Insertar los refuerzos longitudinales derecho e izquierdo (3) en los orificios de los absorbedores de impacto.

Refuerzo longitudinal = 3 taladros en la superficie de recepción del absorbedor de impacto.

Refuerzo longitudinal = 4 taladros en la superficie de recepción del absorbedor de impacto.

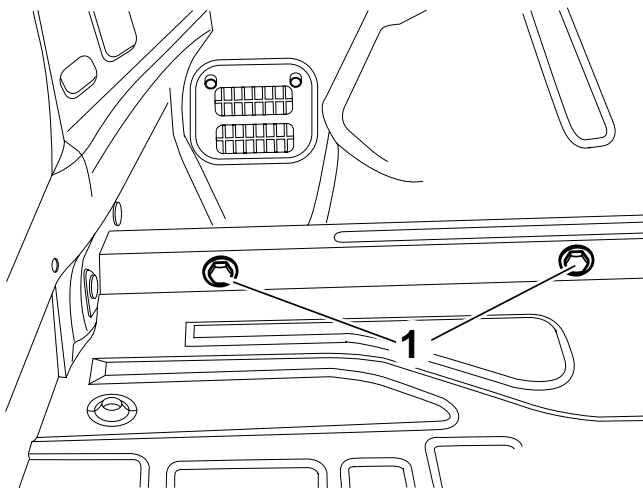

Fijar a mano los refuerzos longitudinales derecho e izquierdo con los tornillos hexagonales M 10 x 35 (1) y las arandelas.

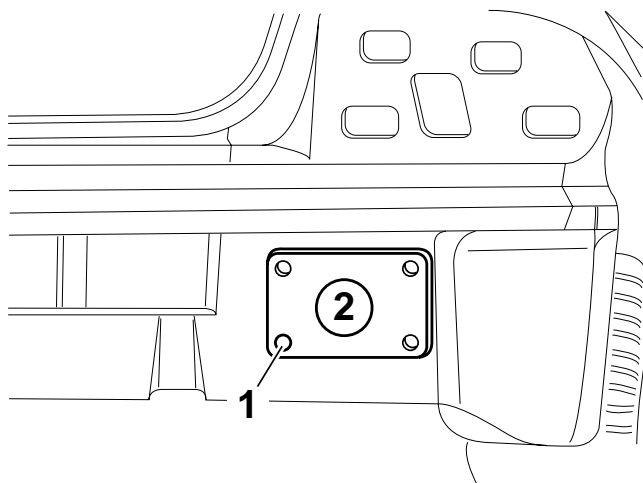

Indicación

Desmontar los refuerzos longitudinales antes de practicar los taladros.

Estando montado el refuerzo longitudinal, marcar el punto (1) en la chapa final para el refuerzo longitudinal derecho (2) y practicar un taladro de 14 mm de Ø.

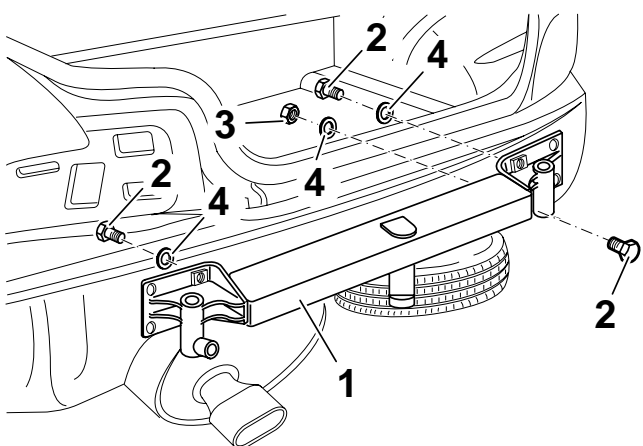

Colocar el dispositivo de enganche (1) en la chapa final. Colocar los tornillos hexagonales (2) con las tuercas hexagonales (3) y las arandelas (4).

Ajustar el dispositivo de enganche y apretar los tornillos hexagonales (2) y las tuercas hexagonales (3).

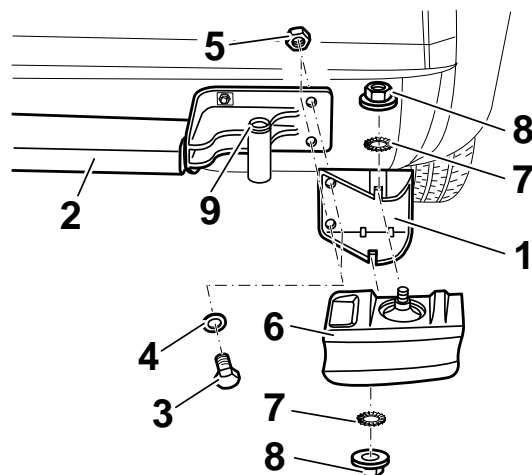

Indicación

Si no existen los casquillo de ajuste (9) para el ajuste en altura del paragolpes en el enganche para remolque (2), deberán montarse los casquillos de ajuste de los absorbedores de impacto antiguos.

Fijar el soporte (1) del antivibrador (6) al enganche para remolque premontado (2) con los tornillos hexagonales (3), las arandelas (4) y las tuercas hexagonales (5).

Insertar el antivibrador (6) en el soporte (1) y fijarlo con la arandela dentada (7) y la tuerca hexagonal (8).

Indicación para el montaje

Apretar los tornillos en el orden siguiente:

1. Enganche para remolque a la chapa final (2 tornillos, 5 tuercas)
 2. Refuerzos longitudinales a la parte superior de los largueros (4 tornillos)
- Par de apriete: 55 Nm ± 10 %

Deben utilizarse las siguientes piezas normalizadas:

- a) Tornillos hexagonales M 10 x 35
Clase de resistencia 10.9
- b) Tuercas de collar M 10
Clase de resistencia 10
- c) Arandelas 10,5 x 25 x 3

E

3. Recorte del paragolpes y pegado de los rótulos indicadores

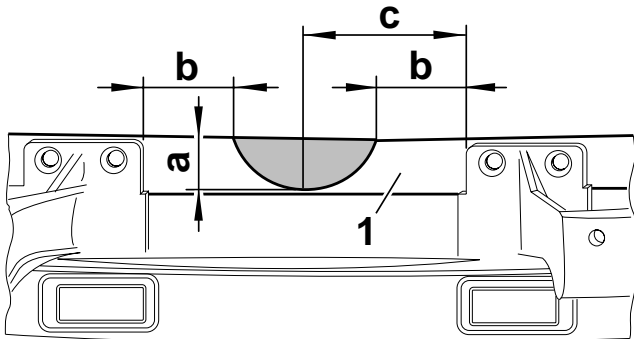

Marcar el soporte del paragolpes (1) como se muestra en la figura superior y efectuar un recorte semicircular.

$$\begin{aligned} a &= 28 \text{ mm} \\ b &= 50 \text{ mm} \\ c &= 87,5 \text{ mm} \end{aligned}$$

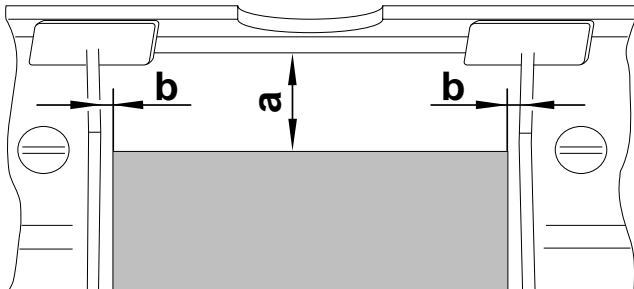

Indicación

En caso de que no esté marcada en el lado interior del paragolpes la línea de corte, marcar el lado interior del paragolpes y efectuar el recorte como se muestra en la figura.

Recortar el paragolpes debajo de la matrícula como se muestra en la figura superior.

$$\begin{aligned} a &= 50 \text{ mm} \\ b &= 5 \text{ mm} \end{aligned}$$

Colocar la tapa adicional en el paragolpes, sobre el recorte, y marcar los puntos de fijación en la parte inferior.

Practicar los taladros para los remaches de fijación a un \varnothing de 5,5 mm.

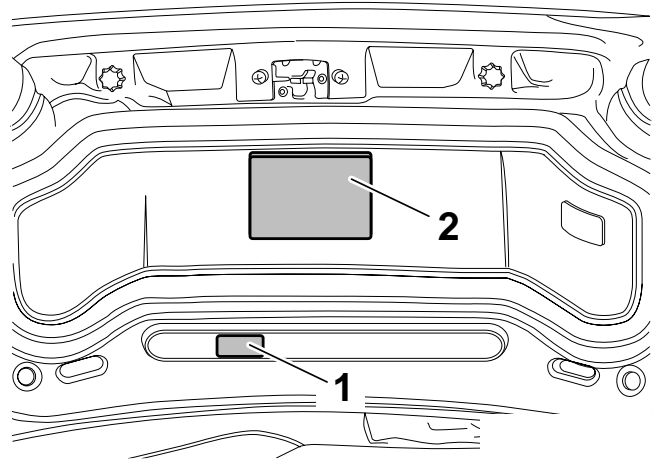

Pegar el rótulo de carga de apoyo "máx. 75 kg" (1) y el rótulo de indicaciones (2) en el lado interior de la tapa del maletero.

Limpiar el maletero y montar nuevamente las piezas desmontadas.

Reservado el derecho a introducir modificaciones.

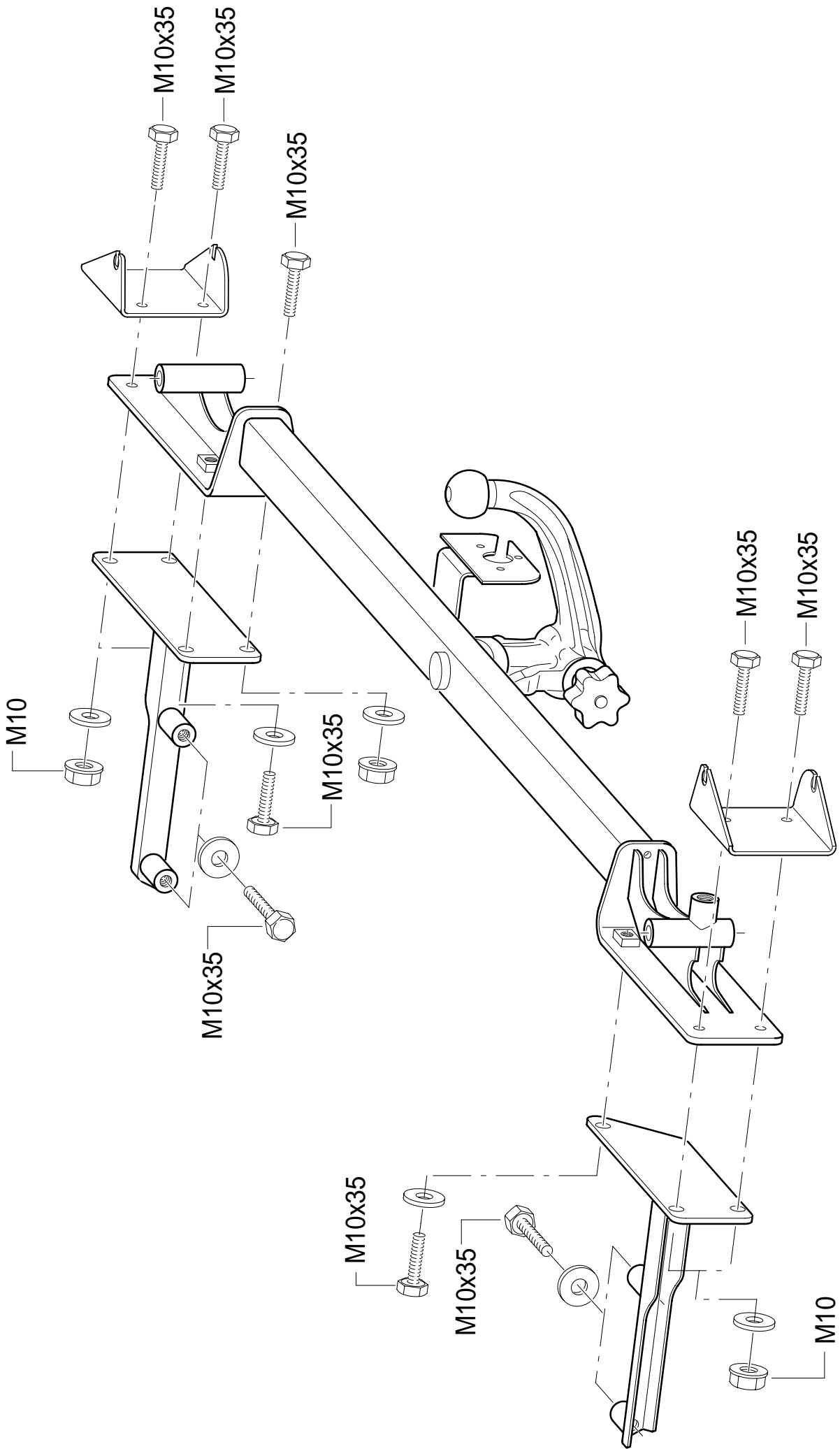

E - Debe garantizarse el espacio libre, conforme al anexo VII, figura 30 de la directiva comunitaria CE/94/20.

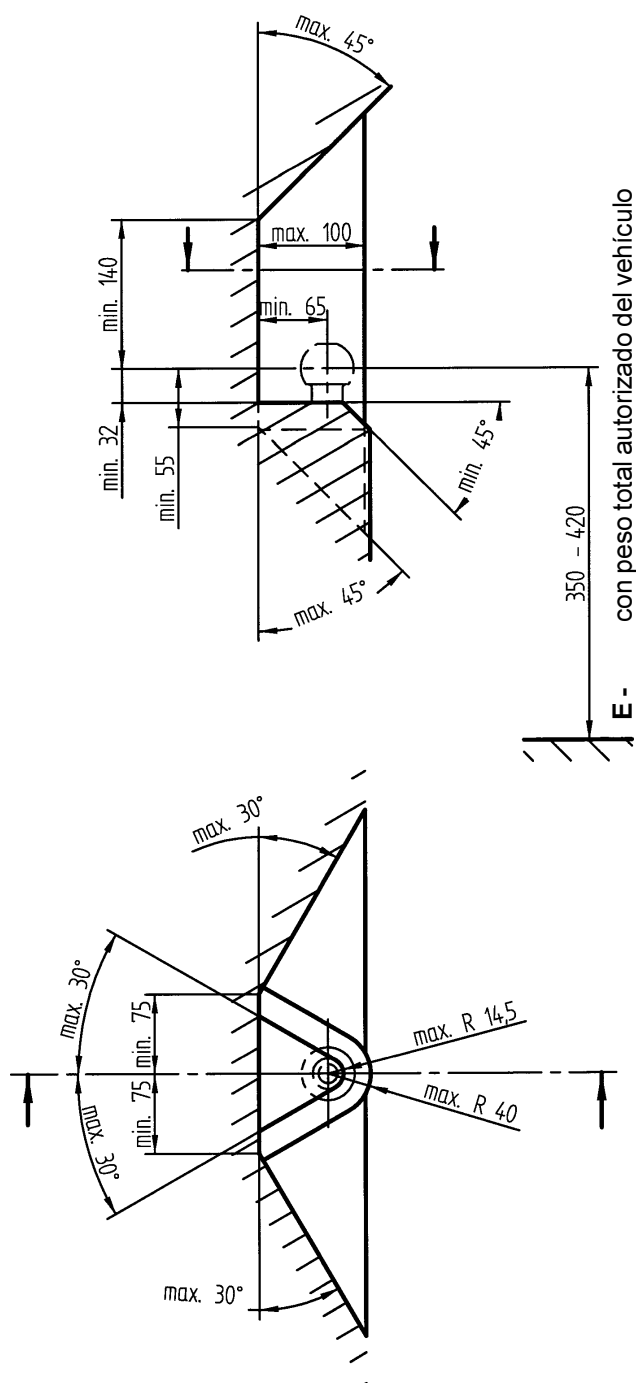



Instructions de montage et d'emploi

Boule d'attelage avec support

Référence Westfalia : 303 149 600 001
303 150 600 001

Référence : 1 094 390

Type : 303 149

Code d'autorisation CE : e13 00-0148

Domaine d'utilisation : Constructeur: Bayerische Motoren Werke AG, Munich
Modèles: Roadster Série 3 Z3 (E36/7), à partir du millésime
1996, →3/99

Désignation du type : BMW R/C

Conserver soigneusement et à disposition immédiate ces instructions de montage et d'emploi.

Caractéristiques techniques :

La valeur D contrôlée est de 7,0 kN. Celle-ci correspond par exemple à une charge remorquée de 1.200 kg et à un poids total admissible de 1.760 kg. La charge d'appui contrôlée est de 75 kg. Les indications du constructeur du véhicule concernant la charge remorquée et la charge d'appui sont déterminantes pour la marche du véhicule; toutefois, il ne faut pas dépasser les valeurs contrôlées.

Sur la plaque signalétique sont inscrits les poids figurant sur le certificat d'homologation du dispositif d'attelage.

Charges de remorquage admissibles :

Les charges de remorquage admissibles à respecter pour le modèle de véhicule correspondant figurent sur les documents d'immatriculation du véhicule. Celles-ci sont valables pour tous les types de remorques.

Charge d'appui admissible :

- 75 kg maximum

Remarques :

La boule d'attelage est une pièce de sécurité qui doit seulement être montée par des spécialistes. Si des pièces de rechange sont nécessaires, celles-ci doivent aussi être montées seulement par des spécialistes sur la pièce d'origine non endommagée.

Toutes modifications ou montages supplémentaires sur la boule d'attelage et le support sont interdits.

F

Observer éventuellement les pressions de gonflage des pneus plus élevées pour les véhicules équipés de dispositif d'attelage de remorques ou pour la marche en tirant des remorques, suivant les instructions d'emploi du véhicule.

Si on circule avec une remorque, il faut respecter les informations concernant la marche figurant sur les instructions d'emploi du constructeur du véhicule.

Les remorques doivent être équipées d'un attelage à boule de traction correspondant.

Si l'anneau de remorquage doit être enlevé pour le montage de la boule d'attelage avec support, cette boule d'attelage sert alors de dispositif de remplacement dans la mesure où la charge de remorquage admissible n'est pas dépassée et si le remorquage est effectué sur des routes pour circulation normale.

La boule ou l'attelage doivent être maintenus propres et il faut les graisser.

Attention ! Si on utilise des dispositifs de stabilisation de la voie, p.ex.: le dispositif "SSK" de Westfalia, la boule d'attelage doit être exempte de graisse.

Il faut respecter les indications des instructions d'emploi.

De temps en temps, il faut contrôler le diamètre de la boule.

Dès qu'à un endroit quelconque, on atteint le diamètre de 49 mm ou moins, pour des raisons de sécurité, il ne faut plus utiliser la boule d'attelage et son support.

Les points de fixation autorisés et indiqués par le constructeur du véhicule sont respectés.

Les dispositions nationales relatives aux contrôles de réception doivent être respectées.

Ces instructions de montage doivent être jointes aux documents du véhicule.

Indications générales de montage:

Enlever le mastic isolant ou la couche anticorrosion du dessous du véhicule - s'il y en a une - à proximité de la surface d'installation de la boule d'attelage et du support. Recouvrir d'une couche de peinture antirouille les parties nues de la carrosserie.

Monter l'installation électrique à 7 pôles suivant la norme DIN 72 570.

Monter l'installation électrique à 13 pôles suivant la norme ISO 11446.

Placer l'écriteau avec indication de la charge d'appui sur le véhicule, à proximité de la boule d'attelage et du support ou sur la paroi latérale intérieure de la malle à un endroit bien visible (voir le point 3).

Pour le montage du dispositif de remorquage, on a besoin en supplément d'un volet de BMW dans la partie inférieure du pare-chocs.

Au bout d'environ 1.000 km de remorquage, resserrer toutes les vis de fixation de la boule d'attelage et du support.

Cette boule d'attelage et le support, y compris toutes les pièces de montage, pèsent 16,8 kg. Veuillez donc tenir compte que la poids à vide de votre véhicule, après le montage de la boule d'attelage et du support, augmente de cette valeur.

Étendue de livraison de la boule d'attelage et du support

Rep.	Désignation	Qté
1	Pièce de base boule d'attelage et support	1
2	Barre à boule avec sac	1
3	Support gauche	1
4	Support droit	1
5	Appui gauche	1
6	Appui droit	1
7	Bouchon du tube de logement	1
8	Instructions de montage et d'emploi	1
9	Écriteau de charge d'appui 75 kg	1
10	Plaque signalétique (commande)	1
11	Vis à tête hexagonale M 10 x 35	11
12	Écrous de butée M 10	5
13	Rondelles 10,5 x 25 x 3	11
14	Joint d'étanchéité	2

Étendues de livraison des pièces de rechange disponibles de la boule d'attelage avec le support

N° de pièce de rechange	Désignation
903 149 650 001	Pièces de fixation
903 078 601 001	Barre à boule y compris le bouchon
903 051 630 106	Bouchon

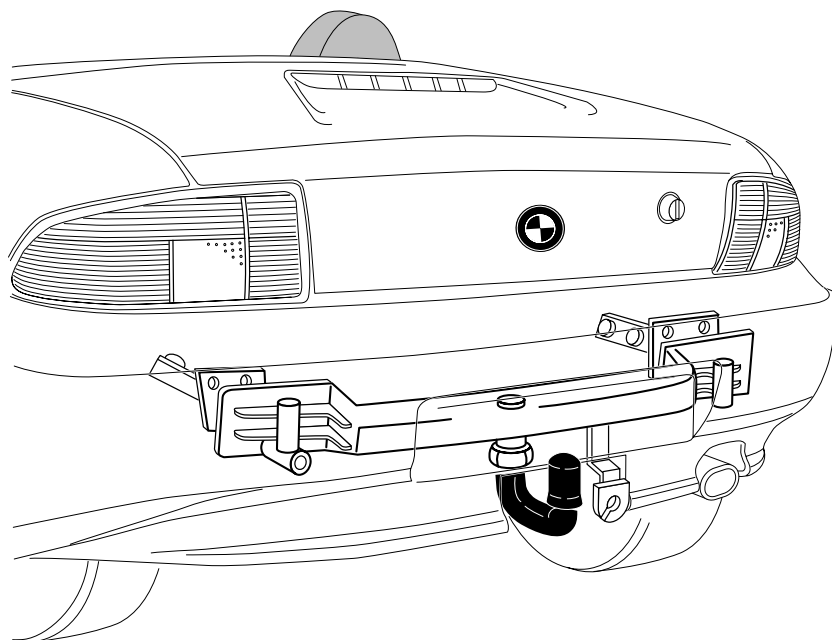

F

Instructions de montage:

1. Préparatifs nécessaires:

- Débrancher la batterie, auparavant, imprimer la mémoire des défauts (s'il y en a une).
- Retirer le tapis de sol de la malle et la roue de secours.
- Déposer l'habillage de la malle, à droite et à gauche, derrière.
- Déposer l'habillage de la malle sur la tôle du hayon.
- Enlever derrière les 2 recouvrements dans les passages de roue.
- Déposer les feux du hayon.
- Déposer le pare-chocs arrière et les amortisseurs tampons (les amortisseurs tampons sont supprimés)
- Dévisser l'amortisseur de vibrations du support de l'amortisseur tampon.

2. Montage de la boule d'attelage et du support

(+ cet effet, voir aussi le dessin 303 149/150 691 101)

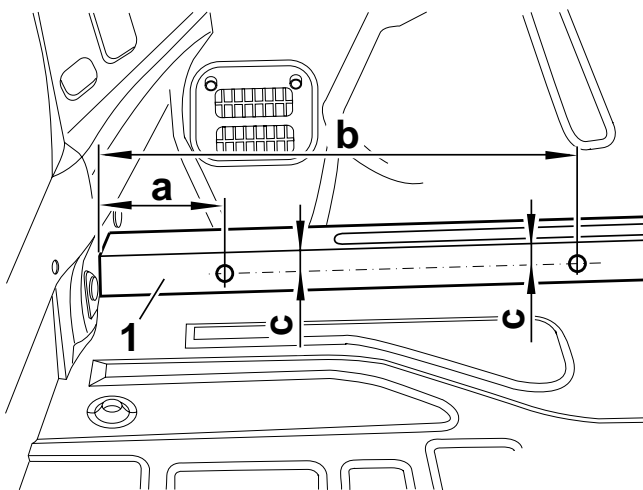

Remarques

Dans le cas où les repères n'existeraient pas sur les longerons, les longerons devront alors être repérés conformément à l'illustration. L'illustration montre le longeron gauche. Pour le longeron droit, il faut procéder logiquement de la même façon.

a = 110 mm
b = 400 mm
c = 25 mm

Percer un trou de \varnothing de 14 mm, aux endroits repérés, sur la partie supérieure (1) des longerons gauche et droit.

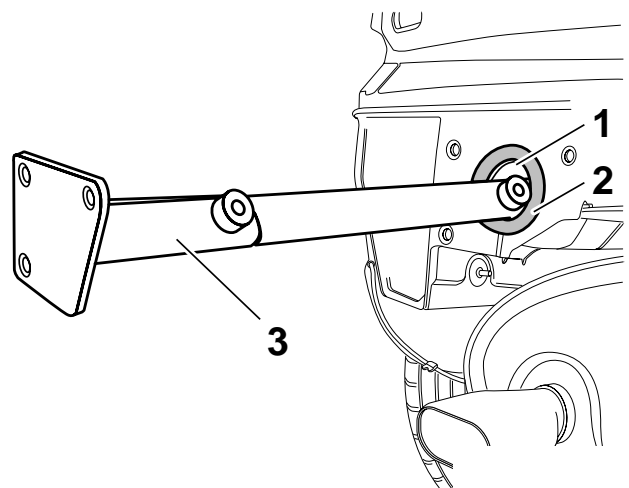

Remarque

Avant de monter les brancards (3), il faut coller la bague en mousse (2) au-dessus des orifices (1) de fixation des amortisseurs tampons.

Glisser les brancards gauche et droit (3) dans l'orifice de fixation des amortisseurs tampons.

Brancard gauche = 3 trous sur la surface de logement de l'amortisseur tampon

Brancard droit = 4 trous sur la surface de logement de l'amortisseur tampon

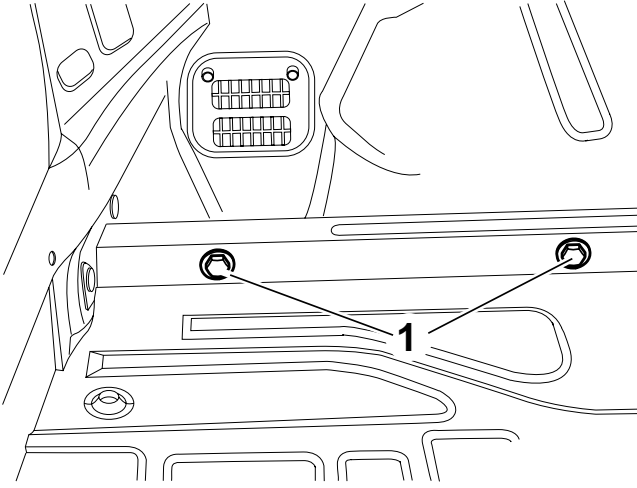

Serrer à fond à la main les brancards gauche et droit en utilisant les vis à tête hexagonale M 10 x 35 (1).

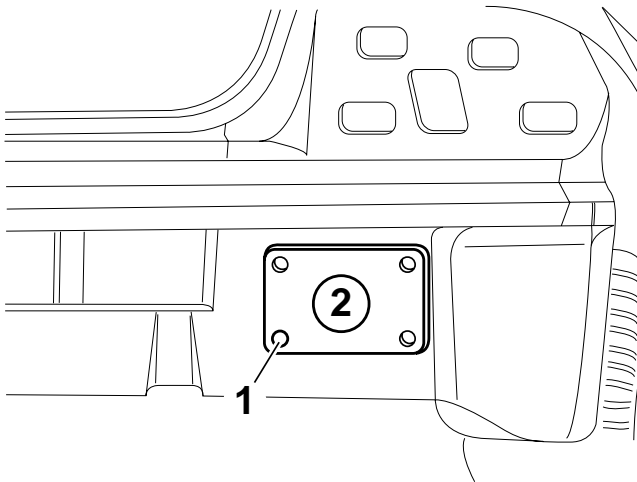

Remarque

Il faut déposer le brancard avant de percer les trous.

Le brancard étant incorporé, marquer le point (1) sur la tôle du hayon pour le brancard droit (2) et percer un trou de Ø de 14 mm.

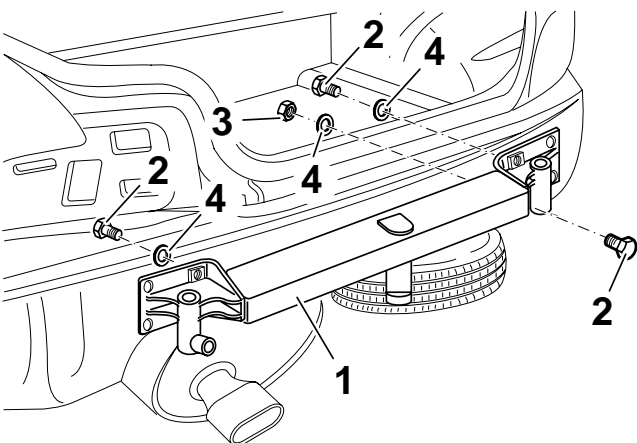

Appliquer le dispositif de remorquage (1) contre la tôle du hayon. Monter les vis à tête hexagonale (2) et l'écrou hexagonal (3) et les rondelles de calage (4).

Aligner le dispositif de remorquage et bloquer les vis à tête hexagonale (2) et les écrous hexagonaux (3).

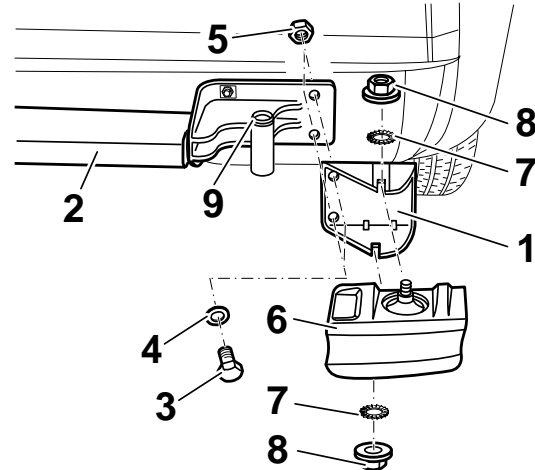

Remarque

S'il n'y a pas de douilles de réglage (9) pour le réglage en hauteur du pare-chocs dans le dispositif d'attelage de remorque (2), il faut alors transformer les douilles de réglage de l'ancien amortisseur tampon.

Fixer le support (1) de l'amortisseur de vibrations (6) sur le dispositif d'attelage de remorque (2) prémonté en utilisant les vis à tête hexagonale (3), la rondelle de calage (4) et l'écrou hexagonal (5).

Faire glisser l'amortisseur de vibrations (6) dans le support (1) et le fixer avec la rondelle à dents (7) et l'écrou hexagonal (8).

Informations concernant le montage

Serrer les vis dans l'ordre suivant:

1. Dispositif d'attelage de remorque sur la tôle du hayon (2 vis, 5 écrous)
2. Brancards sur la partie supérieure du longeron (4 vis)

Couple de serrage: 55 N·m ±10 %

On utilise les pièces normalisées suivantes:

- a) Vis à tête hexagonale M 10 x 35, classe de résistance mécanique 10.9
- b) Écrous de butée M 10, classe de résistance mécanique 10
- c) Rondelles 10,5 x 25 x 3

F

3. Découpage des pare-chocs et collage des plaquettes signalétiques.

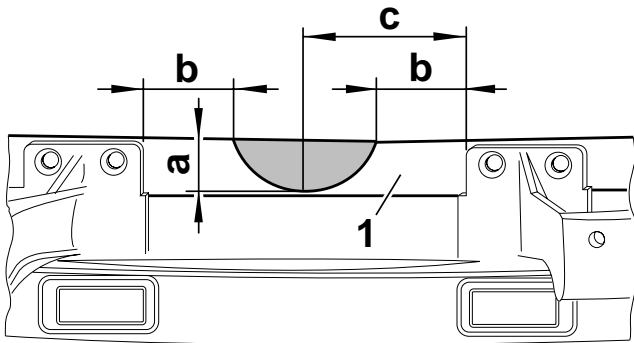

Repérer le pare-chocs (1) de la manière représentée sur l'illustration ci-dessus et découper un demi-rond.

a = 28 mm
b = 50 mm
c = 87,5 mm

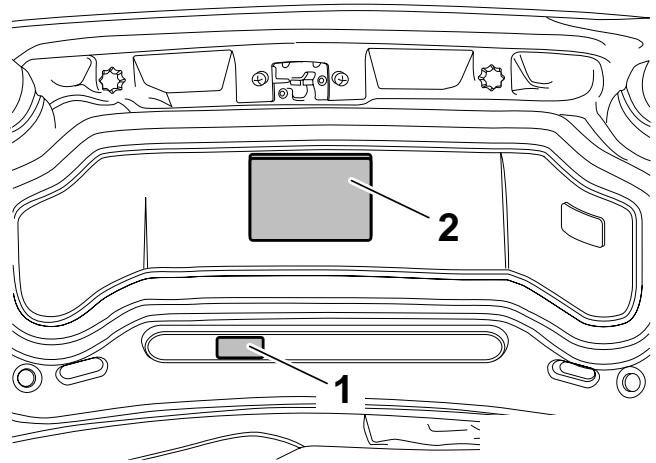

Coller la plaque de charge d'appui "max. 75 kg" (1) et la plaque signalétique (2) sur le côté intérieur du couvercle de la malle.

Nettoyer la malle et remonter les pièces déposées.

Tous droits de modifications réservés.

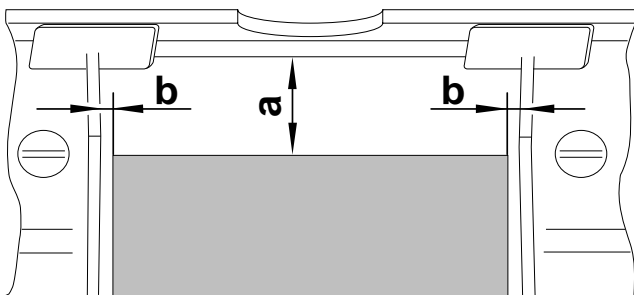

Remarque

Dans le cas où les arêtes de découpage ne seraient pas gaufrées à l'intérieur des pare-chocs, repérer, à l'intérieur, le pare-chocs de la manière représentée et procéder au découpage.

Découper les pare-chocs en-dessous de la plaquette d'immatriculation suivant l'illustration ci-dessus.

a = 50 mm
b = 5 mm

Placer un capuchon de protection supplémentaire au-dessus du découpage dans le pare-chocs et repérer les points de fixation en dessous.

Percer un trou de \varnothing de 5,5 mm pour les rivets de fixation.

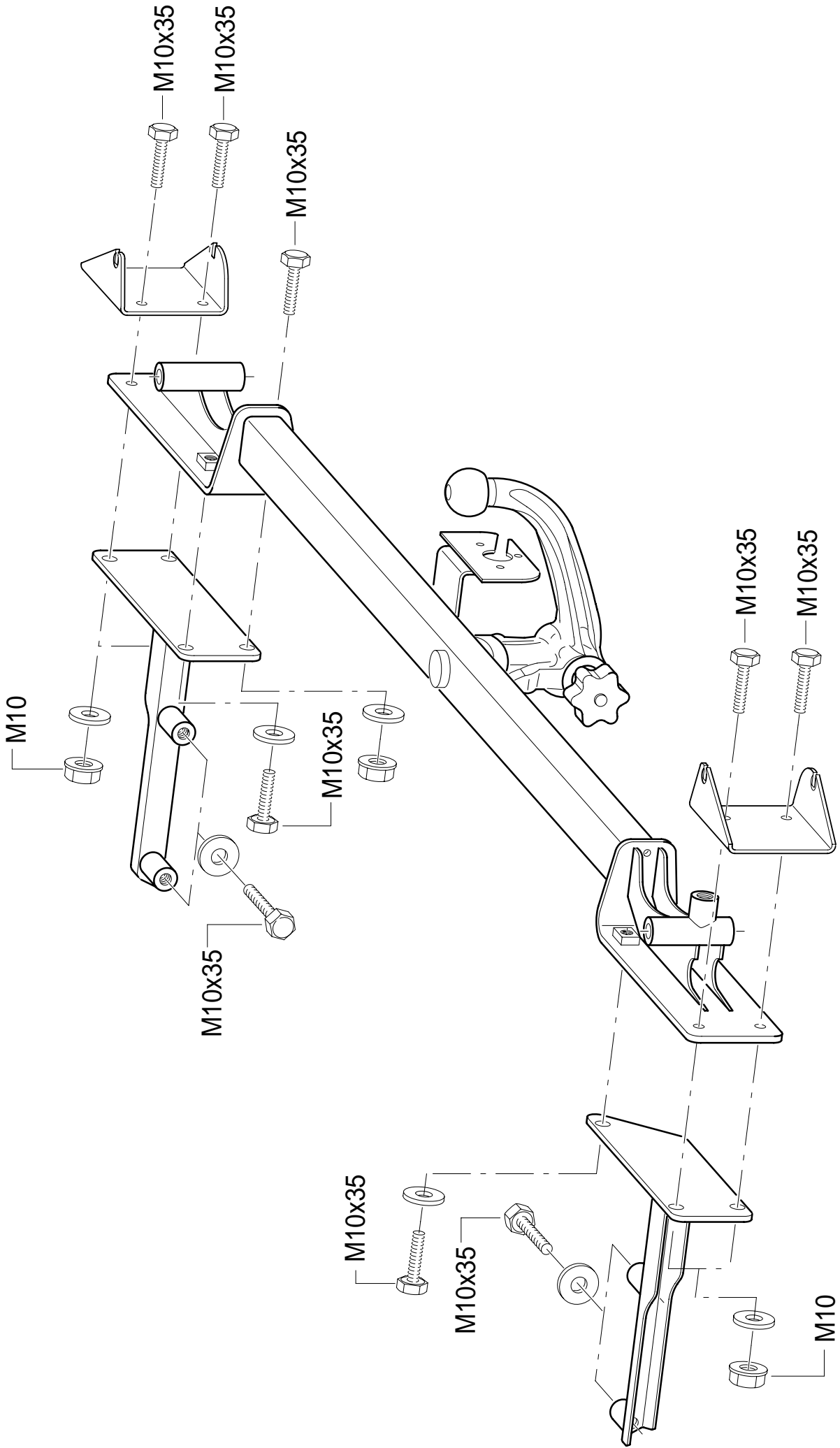

F - La zone de dégagement doit être garantie conformément à l'annexe VII, illustration 30 de la directive 94/20/CE.

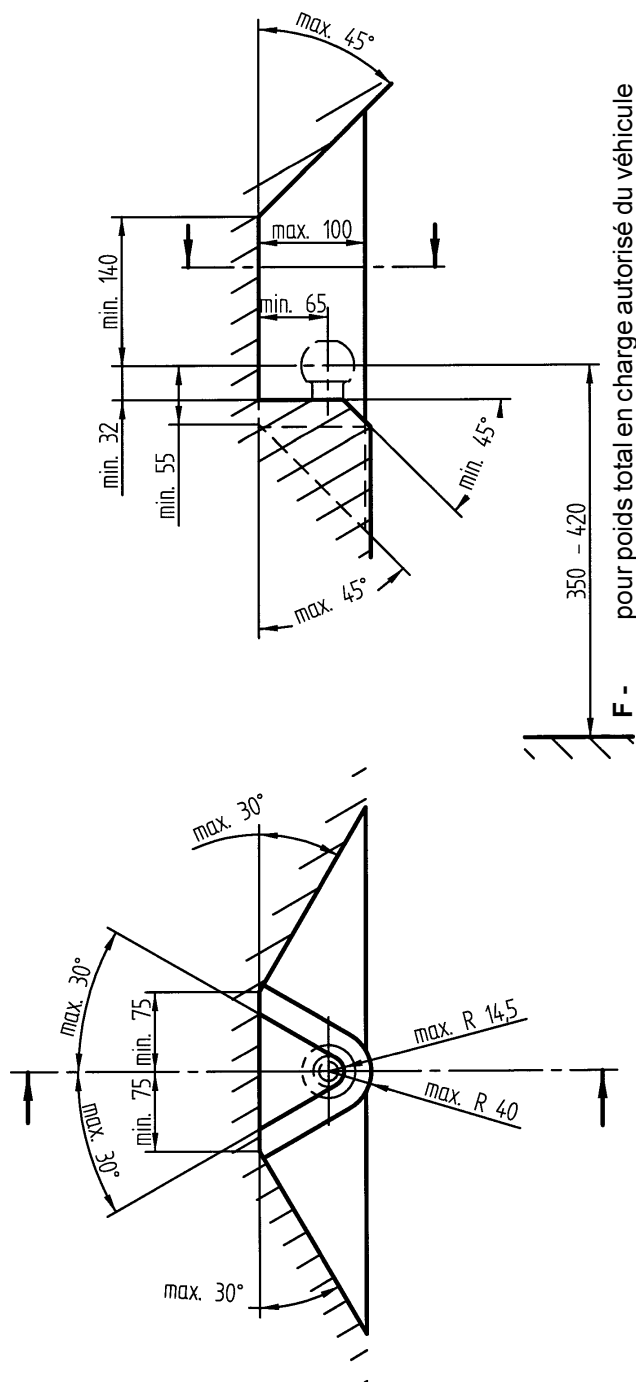

Asennus- ja käyttöohje

Kytkenäkuula ja kiinnitysosa (KmH)

Westfalian tilausnumero: 303 149 600 001
303 150 600 001

BMW:n tilausnumero 1 094 390

Tyyppi: 303 149

EY-tyyppihyväksyntätunnus: e13 00-0148

Käyttöalue: Valmistaja: Bayerische Motoren Werke AG, München
Malli: 300-sarjan Roadster Z3 (E36/7) mallivuodesta 1996
alkaen, →3/99

Tyyppimerkintä: BMW R/C

Säilytä nämä asennus- ja käyttöohjeet huolellisesti niin, että ne ovat aina saatavilla.

Tekniset tiedot:

Testattu D-arvo on 7,0 kN. Tämä vastaa esimerkiksi 1 200 kg:n perävaunukuormaa ja 1 760 kg:n sallittua kokonaispainoa. Testattu tukikuorma on 75 kg.

Ajoneuvokäytössä on noudatettava ajoneuvovalmistajan antamia perävaunupainoja ja tukikuormia koskevia rajoituksia.

Testikuormia ei saa kuitenkaan ylittää. Vetolaitteen EY-hyväksynnän painotiedot näkyvät tyyppikilvessä.

Sallitut perävaunukuormat:

Ajoneuvokohtaiset sallitut perävaunukuormat on merkitty rekisteriotteeseen. Ne koskevat kaikkia perävaunuja.

Sallittu tukikuorma:

- Enintään 75 kg.

Ohjeita:

Perävaunun vetolaite on ajoneuvon turvallisuuteen vaikuttava osa, jonka saa asentaa ja korjata vain ammattitaitoinen asentaja. Korjauksissa on käytettävä virheettömiä alkuperäisosa.

Mitään rakennemuutoksia ei saa tehdä.



Noudata ajoneuvon käyttöohjekirjassa mahdollisesti annettuja suosituksia korotetuista rengaspaineista vetolaitteella varustetuissa ja perävaunua vetävissä olevissa ajoneuvoissa.

Ajoneuvovalmistajan antamia ohjeita on noudatettava ajettaessa perävaunun kanssa.

Perävaunu on varustettava asianmukaisella vetolaitteella.

Jos vetosilmukka on irrotettava Perävaunun vetolaite:n asennuksen yhteydessä, voidaan Perävaunun vetolaite:ta käyttää vetosilmukan sijasta edellyttäen, että sallittua perävaunukuormaa ei ylitetä ja perävaunua vedetään vain yleisillä teillä.

Kuula ja vetokytkin on pidettävä puhtaina, ja ne on voideltava säännöllisesti.

Huomautus: Jos käytetään raidevakainta, kuten Westfalia SSK:ta, kuulaa ei saa voidella.
Noudata käyttöoppaan ohjeita.

Tarkista kuulan halkaisija säännöllisin välein.

Jos halkaisija on jossakin kohdassa 49 mm tai vähemmän, Perävaunun vetolaite:n käyttäminen ei ole turvallista.

Vetolaite on kiinnitettävä ajoneuvovalmistajan osoittamiin hyväksytyihin kiinnityspisteisiin.

Kansallisia asennusten teknistä hyväksymistä koskevia määräyksiä on noudatettava.

Tämä käyttöohje on liitettävä auton rekisteriotteeseen.

Yleiset asennusohjeet

Poista ajoneuvon äänieristys- ja ruosteensuojamassa Perävaunun vetolaite:n kiinnityskohdista tarvittaessa. Suojaa paljaat metallipinnat ruosteensuojamaalilla.

Asenna 7-napainen sähköliitäntä normin DIN 72570 mukaisesti.

Asenna 13-napainen sähköliitäntä normin ISO 11446 mukaisesti.

Kiinnitä vetolaitteen sallitut kuormitukset ilmoittava kilpi ajoneuvon Perävaunun vetolaite:n läheisyyteen tai tavaratilaan selvästi näkyvälle paikalle (katso asennusohjeen kohta 3).

Vetolaitteen asennusta varten tarvitaan lisäksi BMW-piirimyyjältä saatava puskurin alapintaan kiinnitettävä levy.

Kiristä kaikki kiinnitysruuvit noin 1 000 vetokilometrin jälkeen.

Perävaunun vetolaite-laite painaa kiinnitystarvikkeineen 16,8 kg. Tämä paino on lisättävä ajoneuvon tyhjään painoon asennuksen jälkeen.

Vetokytkimen toimitus sisältää:

Pos.	Kuvaus	Määrä
1	Perävaunun vetolaite-vetokuula ja runko-osa	1
2	Kuulatanko ja suojus	1
3	Kiinnitysosa, vasen	1
4	Kiinnitysosa, oikea	1
5	Tuki, vasen	1
6	Tuki, oikea	1
7	Kiinnitysputken suojustulppa	1
8	Asennus- ja käyttöohjeet	1
9	Tukikuormakilpi "75 kg"	1
10	Käyttöohjekilpi	1
11	Kuusioruuvi M 10 x 35	11
12	Lukkomutteri M 10	5
13	Aluslevy 10,5 x 25 x 3	11
14	Tiiviste	2

Kytkinkuulan ja kiinnitysosan varaosat

Varaosanumero	Kuvaus
903 149 650 001	kiinnitysosat
903 078 601 001	kuulatanko ja suojustulppa
903 051 630 106	suojus

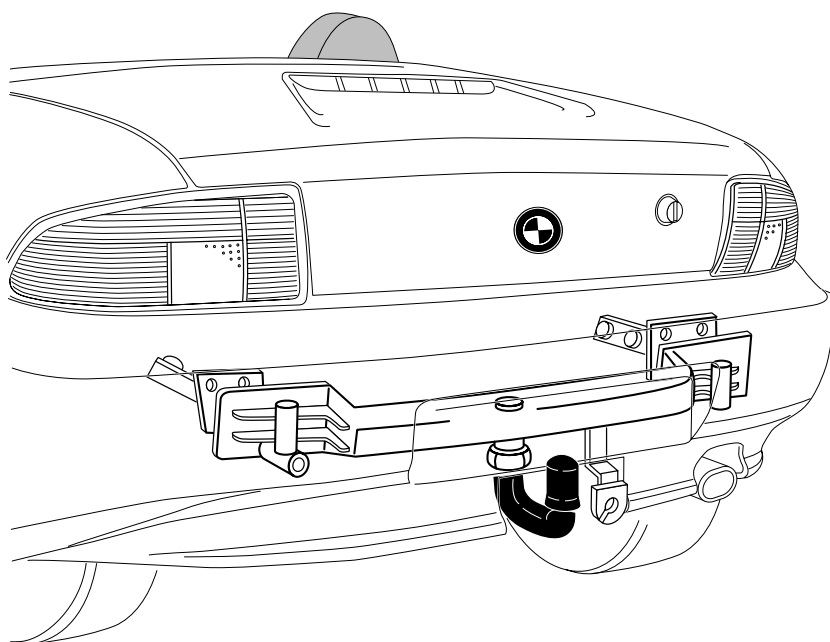

Asennusohje:

1. Valmistelu

- irrota akkukaapelit ennen kuin irrotat virhemuistin (jos käytössä)
- irrota tavaratilan pohjan verhoilu ja vararengas
- irrota tavaratilan takakulmien verhoilu
- irrota tavaratilan takaseinän verhoilu
- irrota pyöräkoteloiden verhoilu
- irrota takalyhdyt
- irrota takapuskuri ja törmäyksen vaimentimet (vaimentimia ei asenneta takaisin)
- irrota törmäyksen vaimentimien vaimennintyyny

2. Vetokuulan ja kiinnitysosan asentaminen

(katso kuvia 303 149 ja 150 691 101)

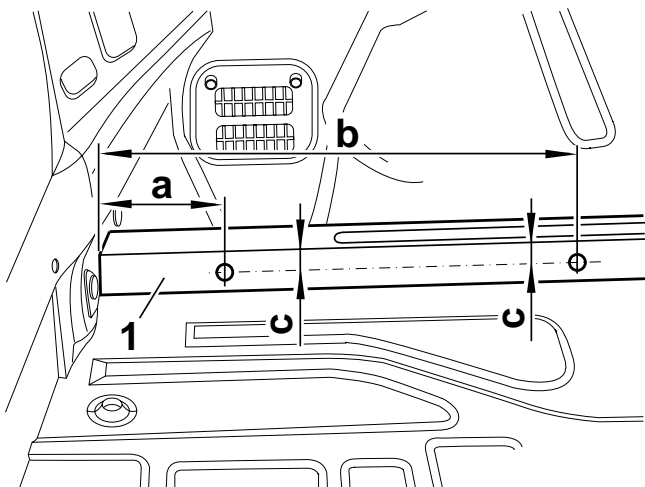

Ohjeet

Jos pitkittäiskannattimiin ei ole merkitty kiinnitysreikien paikkoja, merkitse ne kuvan mukaisesti. Kuvassa on vasen pitkittäiskannatin. Merkitse reikien paikat oikeanpuoleiseen kannattimeen samalla tavalla.

a = 110 mm
b = 400 mm
c = 25 mm

Poraa pitkittäiskannattimen yläosaan (1) \varnothing 14 mm:n kiinnitysreiät kuvan mukaisesti.

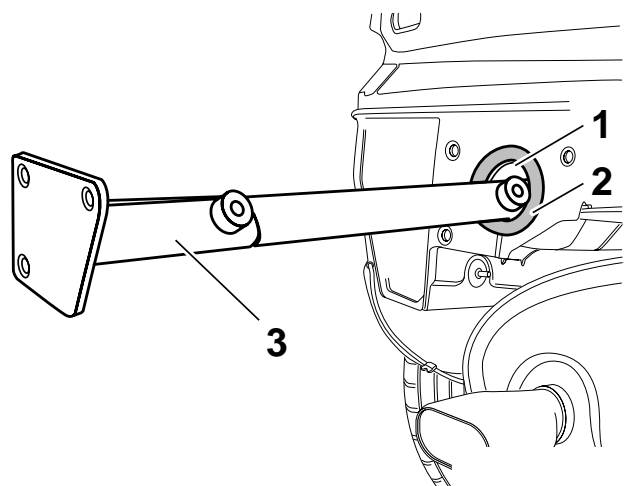

Ohje

Liimaa vaahtokumirenkaat (2) törmäyksen vaimentimien aukkoihin (1) ennen pitkittäistukien (3) asentamista.

Työnnä pitkittäistuet (3) törmäyksen vaimentimien aukkoihin.

Vasen pitkittäistuki

= 3 kiinnitysreikää
törmäyksen vaimentimen kiinnityskohdassa

Oikea pitkittäistuki

= 4 kiinnitysreikää
törmäyksen vaimentimen kiinnityskohdassa

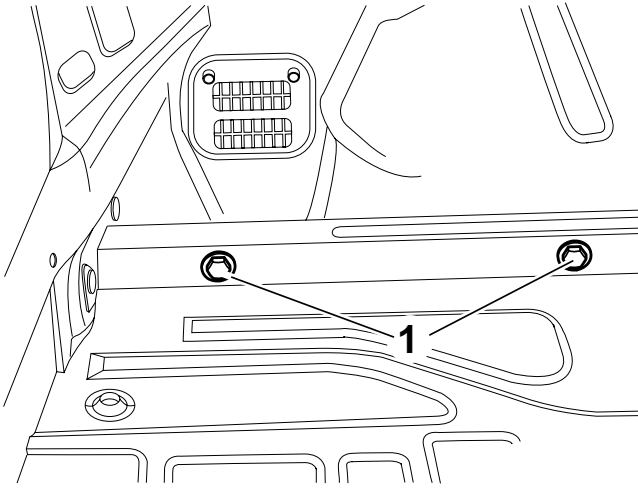

Kiinnitä pitkittäistuet kuusioruuveilla M 10 x 35 aluslevyjen kanssa ensin käsitiukkuuteen

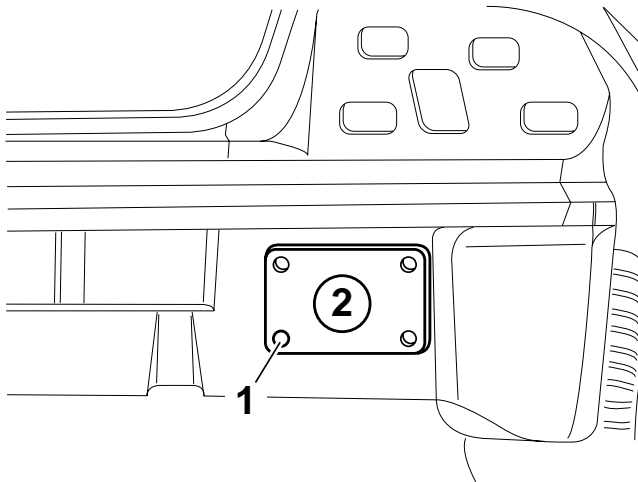

Ohje

Irrota pitkittäistuet ennen reikien poraamista.

Kun oikea pitkittäistuki (2) on paikallaan, merkitse sen kiinnitysreiän (1) paikka takaseinämään ja poraa \varnothing 14 mm:n reikä.

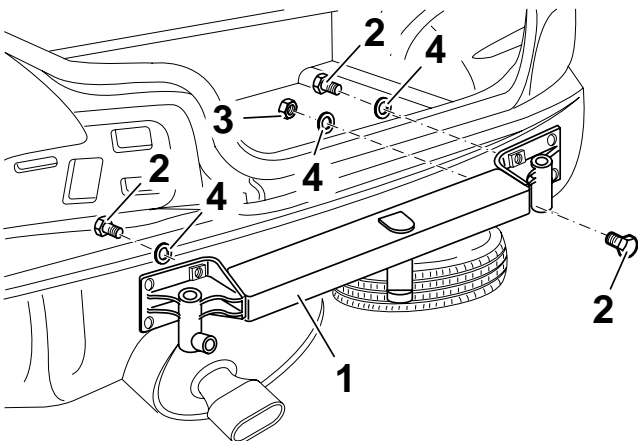

Aseta vetolaitteen runko-osa (1) tavaratilan takaseinämää vasten ja kiinnitä se kuusioruuveilla (2), muttereilla (3) ja aluslevyillä (4). Keskittä runko-osa ja kiristä ruuvit (2) ja mutterit (3).

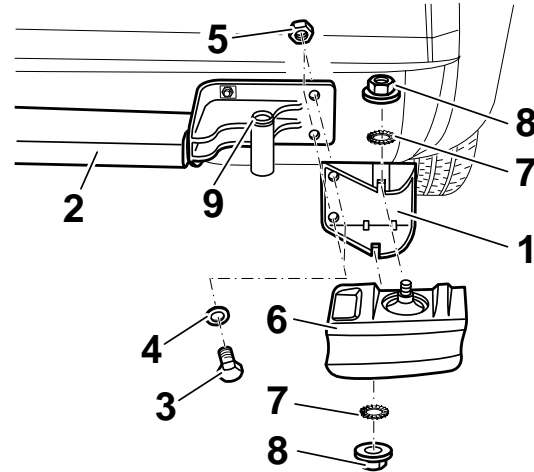

Ohje

Jos runko-osassa (2) ei ole puskureiden korkeudensäätöholkkeja (9), ota holkit törmäyksenvaimentimista.

Kiinnitä vaimennintyydyn (6) kiinnitysosa (1) vetolaitteen asennettuun runko-osaan (2) kuusioruuveilla (3), aluslevyillä (4) ja muttereilla (5).

Työnnä vaimennintyydyn (6) paikalleen kiinnitysosaan (1) ja kiinnitä hammastetulla aluslevyllä (7) ja kuusiomutterilla (8).

Asennusohje

Kiristä ruuvit seuraavassa järjestyksessä:

1. Runko-osa takaseinämään (2 ruuvia, 5 mutteria)
2. Pitkittäistuki pitkittäiskannattimen yläosaan (4 ruuvia).

Kiristysmomentti: 55 Nm \pm 10 %

Asennuksessa käytetään seuraavia normien mukaisia osia:

- a) kuusioruuvi M 10 x 35, lujuusluokka 10.9
- b) lukkomutteri M 10, lujuusluokka 10
- c) aluslevy 10,5 x 25 x 3.

3. Puskurin leikkaaminen ja ohjekilpien asentaminen

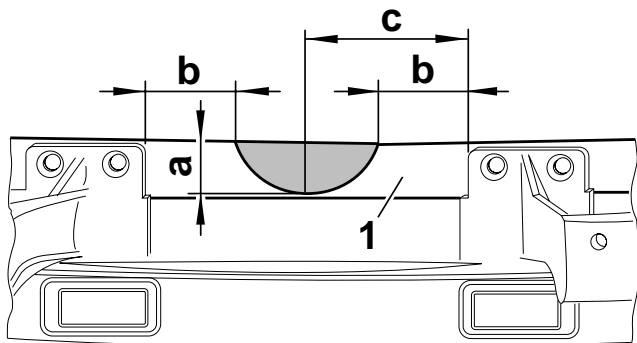

Merkitse puskurin kannattimeen (1) yllä olevan kuvan mukainen puoliympyrän muotoinen leikkaus ja irrota se.

- a = 28 mm
- b = 50 mm
- c = 87,5 mm

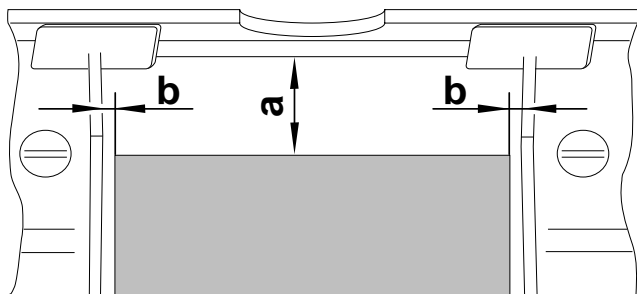

Ohje

Jos pois leikattavaa osaa ei ole merkitty valmiiksi puskurin sisäpintaan, merkitse osa kuvan mukaisesti puskurin sisäpintaan ja leikkaa se irti.

Leikkaa puskurista rekisterikilven alapuolelta yllä olevan kuvan mukainen pala.

- a = 50 mm
- b = 5 mm

Asenna peitelevy puskurin aukon päälle ja merkitse kiinnitysreikien paikat alapuolelta. Poraa \varnothing 5,5 mm:n reiät kiinnitysniittejä varten.

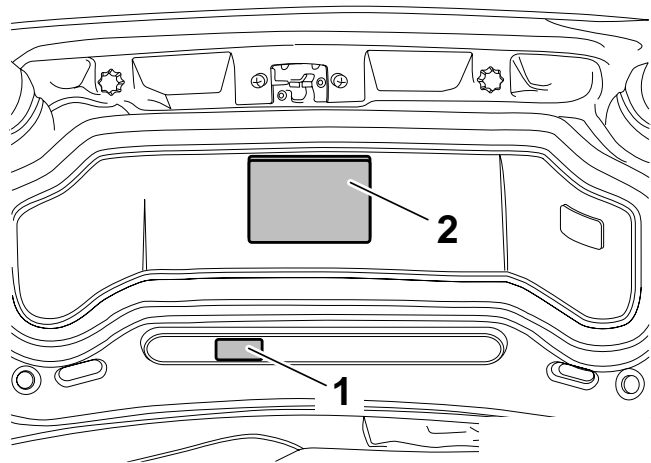

Liimaa tukikuormakilpi "Sallittu kuorma 75 kg" (1) ja ohjekilpi (2) paikalleen tavaratilan kannen sisäpintaan.

Puhdista tavaratila ja kiinnitä irrotetut osat takaisin paikalleen.

Oikeus muutoksiin pidätetään.

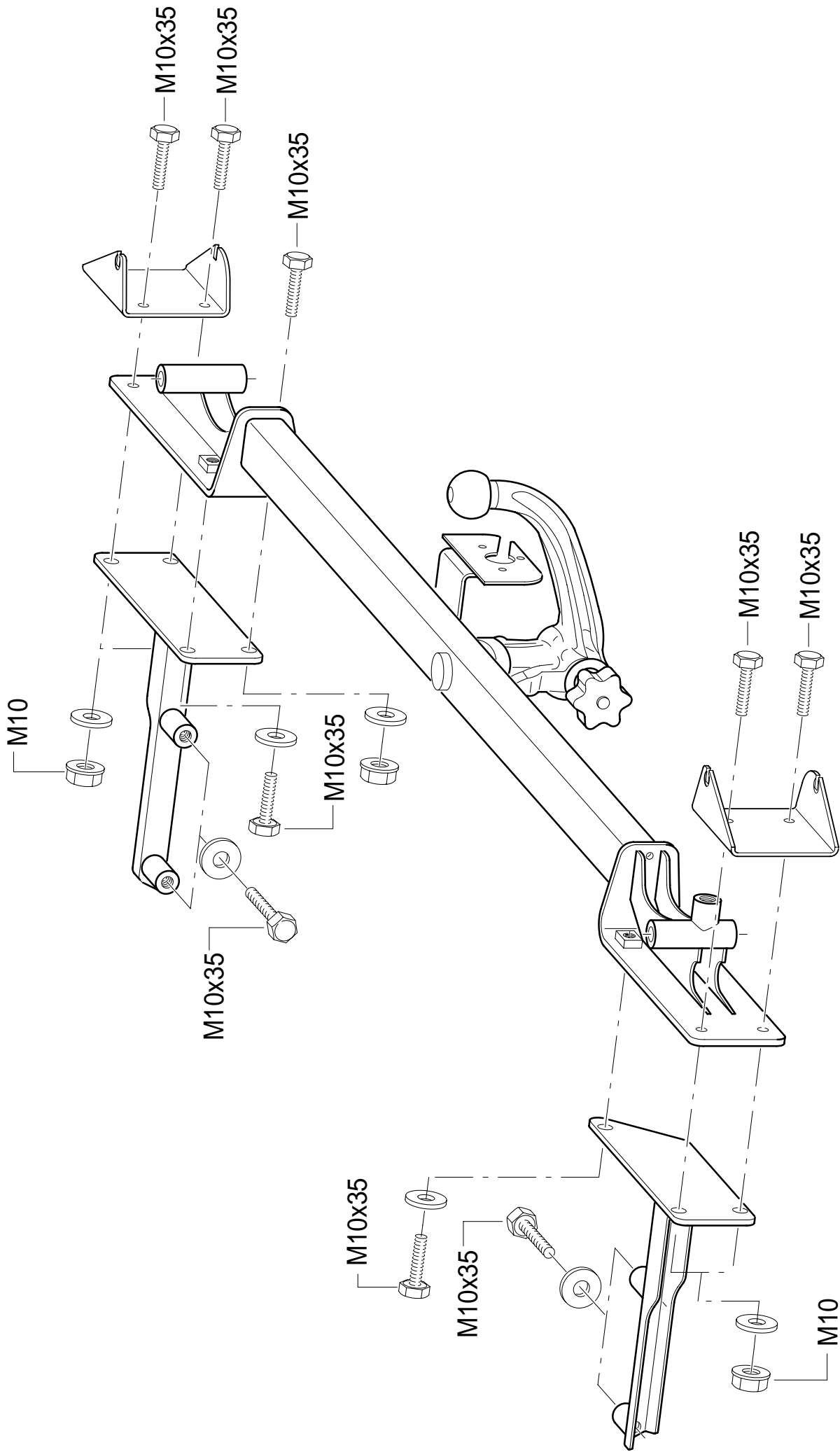

FIN - Vapaa tila on taattava direktiivin 94/20/EY liitteen VII, kuvan 30 mukaisesti.

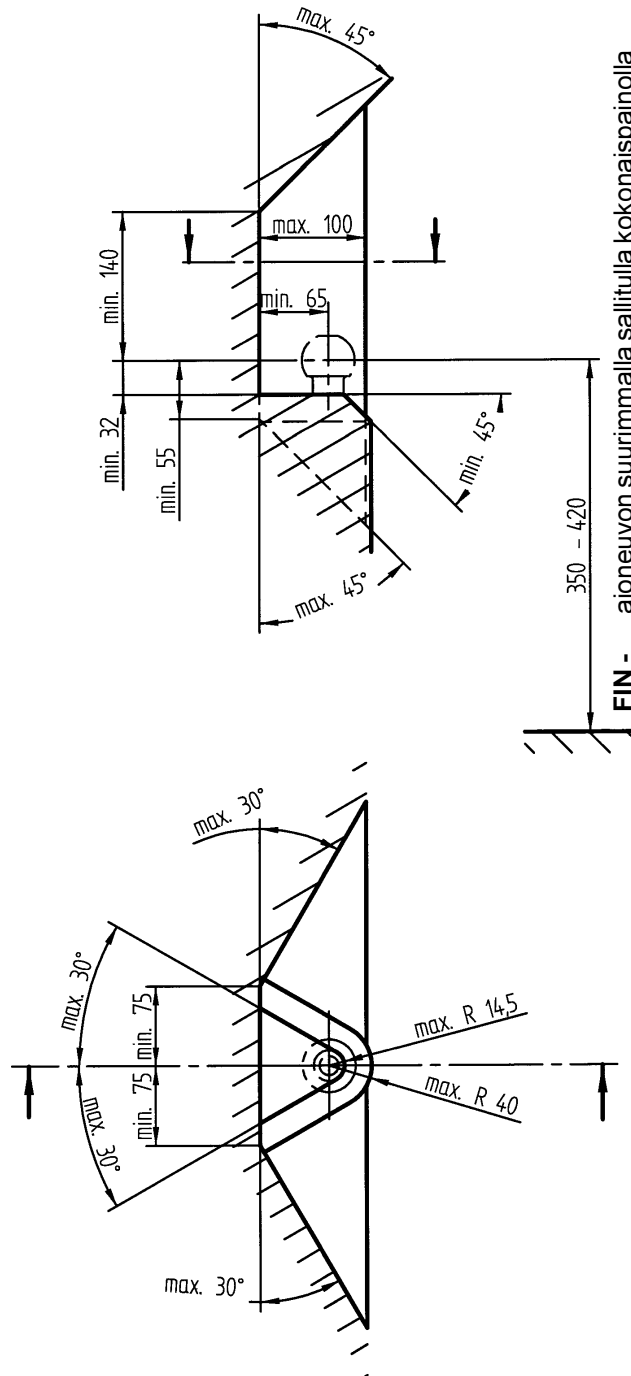

Installation Instructions/Instructions for Use Coupling Ball with Mounting Bracket (CBMB)

Westfalia Order No.: 303 149 600 001
303 150 600 001

BMW Order No.: 1 094 390

Type: 303 149

EG approval code: e13 00-0148

Area of Application: Manufacturer: Bayerische Motoren Werke AG, Munich
Model(s): 3 Series Roadster Z3 (E36/7) as of Model Year
1996, →3/99

Type Designation: BMW R/C

Keep these Installation Instructions / Instructions for Use close at hand in a safe place.

Technical Data:

The CBMB has been tested up to a D value of 7.0 kN. This corresponds, for example, to a trailer load of 1200 kg and a permissible gross weight of 1760 kg. It has been tested for a drawbar load of 75 kg.

The specifications of the vehicle manufacturer for the trailer load and drawbar load are definitive for actual usage on the road; however, the values up to which the coupling ball has been tested must not be exceeded.

The weight data specified in the EG approval for the towing attachment are stamped into the nameplate.

Permissible trailer loads:

The binding, permissible trailer loads for the respective vehicle model can be found in the vehicle's registration documents. These loads apply to all types of trailer.

Permissible drawbar load:

- max. 75 kg

Notes:

The CBMB is a safety component and must only be fitted by expert personnel. Should spare parts ever be required, they must likewise only be fitted to undamaged original parts by expert personnel. No form of change or modification to the CBMB is permissible.



Always observe any increased tire pressures, as stipulated in the Owner's Handbook, for cars fitted with a towing attachment or for when a car is towing a trailer.

Before towing a trailer, read the driving instructions with respect to towing in the Owner's Handbook supplied by the car manufacturer.

The CBMB may be used only for towing trailers fitted with an appropriate ball coupling. If the towing eye has to be removed in order to install the CBMB, the CBMB substitutes for the eye if the necessity arises, as long as the permissible trailer load is not exceeded and the car tows another vehicle or is towed by another vehicle along normal paved roads.

Keep the coupling ball clean and greased.

Caution: When using track stabilizing equipment, such as the "SSK" from Westfalia, the coupling ball must be free of grease.
Observe the Instructions for Use!

From time to time, check the diameter of the ball.

For safety reasons, the coupling ball must no longer be used once it has reached a diameter of 49 mm or less across any point.

The mounting positions on the car as specified by the manufacturer are adhered to.

National guidelines concerning official approval of auxiliaries must be observed.
Keep these Installation Instructions with the vehicle's registration documents.

General installation instructions:

Remove all insulating compound and/or underseal - if present - on the car round where the CBMB will make contact with body. Coat the blank bits of body with anti-corrosive paint.

Install the 7-pin electrical system in compliance with DIN 72570.

Install the 13-pin electrical system in compliance with ISO 11446.

Affix the sticker specifying the drawbar load to the vehicle close to the CBMB or at a clearly visible location in the luggage compartment. (see point 3. of these Installation Instructions).

A flap is also required for the bottom section of the bumper to enable installation of the towing attachment; it is obtainable from BMW.

Tighten all the retaining bolts of the CBMB after the trailer has covered approx. 1000 km.

This CBMB, together with all installation components, weighs 16.8 kg. Please take into account the fact that the unladen weight of your car is increased by this amount.

Scope of delivery of the coupling ball with mounting bracket (CBMB)

Item	Designation	Qty.
1	Coupling ball with mounting bracket	1
2	Coupling ball bar with bag	1
3	Bracket, left	1
4	Bracket, right	1
5	Support, left	1
6	Support, right	1
7	Plug for attachment tube	1
8	Installation Instructions/Instructions for Use	1
9	"Drawbar load 75 kg" sticker	1
10	"Instructions for Use" sticker	1
11	Hexagon bolt M10 x 35	11
12	Collar nut M10	5
13	Washer 1.5 x 25 x 3	11
14	Sealing ring	2

Available spare parts for the coupling ball with bracket

Spare-part no.	Designation
903 149 650 001	fastening parts
903 078 601 001	coupling ball bar incl. plug
903 051 630 106	plug

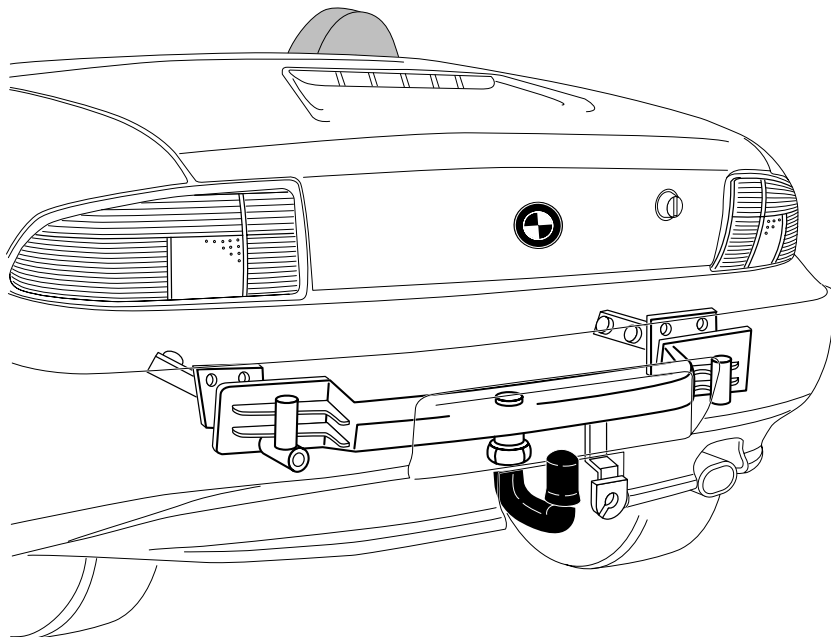



Installation Instructions

1. Necessary preparations

- Print out fault memory (if fault stored), disconnect battery
- Remove luggage compartment floor mat and spare wheel
- Remove luggage compartment rear trim, left and right
- Remove luggage compartment rear panel trim
- Remove both plastic protectors from rear wheelhouses
- Remove rear lights
- Remove rear bumper together with impact dampers (impact dampers are no longer needed)
- Unscrew vibration damper from impact damper bracket

2. Installing coupling ball with bracket

(See also figure no. 303 149/150 691 101)

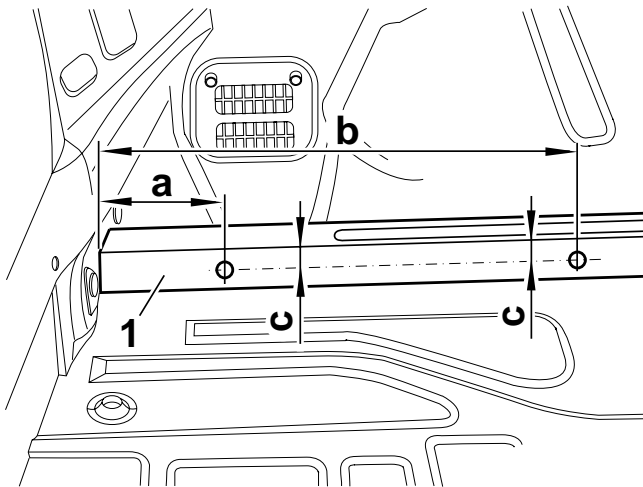

Notes

If the frame side members are not marked at the relevant points, mark them in accordance with the above figure. The figure illustrates the left frame side member; mark the right member at the same points as if a mirror image.

a = 110 mm
b = 400 mm
c = 25 mm

Drill 2 holes (14 mm dia.) at marked points in left and right upper sections of frame side members (1).

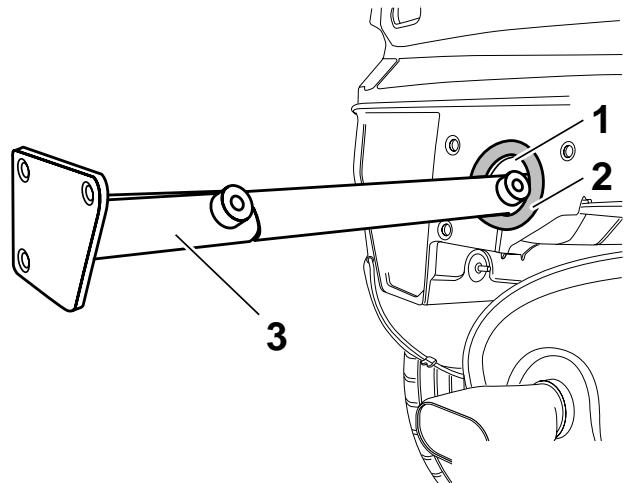

Note

Before installing longitudinal struts (3), affix foam plastic rings (2) around impact damper openings (1).

Push left- and right-hand longitudinal struts (3) into impact damper openings.

Left longitudinal = 3 holes in contact surface of impact damper
Right longitudinal = 4 holes in contact surface of impact damper

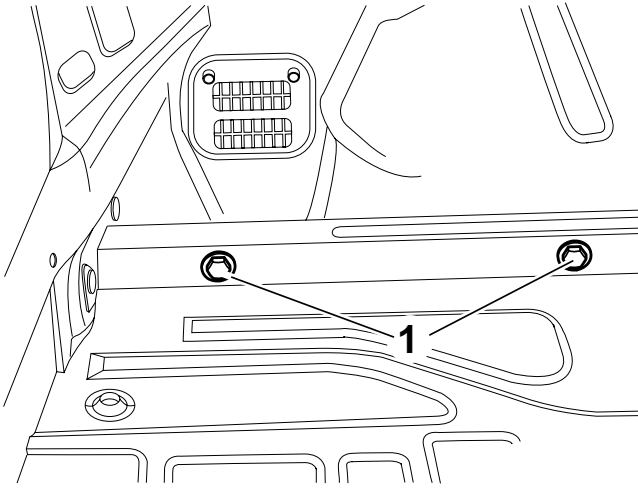

Hold towing attachment (1) up against rear panel. Insert hexagon bolts (2) and screw on hexagon nuts (3) together with washers (4). Align towing attachment and tighten hexagon nuts (3) and bolts (2).

Hand-tighten left- and right-hand longitudinal struts with M10 x 35 (1) hexagon bolts and washers.

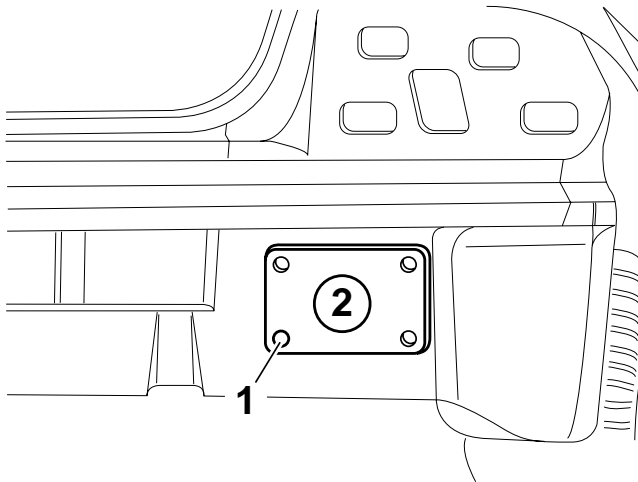
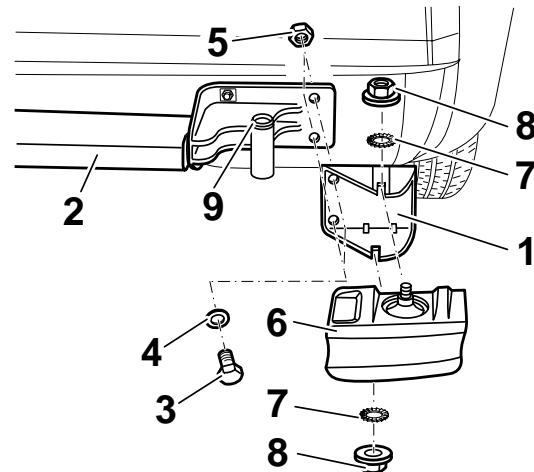

Note

If the adjustable sleeves (9) for adjusting the height of the bumper are not fitted in the towing attachment (2), the adjusting sleeves from the old impact dampers must be modified.

Note

Before drilling the holes, remove the longitudinal struts.

With longitudinal strut fitted in vehicle, mark point (1) on rear panel for right-hand longitudinal strut (2) and drill hole (14 mm dia.).

Secure bracket (1) for vibration damper (6) to mounted towing attachment (2) with hexagon bolt (3), washer (4) and hexagon nut (5).

Push vibration damper (6) into bracket (1) and secure with tooth lock washer (7) and hexagon nut (8).

Installation instruction

Tighten bolts in following order:

1. Towing attachment to rear panel (2 bolts, 5 nuts)
2. Longitudinal struts to frame side member upper sections (4 bolts)

Tightening torque: 55 Nm ± 10 %

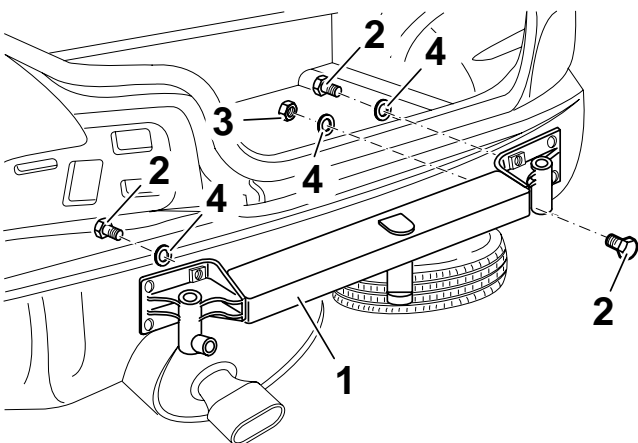

The following standard parts are used:

- a) Hexagon bolts M10 x 35, strength class: 10.9
- b) Collar nuts M10, strength class: 10
- c) Washers 10.5 x 25 x 3

3. Cutting bumper attachment/bumper and affixing stickers

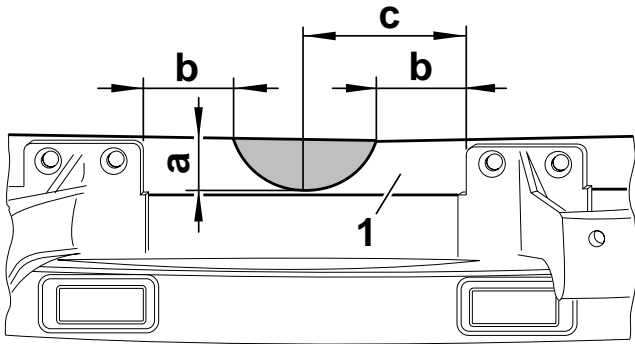

Mark bumper attachment (1) as shown in above figure and cut out semi-circle.

- a = 28 mm
- b = 50 mm
- c = 87,5 mm

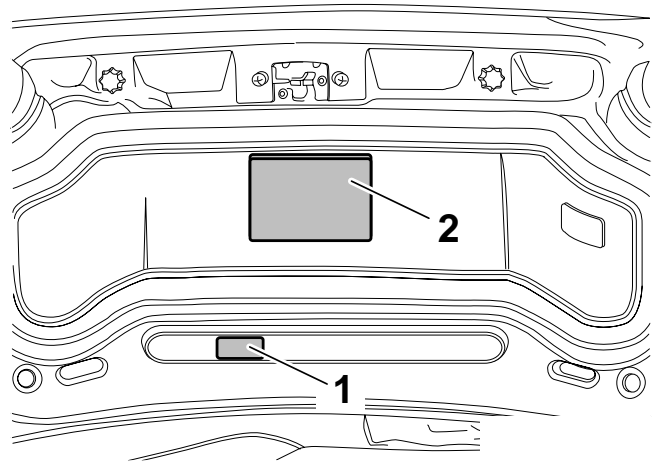

Affix "Max. drawbar load 75 kg" sticker (1) and Instructions for Use sticker to inside of luggage compartment lid.

Clean luggage compartment and refit removed parts.

Subject to change without prior notice.

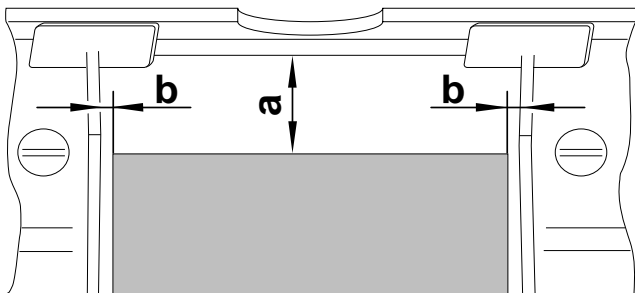

Note

If the cutting edges on the inside of the bumper are not pre-molded, mark the bumper on the inside as shown in the above figure and cut out.

Cut out bumper beneath license plate as shown in above figure.

- a = 50 mm
- b = 5 mm

Place an additional cap over cutout in bumper and mark fixing points on underside. Drill hole for fixing rivet (5.5 mm dia.).

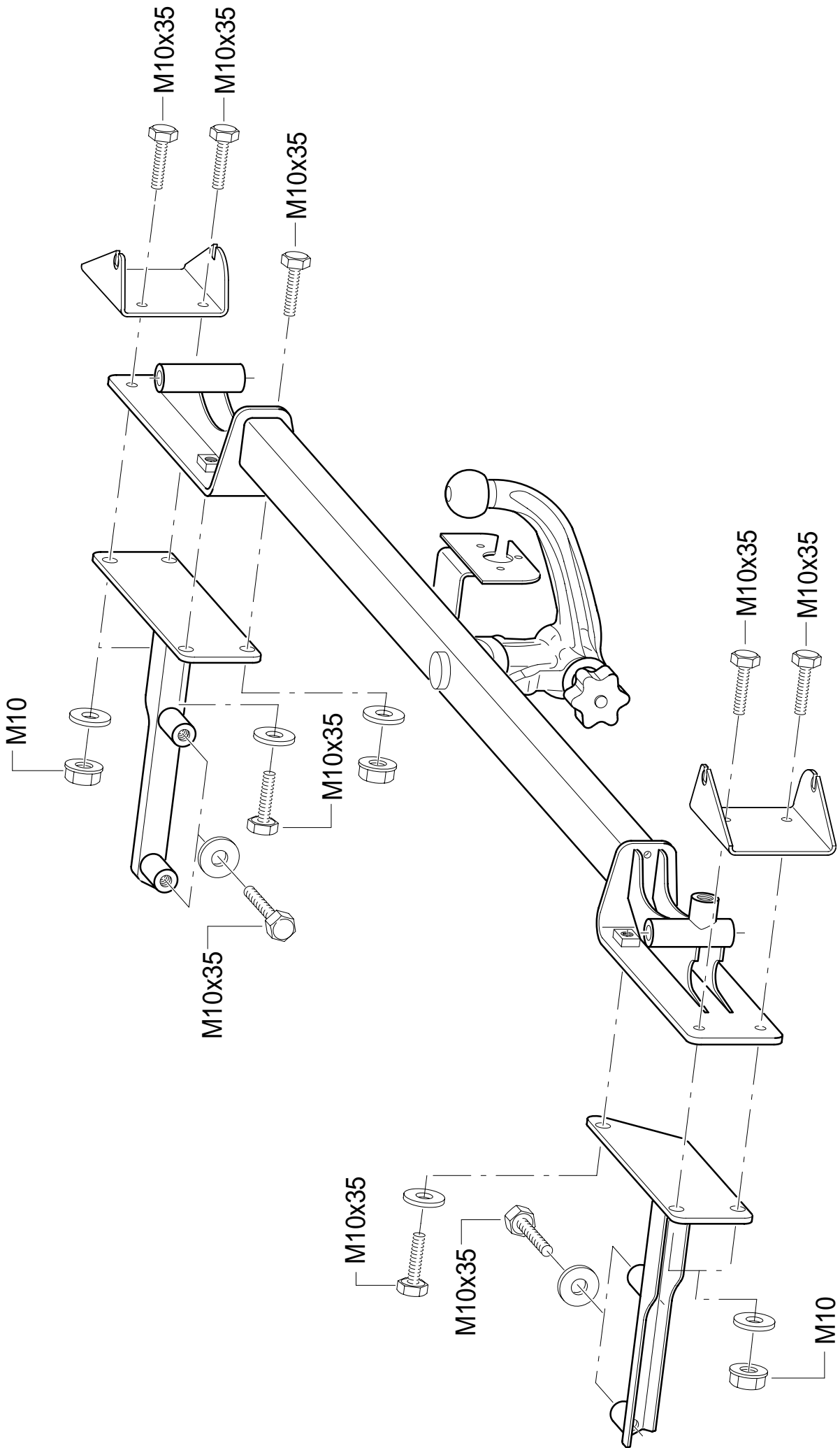

GB - The clearance specified in appendix VII, diagram 30 of guideline 94/20/EG must be guaranteed.

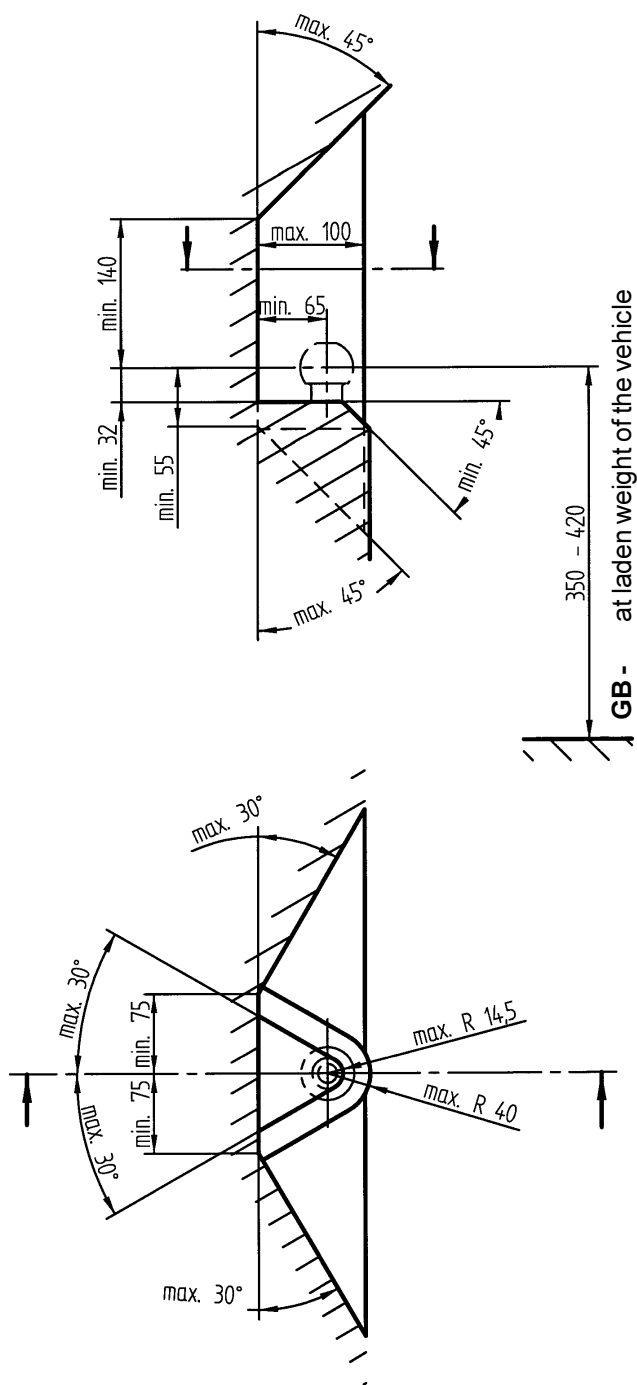

Οδηγίες τοποθέτησης αι λειτουργίας για τις σφαιριές εφαλές ζεύξης με στήριγμα

Αριθμός παραγγελίας-Westfalia: 303 149 600 001

303 150 600 001

BMW-αριθμός παραγγελίας: 1 094 390

Τύπος: 303 149

Χαρακτηρισμός αδείας EOK: e13 00-0148

Χρήση: Κατασκευαστής: Bayerische Motoren Werke AG, München
Μοντέλα: Roadster 3η σειρά Z3 (E36/7) από έτος μοντέλου 1995, →3/99

Χαρακτηρισμός τύπου: BMW R/C

Αυτές οι υποδείξεις τοποθέτησης/ οδηγίες χρήσης πρέπει να φυλαχτούν προσετιά αι να βρίσκονται πάντοτε στη διάθεσή σας.

Τεχνιά στοιχεία:

Η ελεγμένη D-τιμή ανέρχεται στα 7,0 kN. Αυτή η τιμή αντιστοιχεί για παράδειγμα σε ρυμουλούμενο βάρος 1200 kg αι σε επιτρεπόμενο συνολικό βάρος 1760 kg. Το ελεγμένο βάρος στήριξης ανέρχεται στα 75 kg.

Κατά τη λειτουργία της ίνησης του αυτοινήτου ισχύουν σχετικά με το ρυμουλούμενο βάρος αι το βάρος στήριξης τα στοιχεία του ατασευαστή, όπου οι ελεγμένες τιμές δεν επιτρέπεται να ξεπεραστούν.

Τα στοιχεία των βαρών, που επιτρέπονται για το συγερμένο μηχανισμό ρυμούλξης σύμφωνα με την άδεια λειτουργίας της EK, βρίσκονται στην πιναίδα του ατασευαστιού τύπου.

Επιτρεπόμενα βάρη ρυμούλξης:

Τα επιτρεπόμενα βάρη ρυμούλξης που ισχύουν δεσμευτιά για άθε μοντέλο αυτοινήτου βρίσκονται στην άδεια λειτουργίας του αυτοινήτου. Αυτά ισχύουν για άθε είδος ρυμούλας.

Επιτρεπόμενο βάρος στήριξης:

- μέγιστο βάρος 75 kg

Υποδείξεις:

Η σφαιριή εφαλή ζεύξης με στήριγμα είναι ένα εξάρτημα ασφαλείας αι επιτρέπεται να τοποθετείται μόνο από ειδικευμένο προσωπικό. Τα ανταλλατιά, στο βαθμό που είναι απαραίτητα, επιτρέπεται αι αυτά να μοντάρονται πάνω στο γνήσιο εξάρτημα μόνο από ειδικευμένο προσωπικό. Απαγορεύεται άθε τυχόν αλλαγή ή μετατροπή στη σφαιριή εφαλή ζεύξης με στήριγμα.



Προσέξτε την πιθανότητα αυξημένης πίεσης των ελαστικών στα αυτοκίνητα με μηχανισμό ρυμούλξης ή κατά τη διαδικασία της ρυμούλξης, σύμφωνα με τις οδηγίες χρήσης του αυτοκινήτου.

Σε περίπτωση μεταίνησης με ρυμούλα πρέπει να προσέξετε τις αντίστοιχες οδηγίες στην άδεια λειτουργίας του ατσευσαστή του αυτοκινήτου.

Οι ρυμούλες πρέπει να είναι εφοδιασμένες με έναν αντίστοιχο μηχανισμό ζεύξης για σφαιρική εφאלή. Εάν για την τοποθέτηση της σφαιρικής εφאלής ζεύξης έχει αφαιρεθεί ο γάντζος ρυμούλξης του οχήματος, τότε μπορεί αυτή να χρησιμοποιηθεί ως αντιατάσταση του γάντζου ρυμούλξης στο βαθμό που δεν ξεπερνάται το επιτρεπόμενο βάρος ρυμούλξης και η όλη διαδικασία πραγματοποιείται σε ανοιχτούς δρόμους υλοφορίας.

Η σφαιρική εφאלή και ο μηχανισμός ζεύξης αντίστοιχα πρέπει να διατηρούνται καθαροί και να λιπαίνονται. Προσοχή: Σε περίπτωση χρήσης εγκαταστάσεων σταθεροποίησης του ίχνους, όπως για παράδειγμα στον τύπο Westfalia TSSK“ πρέπει να είναι ο μηχανισμός ζεύξης χωρίς λίπος. Προσέξτε τις υποδείξεις στις οδηγίες λειτουργίας.

Σε αραιά χρονά διαστήματα πρέπει να ελέγχεται η διάμετρος της σφαιρικής εφאלής. Μόλις σε άποια θέση η διάμετρος φθάσει τα 49 mm, δεν επιτρέπεται πλέον για λόγους ασφαλείας η χρήση της σφαιρικής εφאלής ζεύξης.

Τα σημεία στήριξης που έχουν υποδειχτεί από τον ιδιοτήη του αυτοκινήτου και έχουν τύχει της σχετικής έγρισης, έχουν διατηρηθεί.

Πρέπει να τηρούνται οι κρατικοί κανονισμοί σχετικά με τον έλεγχο αμαξωμάτων. Αυτή η οδηγία τοποθέτησης πρέπει να επισυνάπτεται στα χαρτιά του αυτοκινήτου.

Γενιές υποδείξεις τοποθέτησης:

Απομαρύνετε τα υλιά μόνωσης και εξωτερικής προστασίας του δαπέδου, στην περίπτωση που υπάρχουν, από την επιφάνεια του αυτοκινήτου στο σημείο που θα μονταριστεί η βάση της σφαιρικής εφאלής ζεύξης με στήριγμα. Βάψτε τις γυμνές μεταλλικές επιφάνειες του αμαξώματος με αντισωριαό χρώμα.

Μοντάρετε την 7-πολιή ηλεκτριή εγκατάσταση σύμφωνα με το DIN 72570.
Μοντάρετε την 13-πολιή ηλεκτριή εγκατάσταση σύμφωνα με το ISO 1446.

Τοποθετήστε ένα αυτοόλλητο με τα στοιχεία του βάρους στήριξης στο όχημα πλησίον της σφαιρικής εφאלής ζεύξης ή σε μια αλά ορατή θέση της εσωτερικής πλευράς του χώρου των αποσευών (βλέπε σημείο 3).

Για το μοντάρισμα της βάσης του μηχανισμού ρυμούλξης χρειάζεται επιπρόσθετα από την BMW ένα άλυμμα στο άτω τμήμα του προφυλατήρα.

Κάθε 1000 χιλιόμετρα ρυμούλξης πρέπει να ξανασφίγγονται όλες οι βίδες στήριξης της εγκατάστασης της σφαιρικής εφאלής ζεύξης.

Αυτή η σφαιρική εφאלή ζεύξης με στήριγμα μαζί με όλα τα εξαρτήματα του μονταρίσματος ζυγίζει 16,8 kg. Σας παρααλούμε, να λάβετε υπόψη σας, ότι μετά την τοποθέτηση της σφαιρικής εφאלής ζεύξης με στήριγμα αυξάνει το βάρος του αυτοκινήτου σας κατά 16,8 Kg.

Περιεχόμενο του πακέτου της σφαιριής εφαλής ζεύξης με στήριγμα

Θέση	Ονομασία	Ποσότητα
1	Σφαιριή εφαλή ζεύξης με στήριγμα	1
2	Ράβδος σφαιριής εφαλής ζεύξης με άλυμμα	1
3	Τεμάχιο συγκράτησης αριστερά	1
4	Τεμάχιο συγκράτησης δεξιά	1
5	Τεμάχιο στήριξης αριστερά	1
6	Τεμάχιο στήριξης δεξιά	1
7	Πώμα φραγής για το σωλήνα υποδοχής	1
8	Εγχειρίδιο οδηγιών τοποθέτησης αι λειτουργίας	1
9	Πιναίδα βάρους στήριξης	1
10	Πιναίδα υποδείξεων (χειρισμός)	1
11	Βίδες εξαγωνής εφαλής M 10 x 35	11
12	Μεταλλιά παξιμάδια M 10	5
13	Ροδέλες 10,5 x 25 x 3	11
14	Στεγανοποιήσεις	2

Κατάλογος των διαθεσίμων ανταλλατιών της σφαιριής εφαλής ζεύξης με στήριγμα

Αριθμός ανταλλατιού	Ονομασία
903 149 650 001	Εξαρτήματα στερέωσης
903 078 601 001	Ράβδος σφαιριής εφαλής ζεύξης μαζί με το πώμα φραγής
903 051 630 106	Πώμα φραγής

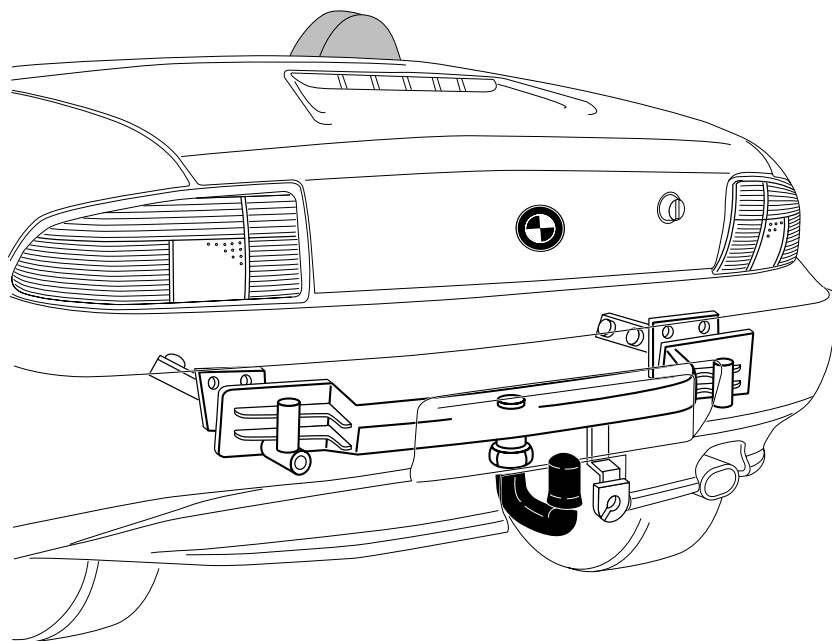

Οδηγίες τοποθέτησης:

1. Απαραίτητες προεργασίες:

- Αποσυνδέστε την μπαταρία, προηγούμενα απενεργοποιήστε τη μνήμη σφαλμάτων (σε περίπτωση που υπάρχει)
- Αφαιρέστε τη μοέτα του χώρου των αποσευών αι τη ρεζέρβα
- Αφαιρέστε την επένδυση του χώρου των αποσευών στο πίσω μέρος δεξιά αι αριστερά
- Αφαιρέστε την επένδυση του πίσω τοιχώματος
- Απομαρύνεται αι τα δύο αλύμματα στα ελύφη των πίσω τροχών
- Αφαιρέστε τα συγροτήματα των πίσω φώτων
- Αφαιρέστε τον πίσω προφυλατήρα μαζί με τους αποσβεστήρες πρόσρρουσης (οι αποσβεστήρες πρόσρρουσης επίπτουν)
- Ξεβιδώστε το αντιραδασιό από το στήριγμα των αποσβεστήρων πρόσρρουσης

2. Τοποθέτηση της σφαιριής εφαλής ζεύξης με στήριγμα (Προς τούτο βλέπε σχήμα 303 149 / 150 691 101)

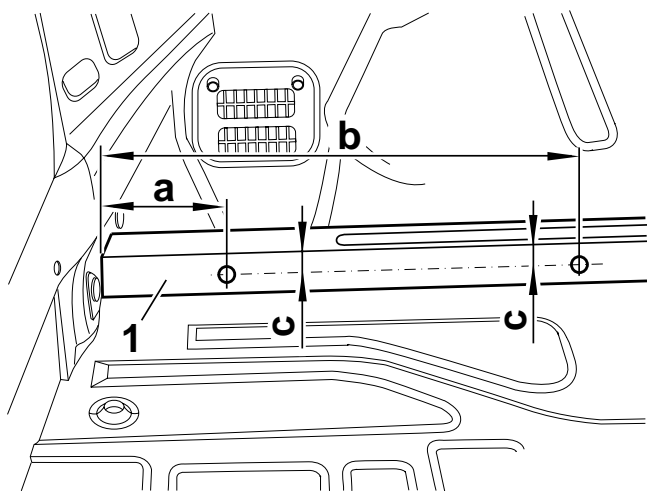

Υπόδειξη

Σε περίπτωση που οι μαραρισμένες θέσεις πάνω στις μηίδες (διαμήεις δοοί στη φέρουσα ατασευή) δεν υπάρχουν, τότε πρέπει να μαραριστούν οι μηίδες σύμφωνα με το σχήμα. Το σχήμα δείχνει την αριστερή μηίδα. Ενεργήστε αι για τη δεξιά μηίδα με τον ίδιο τρόπο.

a = 110 mm
b = 400 mm
c = 25 mm

Στην αριστερή αι στη δεξιά εσωτερική πλευρά των μηίδων (1) ανοίξτε στις μαραρισμένες θέσεις μια τρύπα Ø 14 mm.

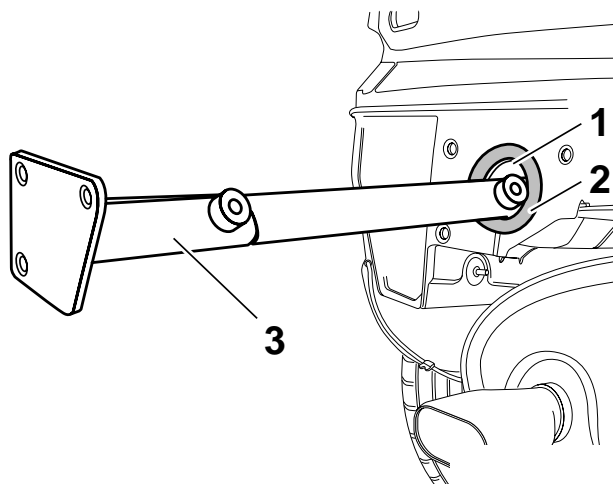

Υπόδειξη

Πριν το μοντάρισμα των ατά μήους αντιρήδων (3) πρέπει να ολληθεί ο δατύλιος από αφρώδες υλιό (2) πάνω στην οπή των αποσβεστήρων πρόσρρουσης (1).

Σπρώξτε την αριστερή αι τη δεξιά ατά μήος αντιρήδα (3) μέσα στην οπή των αποσβεστήρων πρόσρρουσης.

Αριστερή ατά μήος αντιρήδα = 3 οπές στην επιφάνεια υποδοχής του αποσβεστήρα πρόσρρουσης
Δεξιά ατά μήος αντιρήδα = 4 οπές στην επιφάνεια υποδοχής του αποσβεστήρα πρόσρρουσης

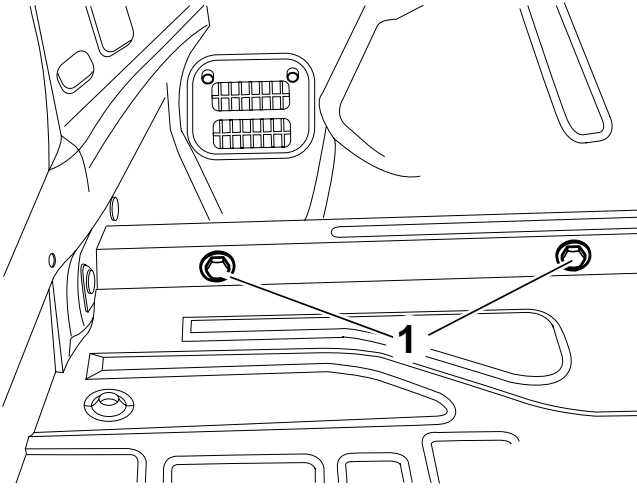

Βιδώστε σφιχτά με το χέρι την αριστερή αι τη δεξιά ατά μήος αντιρήδα με τις βίδες εξαγωνής εφαλής M 10 x 35 (1) χρησιμοποιώντας τις αντίστοιχες ροδέλες.

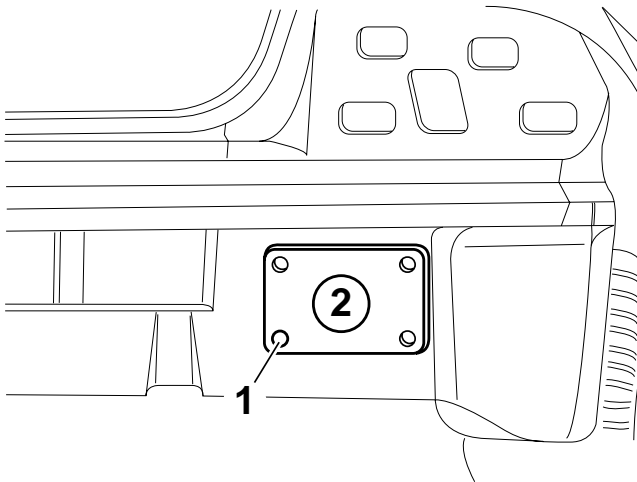

Υπόδειξη

Πριν το άνοιγμα των οπών πρέπει να απομαρυνθεί η ατά μήος αντιρήδα.

Με μονταρισμένη τη δεξιά ατά μήος αντιρήδα (2) μαράρετε το σημείο (1) στο πίσω τοίχωμα αι ανοίξτε μια οπή \varnothing 14 mm.

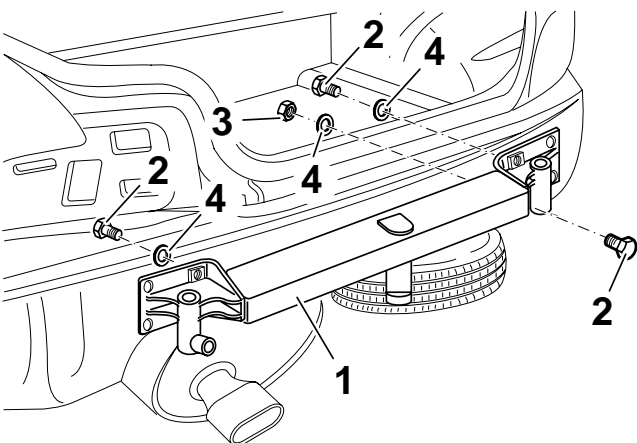

Αουμπίστε τη βάση του μηχανισμού ρυμούλσης (1) στο πίσω τοίχωμα. Περάστε τις βίδες εξαγωνής εφαλής (2) αι τα εξαγωνιά παξιμάδια (3) με τις αντίστοιχες ροδέλες (4).

Ευθυγραμμίστε τη βάση του μηχανισμού ρυμούλσης αι σφίξτε αλά τις βίδες εξαγωνής εφαλής (2) αι τα εξαγωνιά παξιμάδια (3).

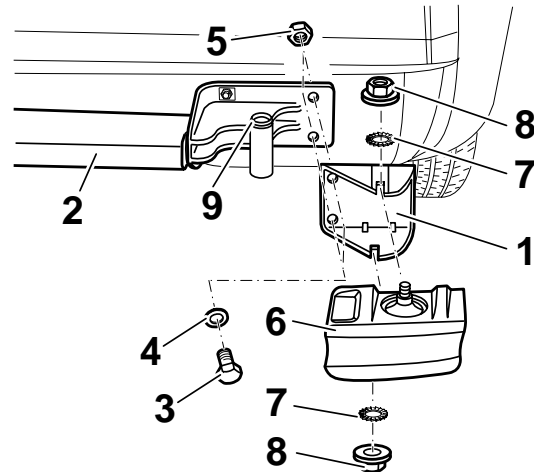

Υπόδειξη

Εάν τα υλινδριά χιτώνια (9), για τη ρύθμιση του ύψους του προφυλατήρα, δεν υπάρχουν πάνω στη βάση του μηχανισμού ρυμούλσης (2), τότε πρέπει να χρησιμοποιηθούν τα υλινδριά χιτώνια από τον παλιό ποσβεστήρα πρόσρρουση.

Στερεώστε το στήριγμα (1) για το αντιραδασμό (6) πάνω στην μονταρισμένη βάση του μηχανισμού ρυμούλσης (2) με τις βίδες εξαγωνής εφαλής (3), τις ροδέλες (4) αι τα εξαγωνιά παξιμάδια (5). Σπρώξτε το αντιραδασμό (6) πάνω στο στήριγμα (1) αι βιδώστε τη βίδα εξαγωνής εφαλής (8).

Υπόδειξη μονταρίσματος

Σφίξτε τις βίδες με την αόλουθη σειρά:

1. Βάση μηχανισμού ρυμούλσης στο πίσω τοίχωμα (2 βίδες, 5 παξιμάδια)
2. Κατά μήος αντιρήδες στην εσωτερική πλευρά της μήδας (4 βίδες)

Ροπή σύσφιξης: 55 Nm \pm 10%

Χρησιμοποιούνται τα αόλουθα τυποποιημένα εξαρτήματα:

- α) Βίδες εξαγωνής εφαλής M 10 x 35 ατηγορία αντοχής 10.9
- β) Μεταλλιά παξιμάδια M 10 ατηγορία αντοχής 10
- γ) Ροδέλες 10,5 x 25 x 3

3. Κόψιμο του προφυλακτήρα αι τοποθέτηση των αυτοόλλητων με τις υποδείξεις

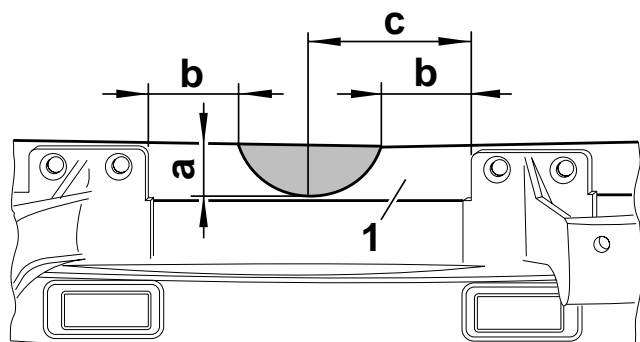

Σημαδέψτε το φορέα του προφυλακτήρα (1) σύμφωνα με το πιο πάνω σχήμα αι όψτε τον ημυλιά.

- a = 28 mm
- b = 50 mm
- c = 87,5 mm

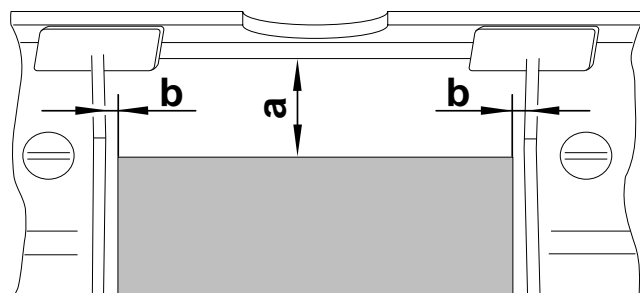

Υπόδειξη

Σε περίπτωση που οι αμές της τομής δεν είναι προχαραγμένες στην εσωτερική πλευρά του προφυλακτήρα, τότε σημαδέψτε τον προφυλακτήρα σύμφωνα με το σχήμα στην εσωτερική του πλευρά αι όψτε τον.

Κόψτε τον προφυλακτήρα άτω από την πιναίδα του αριθμού του αυτοινήτου σύμφωνα με το πιο πάνω σχήμα.

- a = 50 mm
- b = 5 mm

Τοποθετήστε το επιπρόσθετο άλυμμα πάνω από την τομή του προφυλατήρα αι μαράρετε στην πίσω πλευρά τα σημεία στερέωσης.
Ανοίξτε οπές με Ø5,5 mm για τα αρφιά στερέωσης.

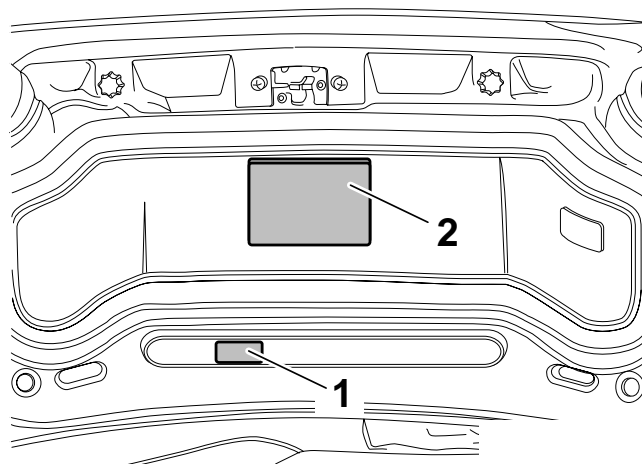

Κολλήστε το αυτοόλλητο του βάρους στήριξης "max. 75 kg" (1) αι το αυτοόλλητο των υποδείξεων (2) στην εσωτερική πλευρά του χώρου των αποσκευών.

Καθαρίστε το χώρο των αποσκευών αι τοποθετήστε ξανά τα εξαρτήματα που είχαν αφαιρεθεί στη θέση τους.

Με επιφύλαξη αλλαγών.

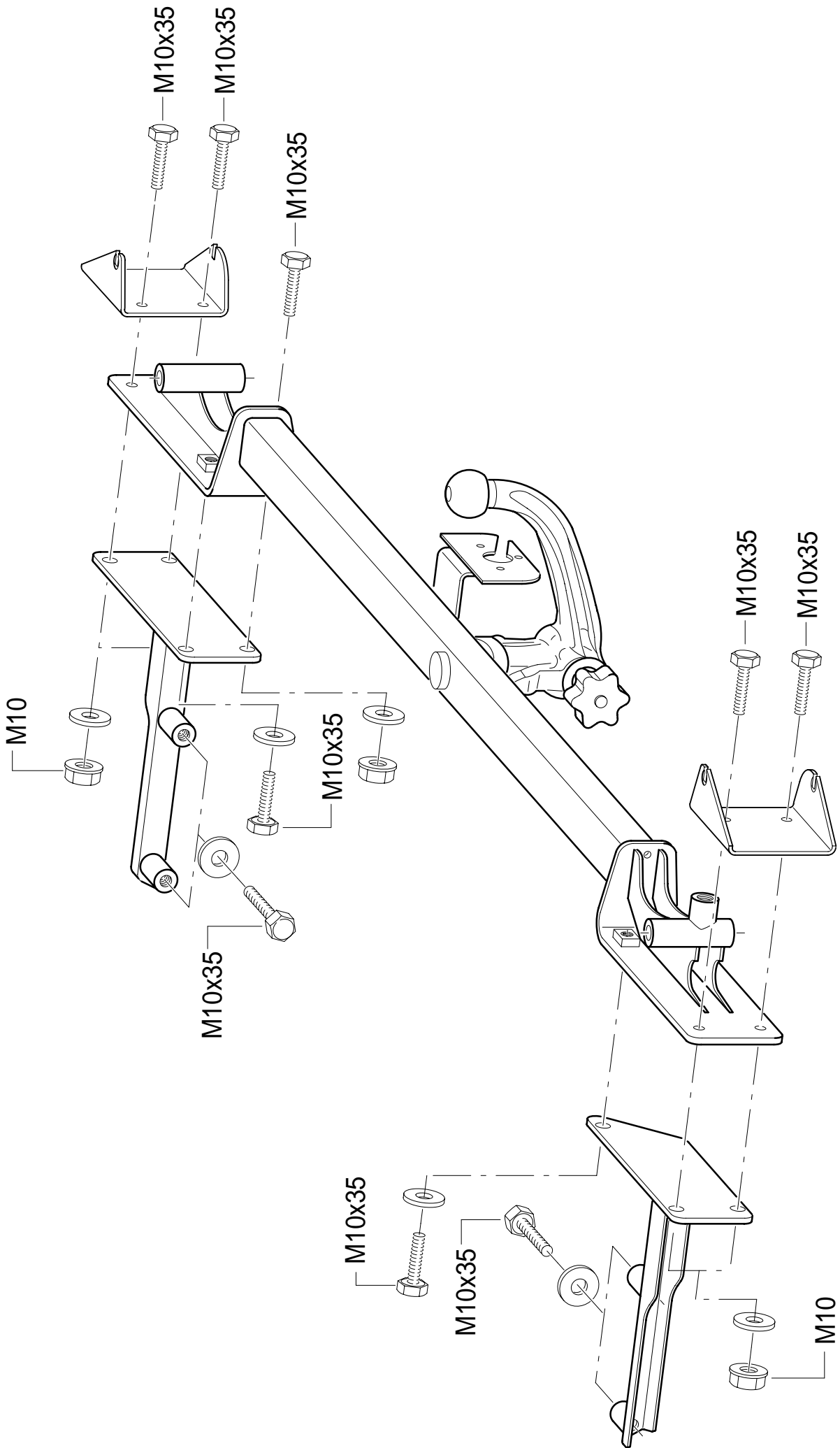

GR - Πρέπει να εξασφαλιστεί ο ελεύθερος χώρος σύμφωνα με το παράρτημα VII, εικόνα 30 της Οδηγίας 94/20/ΕΟΚ.

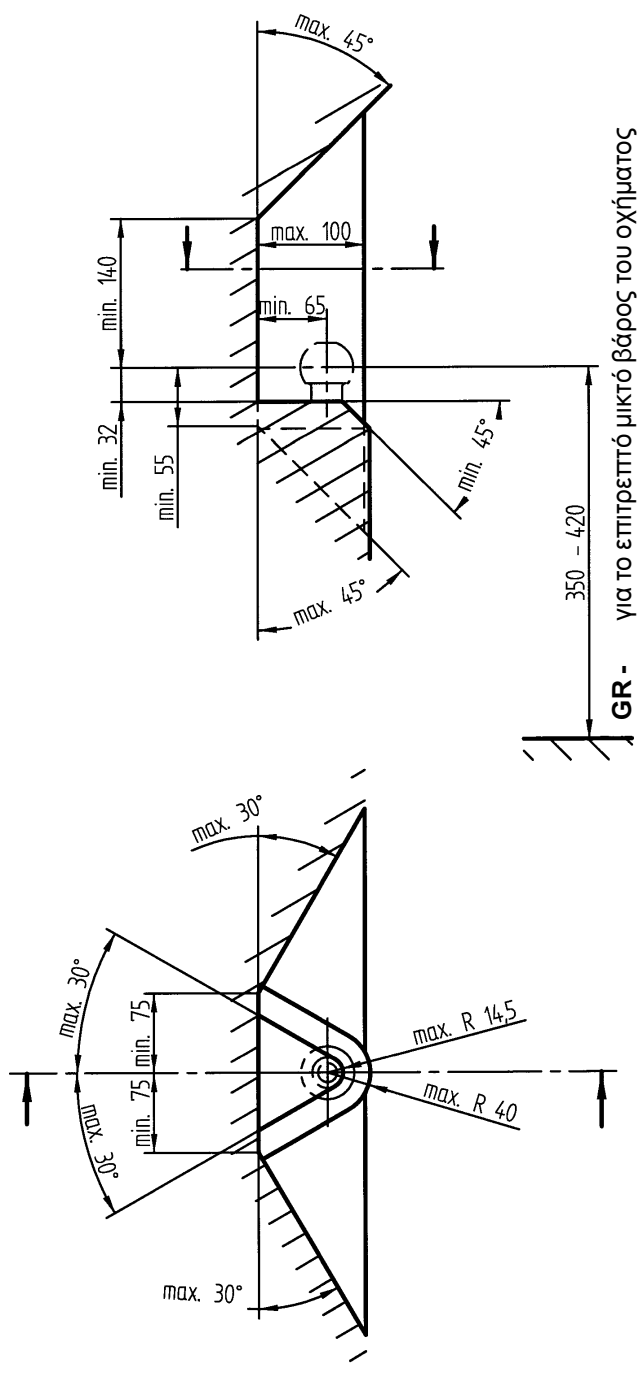

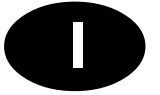

Istruzioni per il montaggio e l'uso della sfera del giunto di accoppiamento con supporto

No. d'ordinazione Westfalia: 303 149 600 001
303 150 600 001

No. d'ordinazione BMW: 1 094 390

Tipo: 303 149

Marchio di omologazione CEE: e13 00-0148

Campo d'impiego: Fabbricante: Bayerische Motoren Werke AG, München
Modelli: Roadster serie 3 Z3 (E36/7), tutti i modelli dall'anno costruttivo 1996, →3/99

Denominazione del tipo: BMW R/C

Conservare queste istruzioni di montaggio/uso sempre a portata di mano!

Dati tecnici:

Il valore D collaudato è pari a 7,0 kN. Ciò corrisponde, per esempio, ad un peso trainabile di 1200 kg e ad un peso complessivo legale di 1760 kg. Il carico di appoggio collaudato è di 75 kg. Per la guida sono valide le indicazioni del fabbricante della vettura rispetto al peso trainabile ed al carico di appoggio. I valori collaudati non devono essere superati.

I pesi per il gancio di traino indicati nell'omologazione CEE sono riportati sulla targhetta.

Pesi trainabili consentiti:

I pesi trainabili consentiti per il relativo modello di vettura sono quelli indicati nei documenti della vettura stessa e sono validi per tutti i tipi di rimorchio.

Carico di appoggio consentito:

- max 75 kg

Avvertenze:

La gancio di traino è un componente di sicurezza che deve essere montato solo da personale specializzato. Anche gli eventuali pezzi di ricambio devono essere montati esclusivamente da personale specializzato sul componente originale in perfette condizioni.

È vietata qualsiasi modifica della gancio di traino.



Fare attenzione all'eventuale aumento della pressione dei pneumatici per vetture con gancio di traino o con rimorchio. A tale proposito consultare le istruzioni per l'uso della vettura.

Per la guida con rimorchio rispettare le relative avvertenze riportate nelle istruzioni per l'uso del fabbricante della vettura.

I rimorchi devono essere muniti di un relativo accoppiamento a sfera.

Se per il montaggio della gancio di traino è necessario eliminare l'occhiello di traino, quest'ultimo viene sostituito dalla gancio di traino stessa a condizione che non venga superato il peso trainabile consentito e che il rimorchio su una strada normale.

La sfera o il giunto di accoppiamento devono essere sempre puliti e lubrificati.

Attenzione: Se vengono usati dispositivi per la stabilizzazione della traiettoria come per esempio il Westfalia "SSK", la sfera del giunto deve essere priva di lubrificante.
Rispettare le avvertenze nelle istruzioni per l'uso!

Controllare periodicamente il diametro della sfera.

Non appena in un punto qualsiasi della sfera si raggiunge un diametro di 49 mm o inferiore, la gancio di traino non deve essere più utilizzata per motivi di sicurezza.

I punti di fissaggio indicati ed omologati dal costruttore della vettura sono stati rispettati.

Devono essere osservate le normative nazionali sui collaudi.

Le presenti istruzioni di montaggio devono essere allegate al documento della vettura.

Avvertenze generali di montaggio:

Eliminare nella zona della superficie di appoggio l'isolante ed il sottofondo antiruggine se esistenti. Trattare le parti non verniciate della carrozzeria con una mano di fondo di antiruggine.

Montare l'impianto elettrico a 7 poli secondo DIN 72570.

Montare l'impianto elettrico a 13 poli secondo ISO 11446.

Montare la targhetta con l'indicazione del carico di appoggio sulla vettura vicino alla gancio di traino o nell'interno del vano portabagagli in un punto ben visibile (vedere il punto 3).

Per il montaggio di un gancio di traino è necessario un ulteriore sportellino BMW nella parte inferiore del paraurti.

Riavvitare tutte le viti di fissaggio della gancio di traino dopo circa 1000 km percorsi con il rimorchio.

La gancio di traino con tutti i componenti di montaggio ha un peso di 16,8 kg. Si deve tener presente che dopo il montaggio della gancio di traino il peso a vuoto della vettura aumenta corrispettivamente.

Dotazione della sfera del giunto con supporto

Pos.	Denominazione	Quantità
1	Sfera del giunto con supporto	1
2	Barra sferica con borsa	1
3	Fissaggio sinistro	1
4	Fissaggio destro	1
5	Sostegno sinistro	1
6	Sostegno destro	1
7	Tappo cieco per tubo di alloggiamento	1
8	Istruzioni di montaggio/uso	1
9	Targhetta carico di appoggio 75 kg	1
10	Targhetta di avvertenza (funzionamento)	1
11	Vite esagonale M10 x 35	11
12	Dado con spallamento M10	5
13	Rondella 10,5 x 25 x 3	11
14	Guarnizione	2

Pezzi di ricambio disponibili per la sfera del giunto con supporto

No. pezzo di ricambio	Denominazione
903 149 650 001	Componenti per il fissaggio
903 078 601 001	Barra sferica con tappo cieco
903 051 630 106	Tappo cieco

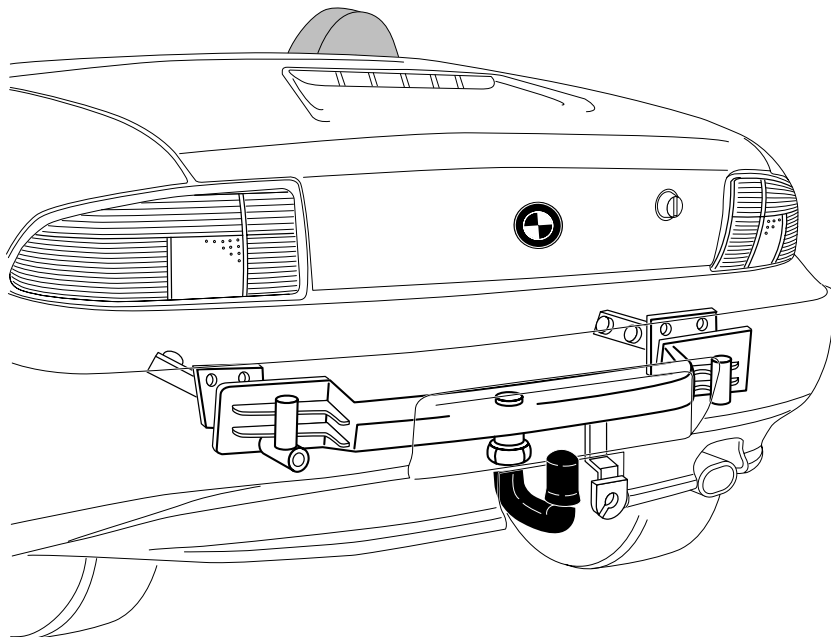



Istruzioni di montaggio:

1. Interventi preliminari:

- Scollegare la batteria dopo aver letto la emoria difetti (se esistente)
- Togliere il tappetino del vano portabagagli e la ruota di scorta
- Smontare il rivestimento posteriore destro e sinistro del vano portabagagli
- Smontare il rivestimento del vano portabagagli sulla lamiera posteriore
- Togliere entrambe le coperture nei passaruota posteriori
- Smontare i gruppi ottici posteriori
- Smontare il paraurti posteriore con gli ammortizzatori per paraurti (vengono eliminati)
- Svitare gli ammortizzatori vibrazionali dal supporto degli ammortizzatori per paraurti

2. Montaggio della sfera del giunto con supporto (rispettare anche lo schema 303 149/150 691 101)

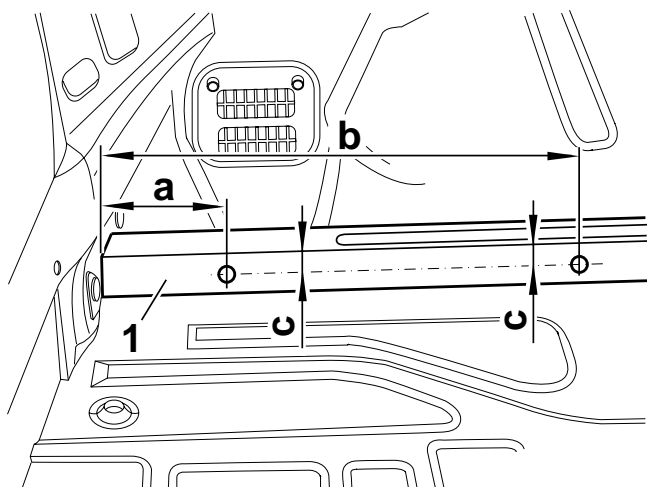

Avvertenze

Se sui longheroni non ci sono i riferimenti, questi devono essere riportati secondo la figura. La figura dimostra il longherone sinistro. Per quello destro procedere analogamente.

a = 110 mm
b = 400 mm
c = 25 mm

Effettuare nei punti marcati un foro di $\varnothing 14$ mm sulla parte superiore sinistra e destra del longherone (1).

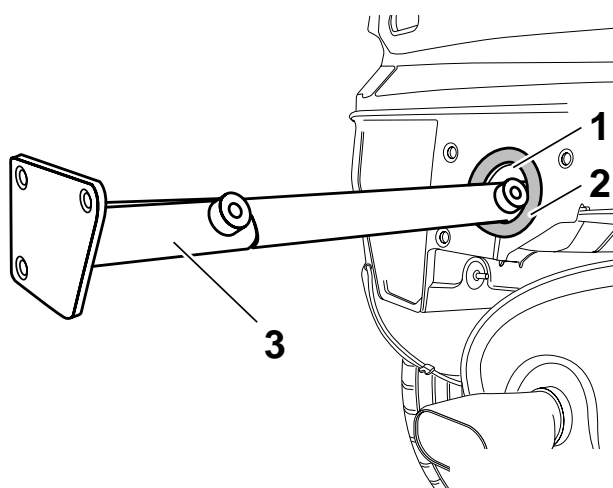

Avvertenza

Prima di montare i bracci longitudinali (3), incollare l'anello di materiale espanso (2) sulle aperture degli ammortizzatori per paraurti (1).

Inserire il braccio longitudinale sinistro e destro (3) nell'apertura dell'ammortizzatore per paraurti.

Braccio longitudinale sinistro = 3 fori sulla superficie di alloggiamento dell'ammortizzatore per paraurti

Braccio longitudinale destro = 4 fori sulla superficie di alloggiamento dell'ammortizzatore per paraurti

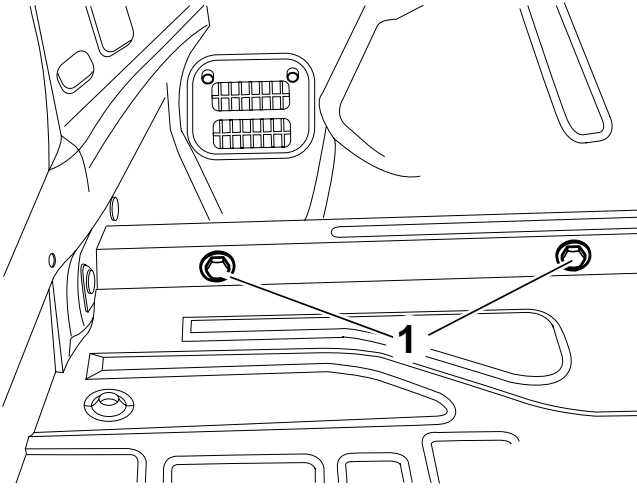

Appoggiare il gancio di traino (1) sulla lamiera posteriore ed inserire le viti esagonali (2), i dadi esagonali (3) e le rondelle (4).
Allineare il gancio di traino ed avvitare le viti esagonali (2) ed i dadi esagonali (3).

Avvitare manualmente il braccio longitudinale sinistro e destro con le viti esagonali M10 x 35 (1) e le rondelle.

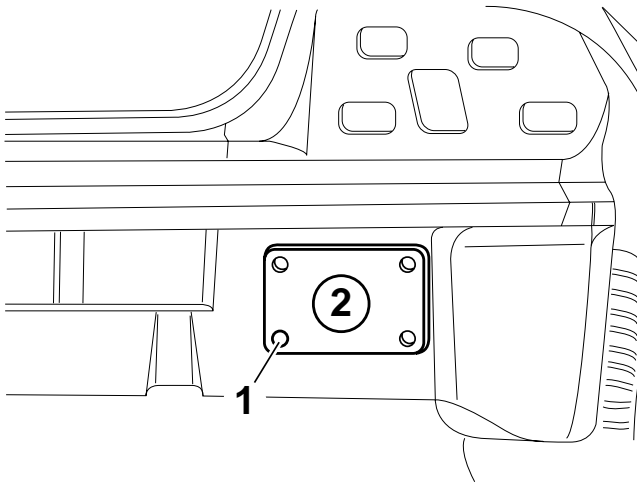
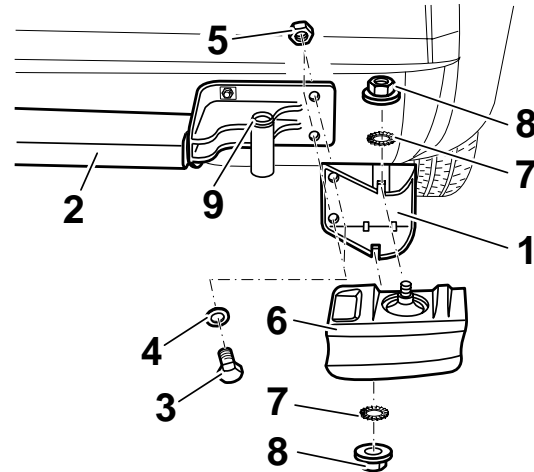

Avvertenza

Se nel giunto di traino non sono montate le bocche (9) per la regolazione in altezza del paraurti, si devono montare quelle del vecchio ammortizzatore per paraurti.

Avvertenza

Prima di effettuare i fori smontare il braccio longitudinale.

Fissare il supporto (1) per l'ammortizzatore vibrazionale (6) al gancio di traino (2) premontato, utilizzando le viti esagonali (3), la rondella (4) ed il dado (5).
Inserire l'ammortizzatore vibrazionale (6) nel supporto (1) e fissarlo con la rondella dentata (7) ed il dado esagonale (8).

Contrassegnare con il braccio longitudinale montato il punto (1) sulla lamiera posteriore per il braccio longitudinale destro (2) ed effettuare un foro di Ø 14 mm.

Avvertenza per il montaggio

Avvitare le viti nel seguente ordine:

1. Gancio di traino sulla lamiera posteriore (2 viti, 5 dadi)
2. Bracci longitudinali sulla parte superiore del longherone (4 viti)

Coppia di serraggio: 55 Nm + 10%

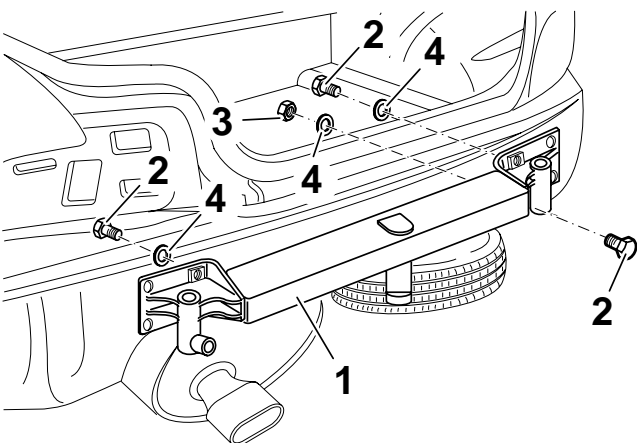

Vengono utilizzati i seguenti componenti normalizzati:

- a) Viti esagonali M10 x 35, classe di rigidità 10.9
- b) Dadi con spallamento M10, classe di rigidità 10
- c) Rondelle 10,5 x 25 x 3



3. Ritagliatura del paraurti ed incollaggio delle targhette di avvertenza.

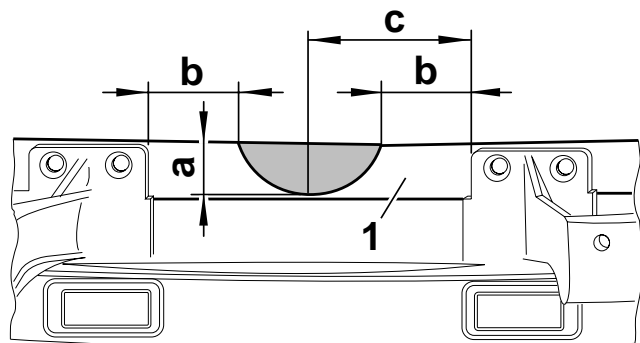

Contrassegnare il supporto del paraurti (1) come illustrato nella figura precedente e ritagliare in modo semicircolare.

a = 28 mm
b = 50 mm
c = 87,5 mm

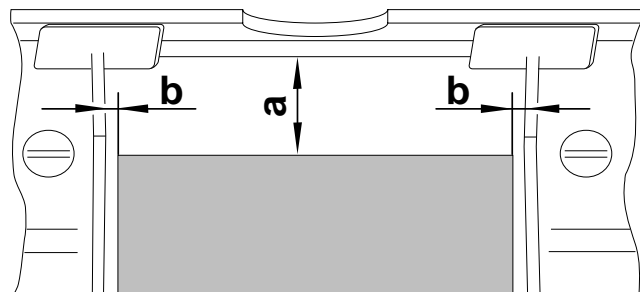

Avvertenza

Se sul lato interno del paraurti non sono tracciati i bordi di taglio, contrassegnare e ritagliare il paraurti sul lato interno come illustrato nella figura.

Ritagliare il parantial di sotto della targa in base alla figura nostrata qui sopra.

a = 50 mm
b = 5 mm

Posizionare un'ulteriore copertura sul ritaglio nel paraurti e contrassegnare i punti di fissaggio sul lato inferiore.

Effettuare dei fori di \varnothing 5,5 mm per i rivetti di fissaggio.

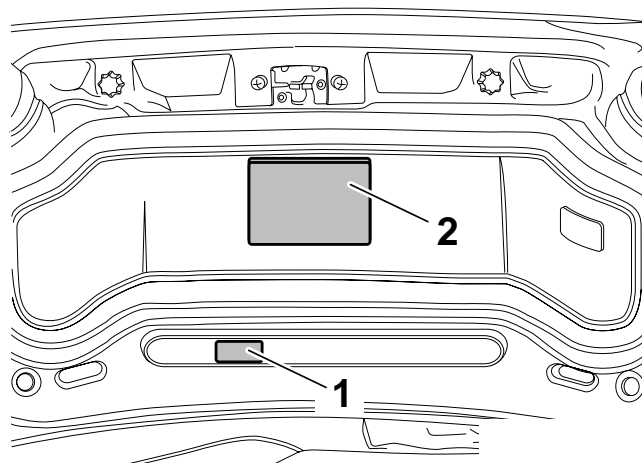

Incollare la targhetta del carico di appoggio "max 75 kg" (1) e la targhetta di avvertenza (2) sul lato interno del coperchio del vano portabagagli.

Pulire il vano portabagagli e rimontare i componenti smontati.

Ci riserviamo modifiche

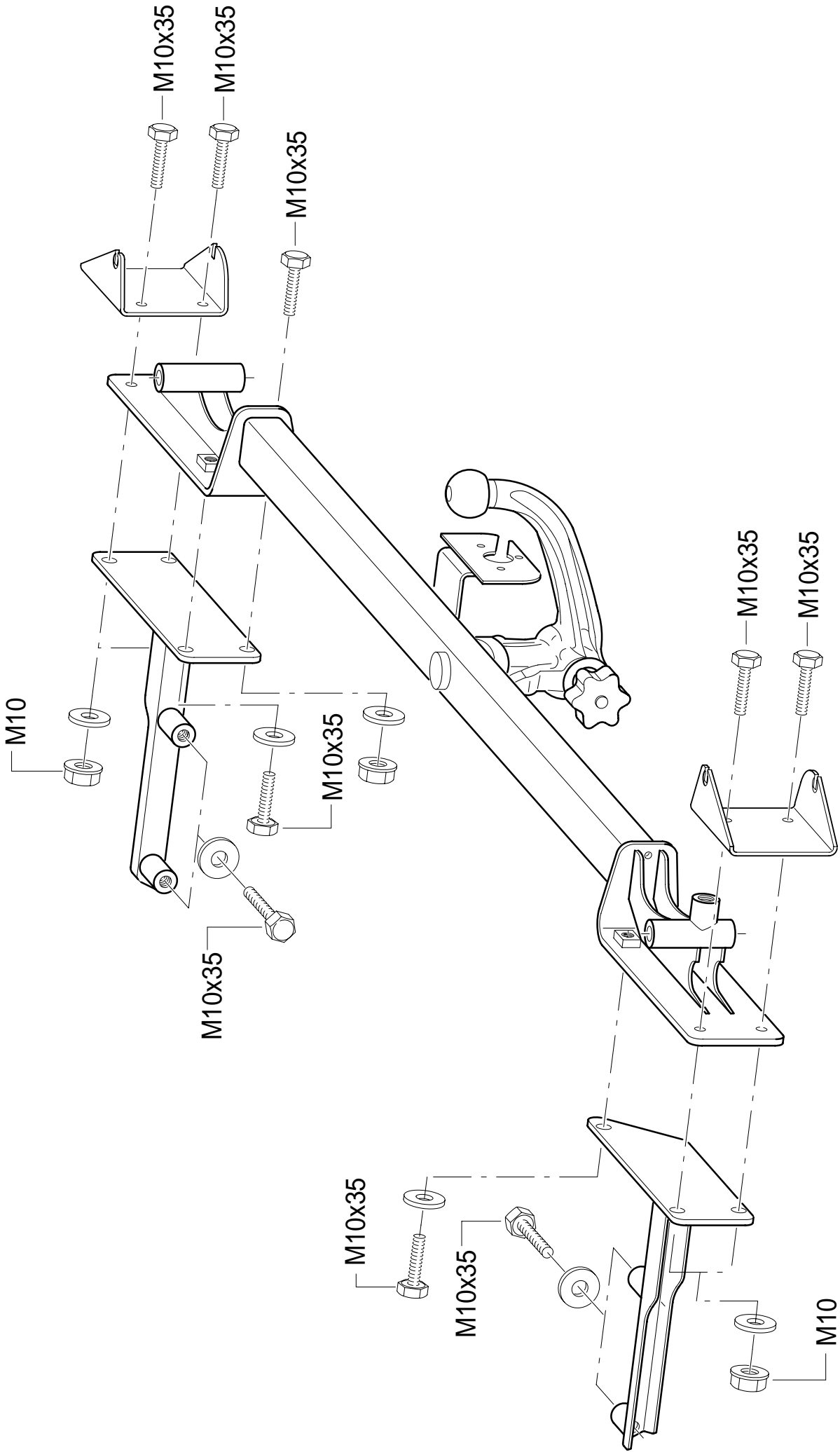

- I - Deve essere garantito lo spazio libero secondo l'allegato VII, figura 30 della direttiva 94/20/CE.

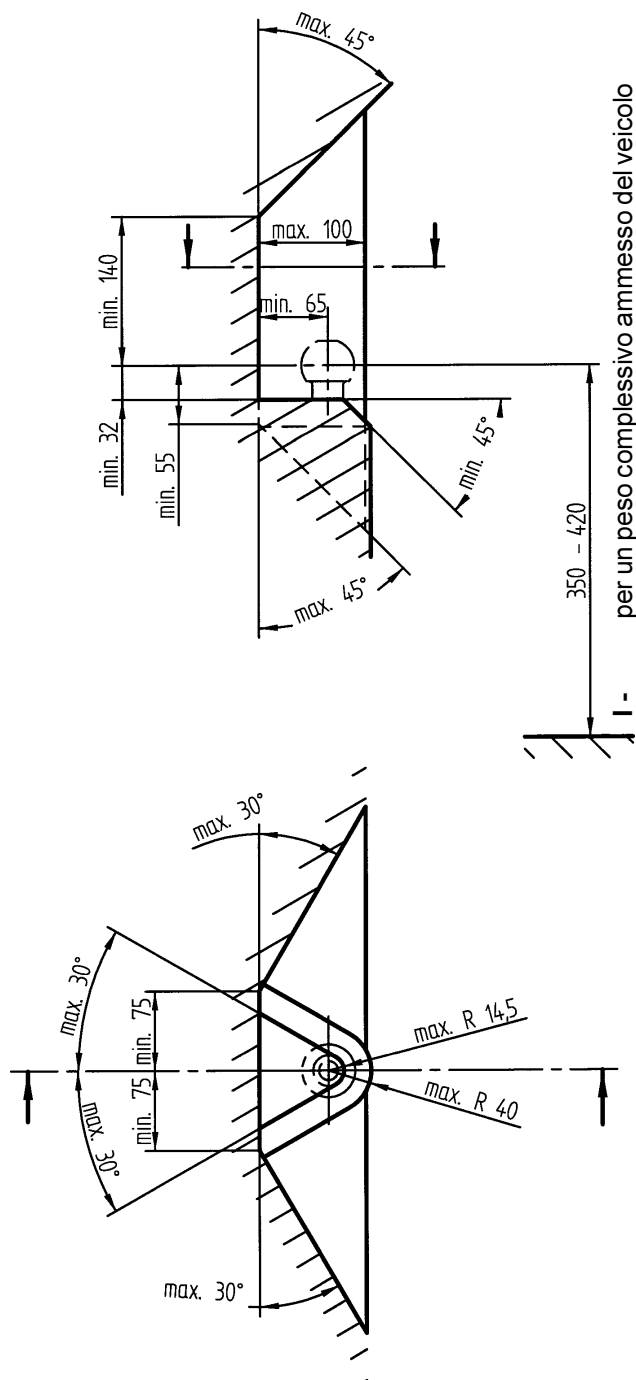

**MINISTERO DEI TRASPORTI E DELLA NAVIGAZIONE**Direzione Generale della Motorizzazione Civile
e dei Trasporti in Concessione

Tabella riassuntiva dei casi che si possono presentare

VEICOLO	DISPOSITIVO	COLLAUDO	DOCUMENTAZIONE	Rifer. presente circolare
Omologazione Europea	Omologazione 94/20/CE e tipo di gancio già individuato nella carta di circolazione del veicolo (*)	NO	NO	-
	Omologazione 94/20/CE e tipo di gancio indicato o non sulla carta di circolazione ed installato successivamente alla immatricolazione del veicolo	SI	- targhetta - istruzioni di montaggio e funzion. - scheda di omologaz. e relativo allegato (facoltativi)	B.1.
			- dichiarazione di corretto montaggio	C.1.
	Approvazione nazionale	SI	- mod. DGM 405	B.2.
- dichiarazione di montaggio a regola d'arte			C.2.	
Omologazione Nazionale ovvero Accertamento dei requisiti di idoneità alla circolazione	Omologazione 94/20/CE	SI	- targhetta - istruzioni di montaggio e funzion. - scheda di omologaz. e relativo allegato (facoltativi)	B.1.
			- dichiarazione di corretto montaggio	C.1.
	Approvazione nazionale	SI	- mod. DGM 405	B.2.
			- dichiarazione di montaggio a regola d'arte	C.2.

(*) L'annotazione sulla carta di circolazione del veicolo riporta la dicitura:

"Il veicolo può essere dotato sin dall'origine della struttura di traino
con omologazione"**DICHIARAZIONE DI MONTAGGIO**Si dichiara che il dispositivo di traino
tipo
è stato installato a regola d'arte, nel rispetto delle
prescrizioni fornite dalla Casa costruttrice,
sull'autoveicolo:.....
..... targa li
in fede.

REFERENCE : No e13*94/20*94/20*0148*01

ANNEXES : Documentation technique



FICHE DE RECEPTION CEE
EC TYPE-APPROVAL CERTIFICATE

Communication concernant
Communication concerning

- **la réception**
the type-approval
- **l'extension de la réception**
the extension of type-approval
- **le refus de la réception**
the refusal of type-approval
- **le retrait de la réception**
the withdrawal of type-approval

d'un type d'élément de construction visé par la directive 94/20/CE ⁽¹⁾
of a type of a component with regard to Directive 94/20/EC ⁽¹⁾

Numéro de réception ⁽²⁾ :
Type-approval number ⁽²⁾ :

e13*94/20*94/20*0148*01

Motif de l'extension :
Reason of extension :

- Augmentation de la valeur maximale D (6,37 kN ~~en~~ 7 kN);
- Support supplémentaire et facultatif destiné à la plaque du constructeur.

SECTION I
SECTION I

- 0.1. Marque (raison sociale du constructeur) :** Westfalia
Make (trade name of manufacturer) :
- 0.2. Type et description(s) commerciale(s) générale(s) :** 303 149
Type and general commercial description(s) :
- 0.3. Moyens d'identification du type, tels que marqués sur l'élément de construction ⁽³⁾ :** voir point 0.7. ci-après
Means of identification of type if marked on the component ⁽³⁾ :



- 0.3.1. Emplacement de ce marquage :** voir point 0.7. ci-après
Location of that marking :
- 0.5. Nom et adresse du constructeur :** Westfalia-Werke
Name and address of manufacturer : Knöbel GmbH & Co.
Am Sandberg 45
D-33378 Rheda-Wiedenbrück
- 0.7. Dans le cas des composants et des unités techniques séparées, emplacement et mode d'apposition du marquage de réception CEE :** sur la plaque du constructeur (marquage estampé ou autocollant) fixée sur le support ou facultativement sur le tuyau transversal; estampé facultativement sur le support.
In the case of components and separate technical units, location and method of affixing of the EC approval mark :
- 0.8. Nom(s) et adresse(s) des usines d'assemblage** Westfalia-Werke
Name(s) and address(es) of assembly plant(s) : Knöbel GmbH & Co.
Am Sandberg 45
D-33378 Rheda-Wiedenbrück

SECTION II
SECTION II

- 1. Informations supplémentaires (s'il y a lieu) :** voir appendice I ci-joint
Additional information (where applicable) :
- 2. Autorité déléguée:** Société Nationale de Contrôle Technique-Homologations
Assigned authority: L-5201 Sandweiler
Service technique chargé de procéder aux essais : UTAC International s.à r.l.
Technical service responsible for carrying out the tests : Boîte Postale 11
L-6901 Roodt-sur-Syre
- 3. Date du rapport d'essai :** 09.10.1996
Date of test report :
- 4. Numéro du rapport d'essai :** N° 10FA95146B
Number of test report :
- 5. Remarques (s'il y a lieu) :** voir appendice I ci-joint
Remarks (if any) :
- 6. Lieu :** Luxembourg
Place :



7. **Date :** 15 octobre 1996
Date :

8. **Signature :** Pour la Ministre des Transports
Signature :



A handwritten signature in black ink, appearing to read "Paul Schmit".

Paul SCHMIT
Commissaire du Gouvernement



9. **Une liste des documents du dossier de réception présenté à l'autorité compétente ayant accordé la réception, qui peut être obtenu sur demande, est jointe.**

The index to the information package lodged with the competent authority that has granted type approval, which may be obtained on request, is attached.

voir "INDEX DU DOSSIER DE RECEPTION" ci-joint

APPENDICE I APPENDIX I



relatif à la fiche de réception CEE n° e13*94/20*94/20*0148*01
concernant la réception de dispositifs d'attelage mécanique visés par la directive 94/20/CE
 to EC type-approval certificate no e13*94/20*94/20*0148*01
 concerning the type-approval of mechanical coupling devices with regard to Directive 94/20/EC

1. Informations complémentaires :

Additional information :

- | | | |
|------|--|-------------|
| 1.1. | Catégorie du type d'attelage :
Class of the type of coupling : | A50-X |
| 1.2. | Catégories ou types de véhicules auxquels le dispositif est destiné ou limité :
Categories or types of vehicles for which the device is designed or restricted : | BMW - E36/7 |
| 1.3. | Valeur D maximale [kN] ⁽¹⁾ :
Maximum D-value [kN] ⁽¹⁾ : | 7 kN |
| 1.4. | Charge d'appui verticale S maximale sur l'attelage [kg] ⁽¹⁾ :
Maximum vertical load S at the coupling point [kg] ⁽¹⁾ : | 82 kg |
| 1.5. | Charge U maximale sur la sellette d'attelage [t] ⁽¹⁾ :
Maximum load U at the fifth wheel coupling point [t] ⁽¹⁾ : | sans objet |
| 1.6. | Valeur V maximale [kN] ⁽¹⁾ :
Maximum V-value [kN] ⁽¹⁾ : | sans objet |
| 1.7. | Instructions concernant le montage du type d'attelage sur le véhicule et photographies ou schémas des points de fixation sur le véhicule, fournis par le constructeur; informations complémentaires si l'utilisation du type d'attelage est limitée à des véhicules particuliers :
Instructions of attachment of the coupling type to the vehicle and photographs or drawings of the fixing points at the vehicle given by the manufacturer; additional information if the use of the coupling type is restricted to special types of vehicles : | |

Une instruction de montage et d'emploi est jointe à chaque dispositif d'attelage.

Les dispositifs destinés au montage en série dans la construction de véhicules ou de carrosseries ne doivent pas être nécessairement accompagnés d'une instruction de montage et d'emploi.



1.8. Informations sur le montage de supports ou de plaques de montage spécifiques ⁽¹⁾ :

Information of the fitting of special towing brackets or mounting plates ⁽¹⁾ :

Le dispositif d'attelage ne peut être fixé qu'aux points de fixation prévus et autorisés par le constructeur du véhicule et avec les moyens de fixation éventuellement prévus.

5. Remarques ⁽⁴⁾ : sans objet
Remarks ⁽⁴⁾ :

Note explicative et récapitulative des extensions réalisées

Explanatory and recapitulatory note of delivered extensions

sans objet



⁽¹⁾ Biffer la mention inutile.

⁽¹⁾ Delete where not applicable.

⁽²⁾ Le numéro de réception CEE par type figurant sur le présent document doit comporter tous les symboles décrits à l'annexe VII de la directive 70/156/CEE, telle que modifiée en dernier lieu par la directive 92/53/CEE. L'élément de construction proprement dit doit être marqué conformément aux prescriptions de la directive particulière applicable.

⁽²⁾ The EEC type-approval number appearing on this document shall consist of all sections outlined in Annex VII to Directive 70/156/EEC, as last amended by Directive 92/53/EEC. The component itself shall be marked as prescribed in the relevant separate Directive.

⁽³⁾ Si les moyens d'identification du type comprennent des symboles ne convenant pas pour décrire les types d'éléments de construction couverts par la présente fiche de réception, ces symboles doivent être représentés dans la documentation par le symbole "?" (p.e.: ABC??123??).

⁽³⁾ If the means of identification of type contains characters not relevant to describe the component types covered by this type-approval certificate, such characters shall be represented in the documentation by symbol : "?" (e.g.: ABC??123??).

⁽⁴⁾ Y compris des informations concernant la possibilité d'utiliser des sellette d'attelage pour le guidage forcé de semi-remorques.

⁽⁴⁾ Including the information concerning the use of the fifth wheel coupling for the control of semi-trailers.

MINISTERE DES TRANSPORTS

Luxembourg, le 15 octobre 1996
19-21, Boulevard Royal
L-2910 LUXEMBOURG
Tél. 478-1 - Télécopieur 41817 - Télex 1465 CIVAIR LU

REFERENCE : No e13*94/20*94/20*0148*01

ANNEXES :



INDEX DU DOSSIER DE RÉCEPTION
INDEX TO TYPE-APPROVAL REPORT

	Numéro de réception CEE : EEC type-approval number :	e13*94/20*94/20*0148*01
1.	Procès-verbal d'essai : Test report :	N° 10FA95146B
	- Rapport d'essai: - Index:	Pages 1 et 2 Annexe A - Page 1
2.	Dossier du constructeur : Report of manufacturer :	N° 303 149
	- Fiche de renseignements du constructeur: - Dessin du dispositif d'attelage:	Pages 001, 002, 003 Page 004
3.	Autres documents annexés : Other documents annexed :	sans objet
4.	Date de délivrance de la réception initiale : Date of issue of initial type-approval :	17.05.1996
5.	Date de la dernière délivrance de pages révisées : Date of last issue of revised pages :	sans objet
6.	Date de la dernière délivrance d'une fiche de réception révisée : Date of last extension :	15.10.1996

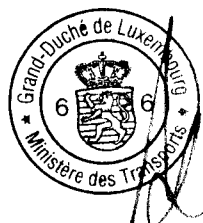

N

Monterings- og bruksveiledning Koblingskule med festeanordning (KMF)

Westfalia-bestillingsnr: 303 149 600 001
303 150 600 001

BMW - delenr: 1 094 390

Typenr: 303 149

EU-godkjenning: e13 00-0148

Anvendelse: Produsent: Bayerische Motoren Werke AG, München
Roadster Z3, 3-serien, alle fra årsmoell 1996, →3/99

Modeller: BMW R/C

Denne monterings-/bruksveiledningen må oppbevares lett tilgjengelig på et trygt sted.

Tekniske spesifikasjoner:

Den testede D-verdien er 7,0 kN. Dette tilsvarer for eksempel en tilhengerlast på 1200 kg og en tillatt totalvekt på 1760 kg. Den testede vertikallastningen er 75 kg.

Når det gjelder bruk av KMF-enheten er det imidlertid kjøretøyprodusentens spesifikasjoner for tilhengerlast og vertikallastning som er utslagsgivende, og den testede D-verdien må ikke overskrides.

Vektangivelsene som er spesifisert for tilhengerkoblingen i EU-godkjenningen er oppgitt på typeskiltet.

Tillatt tilhengerlast:

Tillatt tilhengerlast for de enkelte kjøretøymodellene er oppgitt på vognkortet og gjelder for alle typer tilhengere.

Tillatt vertikallastning:

- maks. 75 kg

Merknad:

KMF-enheten er en sikkerhetsdel og må monteres av fagpersonell. Hvis det er behov for reservedeler, skal også disse monteres på en uskadd originalenhet av fagpersonell.

Endringer på og ombygging av KMF-enheten er ikke tillatt

Eventuelt forhøyet lufttrykk i dekk for kjøretøyer med tilhengerkobling eller ved bruk av tilhenger må være i samsvar med bruksforskriftene for kjøretøyet.

Ved kjøring med tilhenger, må kjøreforskriftene i kjøretøyproduzentens bruksveiledning overholdes. Tilhengerne må være utstyrt med en egnet kulekobling. Hvis sleperingen må fjernes når KMF-enheten skal monteres, kan KMF-enheten fungere som erstatning for sleperingen, forutsatt at tilhengerlasten ikke overskrides, og at tilhengeren brukes på vanlige bilveier.

Kulen og kulestangen må holdes ren og smøres med fett.

Viktig! Ved bruk av stabiliseringsmoduler, for eksempel Westfalia "SSK", må koblingskulen være uten fett.

Følg retningslinjene i bruksveiledningen.

Kulens diameter må måles fra tid til annen.

Når kulens diameter, målt på et vilkårlig valgt sted, er 49 mm eller mindre, kan KMF-enheten ikke lenger benyttes av sikkerhetsmessige grunner.

Tillatte festepunkter er i henhold til kjøretøyproduzentens spesifikasjoner.

Nasjonale retningslinjer om godkjennelse av monteringer skal overholdes.

Denne monteringsveiledningen må vedlegges kjøretøypapirene.

Generell monteringsveiledning:

Hvis det finnes isoleringsmasse eller understellsbeskyttelse i området ved berøringspunktet mellom KMF-enhet og kjøretøy, må dette fjernes. Blanke punkter på karosseriet må behandles med rusthindrende maling

Elektrisk anlegg, 7-polet, monteres i henhold til DIN 72570

Elektrisk anlegg, 13-polet, monteres i henhold til ISO 11 446

Du må montere skiltet med angivelsene for vertikalbelastning på et godt synlig sted i nærheten av koblingsrøret eller i bagasjerommet. (Se pkt. 3.)

Når det skal monteres en kobling, må du også kjøpe en beskyttelsesklaff for den nederste delen av støtfangeren fra BMW.

Du må stramme til alle festeskruer på KMF-enheten etter ca. 1000 km kjøring med tilhenger.

Sammen med monteringsdeler veier denne KMF-enheten 16,8 kg. Kjøretøyets egenvekt forhøyes tilsvarende.

KMF-enheten - deler

Pos.	Beskrivelse	Antall
1	KMF-enhet med festeanordning	1
2	kulestang med etui	1
3	feste, høyre	1
4	feste, venstre	1
5	støtte, høyre	1
6	støtte, venstre	1
7	låseplugg til koblingsrør	1
8	monterings-/bruksveiledning	1
9	skilt (støttelast 75 kg)	1
10	skilt (håndtering)	1
11	sekskantskrue M 10 x 35	11
12	brytningsmutter M 10	5
13	skive 10,5 x 25 x 3	11
14	pakning	2

Leverbare reservedeler for KMF-enhet

Delenr.	Beskrivelse
903 149 650 001	Festepunkt
903 078 601 001	Kulestang, inkl. låseplugg
903 051 630 106	Låseplugg

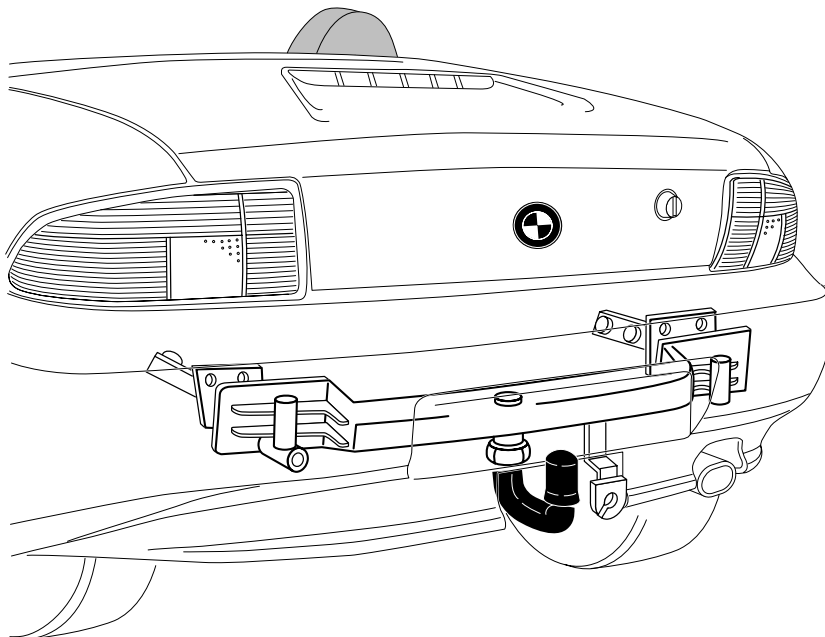

Monteringsveiledning:

1. Nødvendige forberedelser:

- koble fra batteriet, skriv først ut et eventuell feyllager
- ta matte og reservehjul ut av bagasjerommet
- demonter kledningen på høyre og venstre side bak i bagasjerommet
- demonter kledningen på bakre karosseriplate
- demonter kledningen over hjulkapslene bak
- demonter baklyktene
- demonter bakre støtfanger med støtdempere (støtdempere bortfaller)
- skru stabilisator løs fra støtdemperholder

2. Montere KMF-enhet

(Se også skisse 303 149/150 691 101)

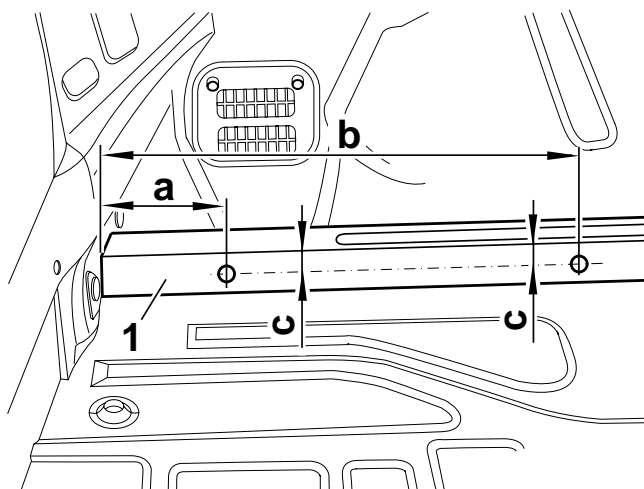

Merk!

Hvis det ikke finnes markeringer på tverrvangene, må du lage markeringer i henhold til illustrasjonen. Illustrasjonen viser venstre tverrvange. Lag tilsvarende markeringer på høyre tverrvange.

a = 110 mm
b = 400 mm
c = 25 mm

Lag en boring med diameter 14 mm ved markeringer på høyre og venstre side på øverste del av tverrvangen (1).

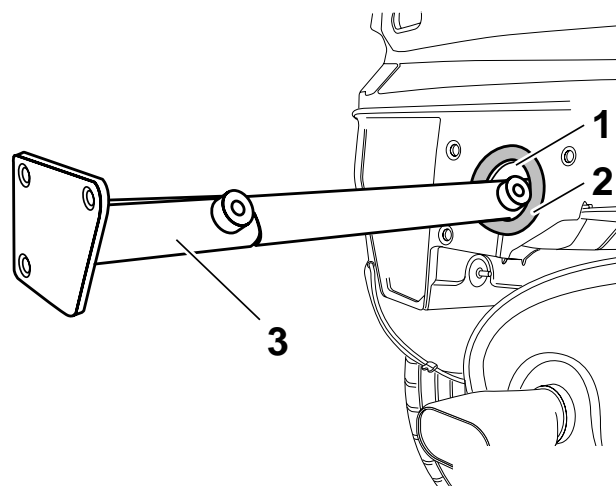

Merk!

Før støttestaget (3) monteres, må skumplastringen (2) limes over støtdemperåpningene.

Skyv høyre og venstre støttestag inn i støtdemperåpningen.

Venstre støttestag = 3 borer på støtdemperens koblingsflate

Høyre støttestag = 4 borer på støtdemperens koblingsflate

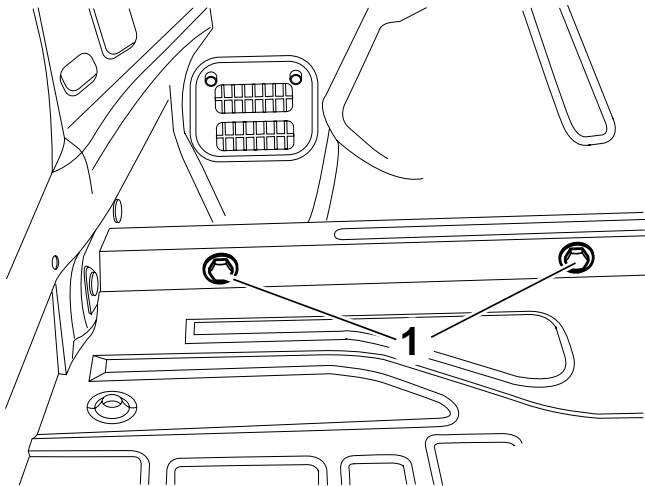
N

Skrue fast høyre og venstre støttestag med sekskantskruer M 10 x 35 (1) og underlagsskiver for hånd.

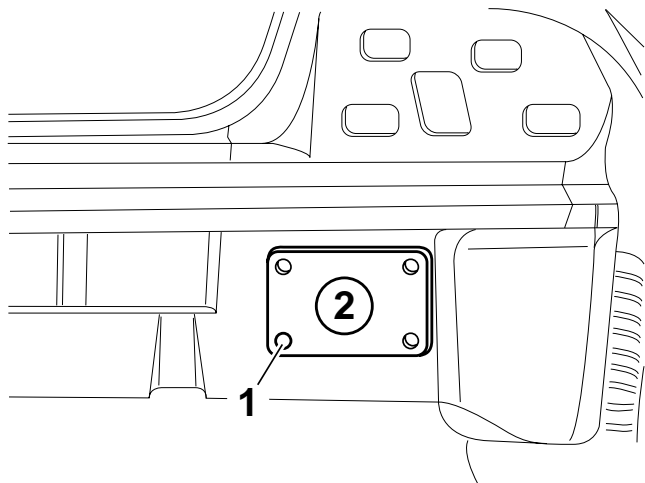

Merk!

Demonter støttestaget før du lager boringen.

Lag en markering for punktet (1) for høyre støttestag (2) på bakre karosseriplate mens støttestaget er påmontert og lag en boring med diameter 14 mm.

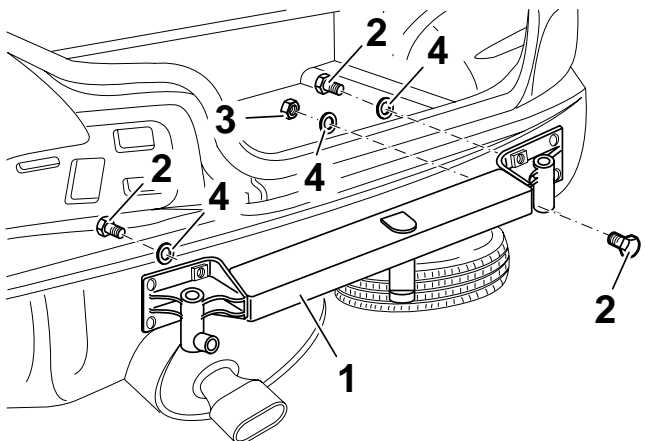

Sett tilhengerfestet (1) mot den bakre karosseriplaten. Sett inn sekskantskruer (2) og sekskantmuttere (3) med underlagsskiver (4). Juster tilhengerfestet og stram til sekskantskruer (2) og sekskantmuttere (3).

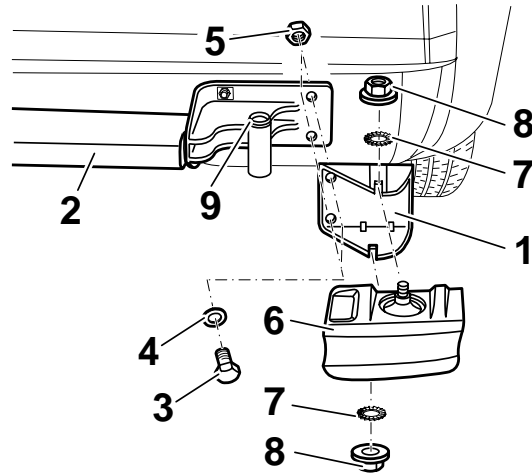

Merk!

Hvis bøssingene (9) til høydejustering av støtfangeren ikke finnes i tilhengerkoblingen (2), må bøssingene fra den gamle støtdemperen bygges om.

Monter holderen (1) for stabilisatoren (6) på den monterte tilhengerkoblingen (2) med sekskantskruer (3), underlagsskiver (4) og sekskantmuttere (5).

Skyv stabilisatoren (6) inn i holderen og fest ved hjelp av tannskive (7) og sekskantmutter (8).

Merknad til monteringen:

Stram til skruene i denne rekkefølgen:

1. tilhengerkobling på bakre karosseriplate (2 skruer, 5 muttere)
2. støttestag på øverste del av tverrvangen (4 skruer)

Tiltrekkingmoment: 55 Nm \pm 10 %.

Det benyttes følgende standarddeler:

- a) sekskantskruer M 10 x 35, bruddstyrkeklasse 10, 9
- b) brystningsmutter M 10, bruddstyrkeklasse 10
- c) skiver 10,5 x 25 x 3

3. Skjære ut støtfangeren og feste forskriftsskilter

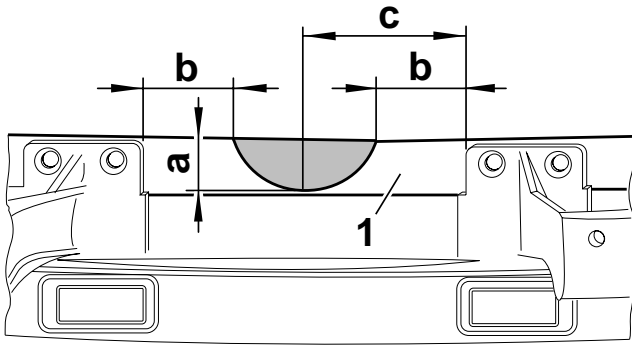

Lag markeringer på støtfangerbæreren (1) i samsvar med illustrasjonen over og skjær ut en halvsirkel.

a = 28 mm
b = 50 mm
c = 87,5 mm

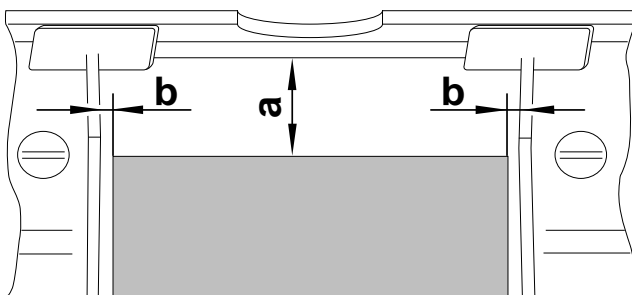

Merk!

Hvis skjærekanten ikke er merket på innsiden av støtfangeren, må du lage markeringer og skjære ut i samsvar med illustrasjonen.

Skjær ut av støtfangeren under nummerskiltet som vist i illustrasjonen ovenfor.

a = 50 mm
b = 5 mm

Legg tilleggsdekslet over åpningen i støtfangeren og lag markeringer for festepunktene på undersiden. Lag borer med diameter 5,5 mm for naglene.

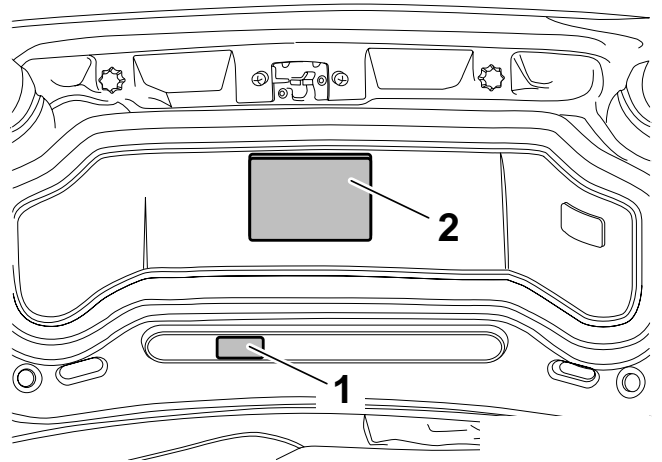

Fest skiltene med angivelse for vertikalbelastning "max. 75 kg" (1) og forskriftsskiltet (2) i bagasjerommet.

Rengjør bagasjerommet og monter demonterte deler.

Med forbehold om endringer.

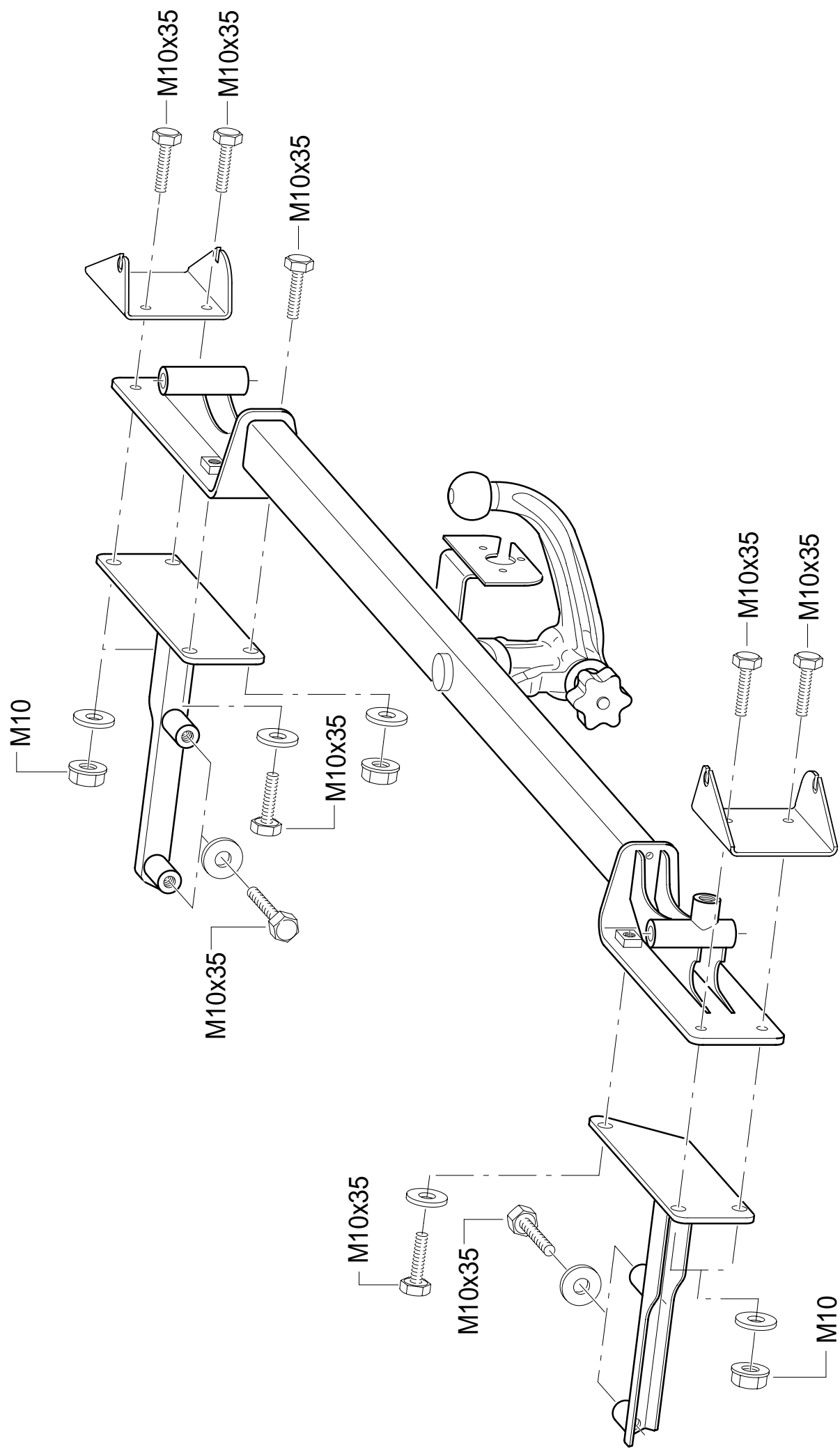

N - Frirommet etter tillegg VII, avbilding 30 i direktiv 94/20/EEC skal overholdes.

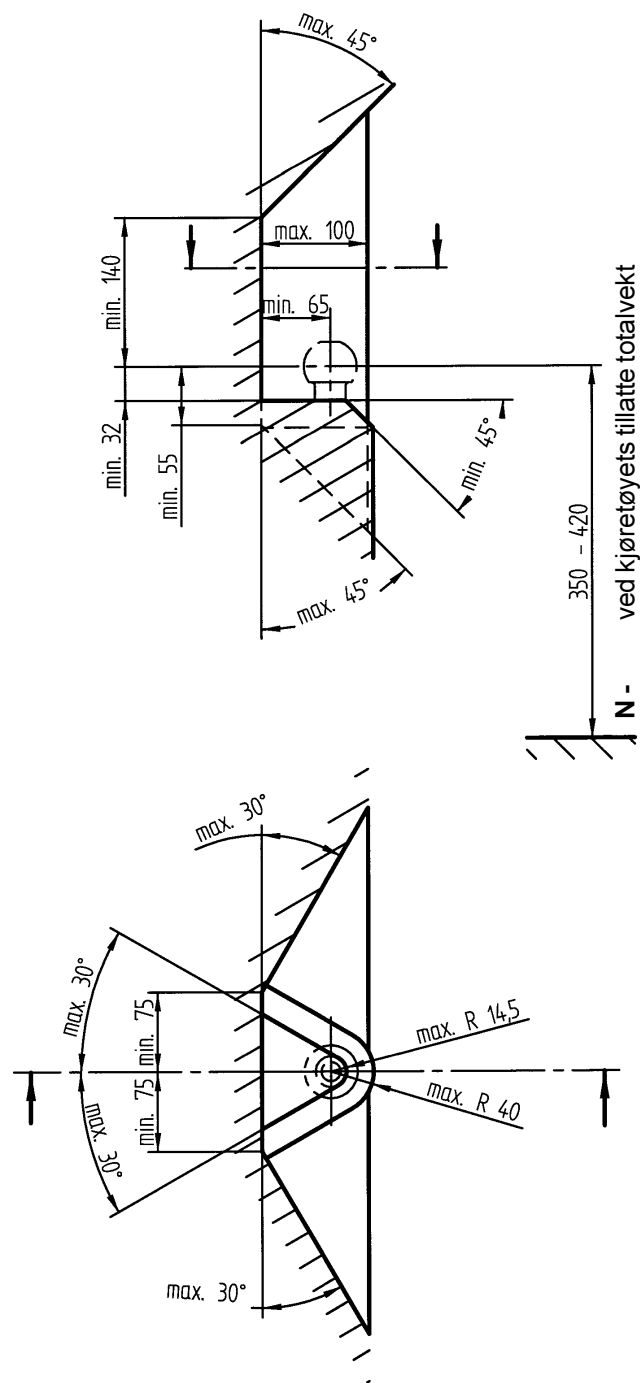



Montagehandleiding en gebruiksaanwijzing kogeltrekhaak met houder (kmh)

Westfalia-bestelnr.: 303 149 600 001
303 150 600 001

BMW-bestelnr.: 1 094 390

Type: 303 149

EG-goedkeuringsnr.: e13 00-0148

Model: Fabrikant: Bayerische Motoren Werke AG, München
Modellen: 3-serie Roadster Z3 (E36/7) vanaf modeljaar 1996, →3/99

Typeaanduiding: BMW R/C

Deze montagehandleiding / gebruiksaanwijzing in het betreffende voertuig bewaren!

Technische gegevens :

De goedgekeurde D - waarde bedraagt 7,0 kN. Dit komt overeen met een getrokken gewicht van 1200 kg en een totaal gewicht van 1760 kg. De goedgekeurde maximale kogeldruk bedraagt 75 kg.

De specificaties van de voertuigfabrikant met betrekking tot het getrokken gewicht en maximale kogeldruk zijn echter bindend. De goedgekeurde waarden mogen niet worden overschreden.

De in de EG-goedkeuring opgegeven gegevens m.b.t. het getrokken gewicht en de maximale kogeldruk van de trekhaak staan op het typeplaatje.

Toegestane treklasten:

Voor elk model geldt een maximale treklast. De treklast staat in de documentatie behorende bij het voertuig en geldt voor alle soorten aanhangwagens.

Maximale kogeldruk:

- max. 75 kg

Opmerkingen:

De kogeltrekhaak met houder is een veiligheidskritische component die uitsluitend door vakkundig personeel mag worden gemonteerd. Indien vervanging van onderdelen daarvan vereist is, mogen ook deze delen uitsluitend door vakkundig personeel aan onbeschadigde originele onderdelen gemonteerd worden.

Elke wijzigingen c.q. aanpassing aan de trekhaak is ontoelaatbaar.

Let u op de eventueel te verhogen bandenspanning voor voertuigen met trekhaak resp. bij het rijden met een aanhanger overeenkomstig het instructieboekje van het voertuig.

Bij het rijden met aanhangwagens dient rekening te worden gehouden met de desbetreffende aanwijzingen in het instructieboek van de voertuigfabrikant.

De aanhangwagens moeten van een passende trekkogelkoppeling voorzien zijn. Indien door de montage van de kogeltrekhaak met houder het sleepoog verwijderd moet worden, dient de trekhaak als vervanger hiervan mits het toelaatbare getrokken gewicht niet overschreden wordt en het voertuig over de openbare verkeersweg gesleept wordt.

De diameter van de kogel moet van tijd tot tijd gecontroleerd worden.

Zodra op een willekeurige plaats de diameter van de kogel nog maar 49 mm bedraagt mag de trekhaak om veiligheidsredenen niet meer gebruikt worden.

De door de fabrikant van het voertuig aangegeven en door de Rijksdienst voor het Wegverkeer goedgekeurde bevestigingspunten van het voertuig zijn aangehouden.

Nationale richtlijnen betreffende de montagegoedkeuring moeten in acht worden genomen.

Deze montagehandleiding moet aan de voertuigdocumentatie worden toegevoegd.

Algemene opmerkingen voor de montage :

Verwijder het isolatiemateriaal resp. de roestwerende laag aan de onderzijde van de wagen -indien aangebracht- op de plaatsen waar de kogeltrekhaak met houder moet worden bevestigd. Blanke metalen delen van het koetswerk behandelen met roestwerende verf voor montage.

De elektrische installatie 7 - polig overeenkomstig DINV 72570 monteren.

De elektrische installatie 13 - polig overeenkomstig ISO 11446 monteren.

Plaatje met kogeldrukgegevens in de buurt van de trekhaak of aan de binnenkant van de kofferbak op een goed zichtbare plaats aanbrengen (zie punt 3).

Als de trekhaak gemonteerd wordt, is er bovendien van BMW een afdekplaat voor de uitsparing aan de onderkant van de bumper nodig.

Alle bevestigingsbouten van de kogeltrekhaak met houder natrekken na ca. 1000 km met aanhangwagens te hebben gereden.

Deze kogeltrekhaak met houder met inbegrip van de voor de montage geleverde onderdelen weegt 16,8 kg. Wilt u er rekening mee houden, dat het eigen gewicht van het voertuig na het monteren van de trekhaak met dit gewicht verhoogd is.

Alleen voor Nederland:

Deze montagehandleiding dient in verband met het aanbrengen van de kogeltrekhaak met houder, bij het onderzoek van het voertuig ten behoeve van de aanvulling/wijziging van het kentekenbewijs aan de met het onderzoek belaste ambtenaar van de Rijksdienst voor het Wegverkeer ter inzage te worden overhandigd.



Pakket kogeltrekhaak met houder

Pos.	Benaming	Aantal
1	Basiselement trekhaak	1
2	Kogelstang met tas	1
3	Steun links	1
4	Steun rechts	1
5	Bumpersteun links	1
6	Bumpersteun rechts	1
7	Afsluitplug voor opnamebuis	1
8	Montagehandleiding/gebruiksaanwijzing	1
9	Plaatje maximale kogeldruk 75 kg	1
10	Instructieplaatje (bediening)	1
11	Zeskantbout M 10 x 35	11
12	Kraagmoer M 10	5
13	Onderlegging 10,5 x 25 x 3	11
14	Afsluitring	2

Leverbare vervangingsonderdelen van de kogeltrekhaak met houder

Onderdeelnr.	Benaming
903 149 650 001	VPE. bevestigingsmateriaal
903 078 601 001	VPE. kogelstang inclusief afsluitplug
903 051 630 106	VPE. afsluitplug

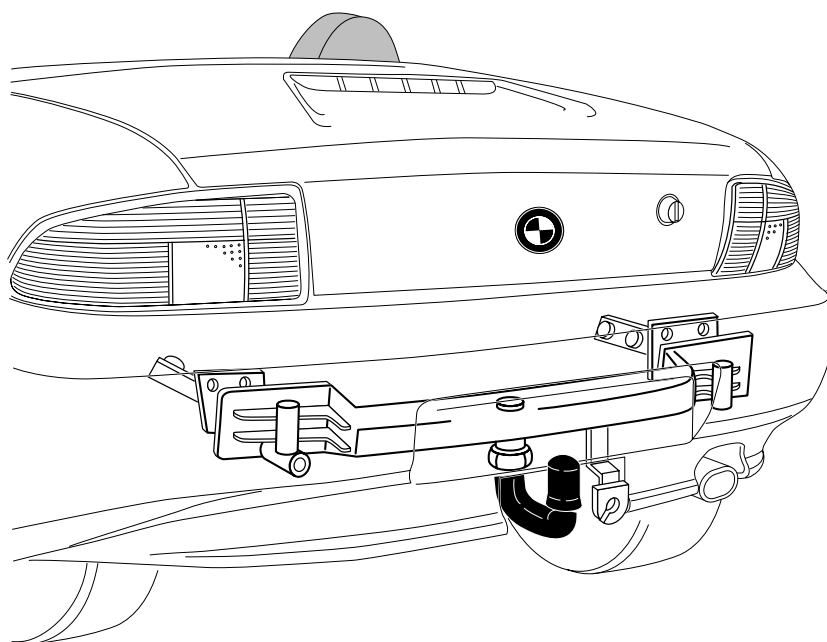

Montagehandleiding:

1. Noodzakelijke werkzaamheden vooraf:

- Accu losmaken, opgeslagen fouten van tevoren printen (indien aanwezig).
- Vloerbedekking bagageruimte en reservewiel verwijderen.
- Bekleding bagageruimte achter rechts en links verwijderen.
- Bekleding bagageruimte van achtertussenpaneel verwijderen.
- De bekleding van beide wielkassen achter verwijderen.
- Achterlichten demonteren.
- Achterbumper met bumpersteunen demonteren (bumpersteunen vervallen).
- Trillingsdemper van de bumpersteunen afschroeven.

2. kogeltrekhaak met houder monteren

(Let hierbij ook op tekening 303 149/150 691 101)

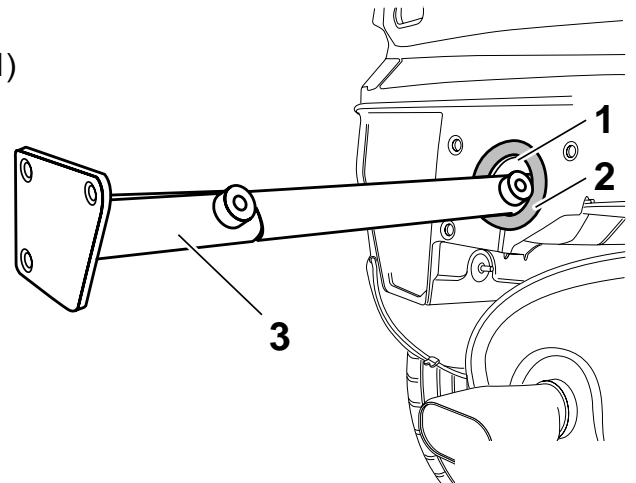
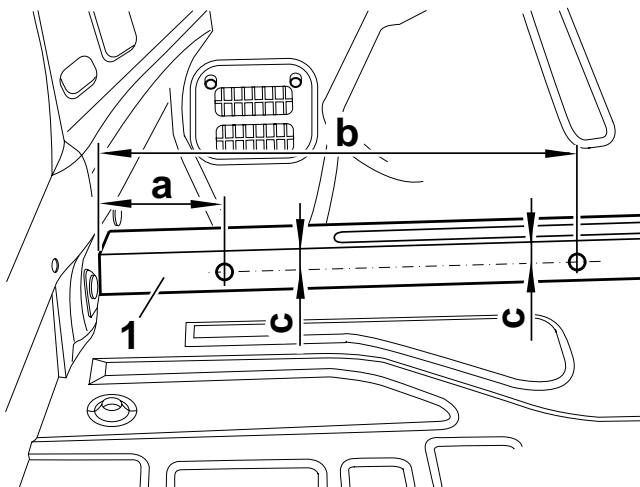

Aanwijzingen

Indien de gemarkeerde plaatsen op de chassisbalken niet aanwezig zijn moeten de chassisbalken overeenkomstig de afbeelding gemarkeerd worden. De afbeelding toont de linker chassisbalk. Bij de rechter chassisbalk geldt hetzelfde.

a = 110 mm
b = 400 mm
c = 25 mm

In de linker en rechter chassisbalk (1) op de gemarkeerde plaatsen een gat Ø 14 mm boren.

Aanwijzing

Voor het monteren van de steun (3) moet de schuimrubber ring (2) over de openingen (1) van de bumpersteunen geplakt worden.

Linker en rechter steun (3) in de openingen van de bumpersteunen schuiven.

Linker steun = 3 gaten in de plaat van de bumpersteun
Rechter steun = 4 gaten in de plaat van de bumpersteun

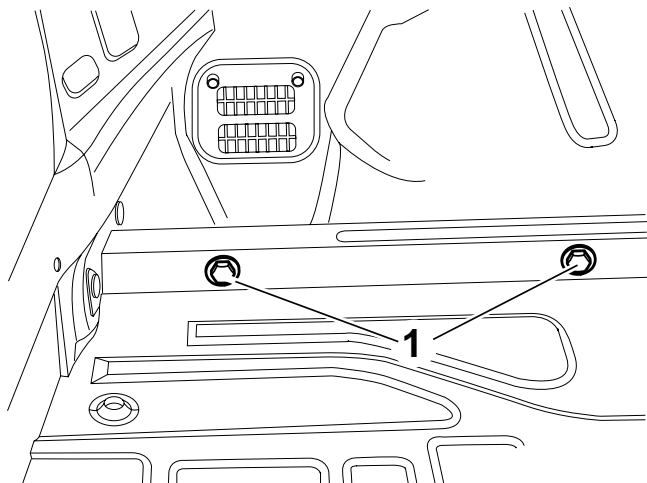

Linker en rechter steun met zeskantbouten M 10 x 35 (1) en onderlegingen bevestigen (nog niet vastzetten).

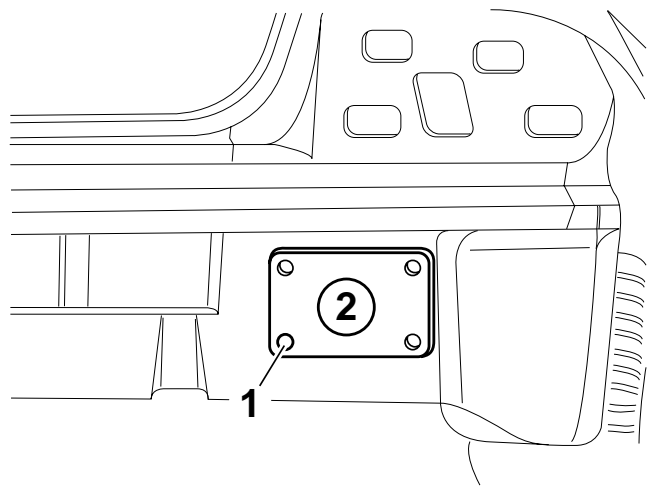

Aanwijzing

Voor het boren van de gaten moet de steun gedemonteerd worden.

Als de steun geplaatst is moet het punt (1) op het achtertussenpaneel voor de rechter steun (2) gemarkeerd worden en vervolgens moet er een gat Ø 14 mm geboord worden.

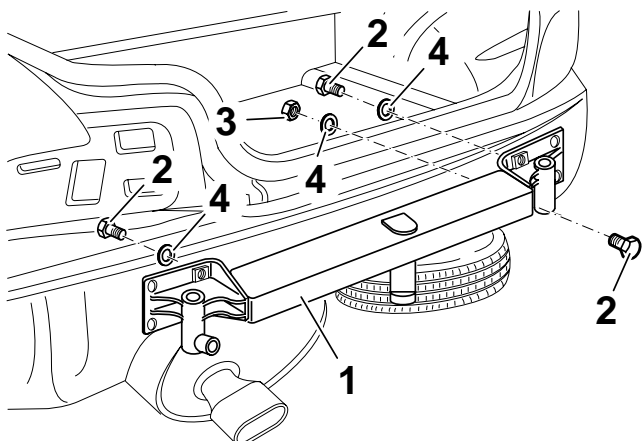

De trekhaak (1) tegen het achtertussenpaneel houden. Zeskantbouten (2) en zeskantmoer (3) met onderlegingen (4) gebruiken. De trekhaak uitrichten en de zeskantbouten (2) en zeskantmoeren (3) vastzetten.

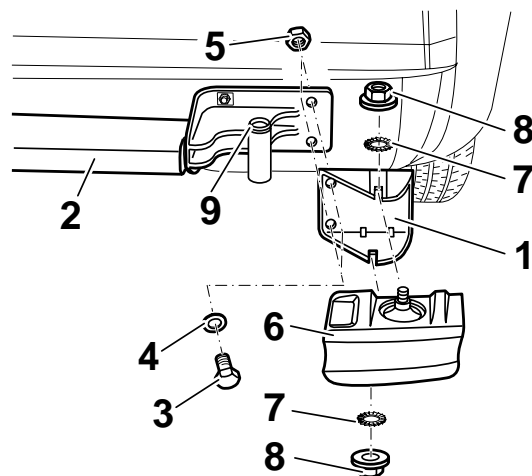

Aanwijzing

Zijn de afstelbussen (9) voor de hoogte-instelling van de bumper op de trekhaak (2) niet aanwezig, dan moeten de afstelbussen van de oude bumpersteunen overgezet worden.

Houder (1) voor de trillingsdemper (6) aan de voorgesmonteerde trekhaak (2) met zeskantbouten (3), onderleging (4) en zeskantmoer (5) bevestigen.

Trillingsdemper (6) in houder (1) schuiven en met getande borgring (7) en zeskantmoer (8) bevestigen.

Aanwijzing bij montage

Bouten in de volgende volgorde vasttrekken:

1. Trekhaak op achtertussenpaneel (2 bouten, 5 moeren)
2. Steunen op de chassisbalken (4 bouten)

Aanhaalmoment: 55 Nm ± 10 %

De volgende onderdelen worden gebruikt:

- a) Zeskantbouten M 10 x 35
Kwaliteit 10.9
- b) Kraagmoeren M 10
Kwaliteit 10
- c) Onderlegingen 10,5 x 25 x 3

3. Bumper uitsnijden en instructieplaatjes opplakken.

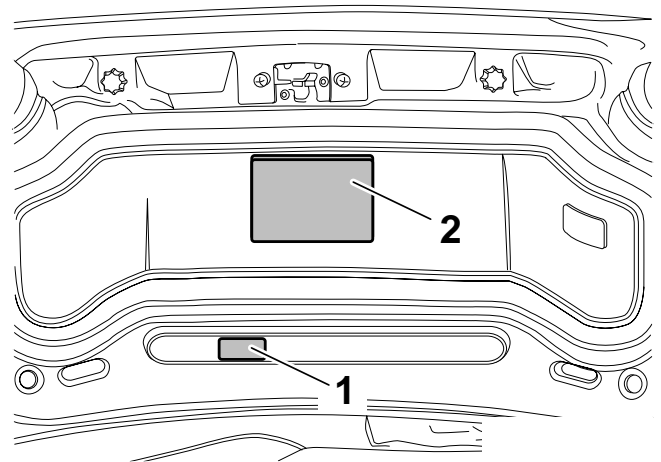
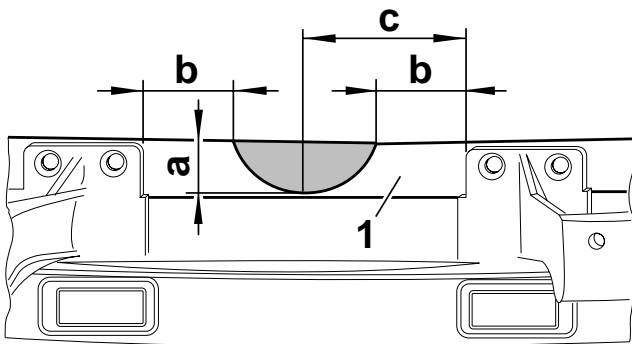

Bumperdrager (1) overeenkomstig de bovenstaande tekening markeren en half rond uitsnijden.

a = 28 mm
b = 50 mm
c = 87,5 mm

Plaatje maximale kogeldruk "max. 75 kg" (1) en instructieplaatje (2) op de binnenkant van de kofferdeksel plakken.

Bagageruimte schoonmaken en gedemonteerde onderdelen weer inbouwen.

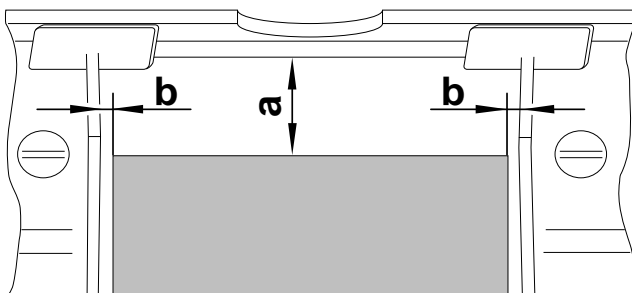

Wijzigingen voorbehouden.

Aanwijzing

Indien de snijkanten aan de binnenkant van de bumper niet aangegeven zijn, moet de bumper overeenkomstig de afbeelding aan de binnenkant gemarkeerd en uitgesneden worden.

De bumper onder de kentekenplaat volgens de bovenstaande tekening uitsnijden.

a = 50 mm
b = 5 mm

De extra afdekplaat over de uitsparing in de bumper leggen en aan de onderkant de bevestigingspunten markeren.

Gat \varnothing 5,5 mm boren voor klinknagels.

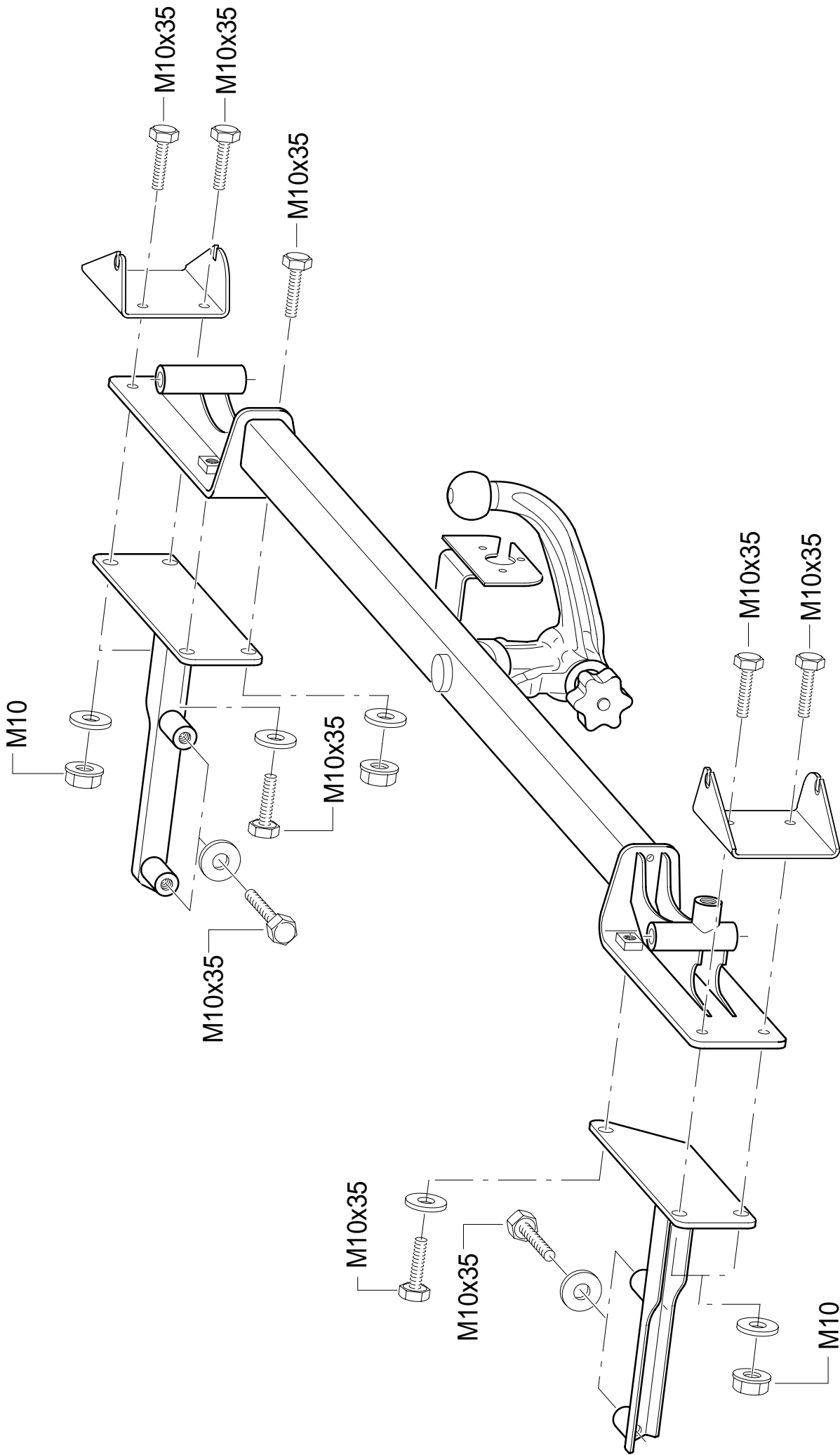

NL - De tussenruimte conform supplement VII, afbeelding 30 van de richtlijn 94/20/EG moet in acht worden genomen.

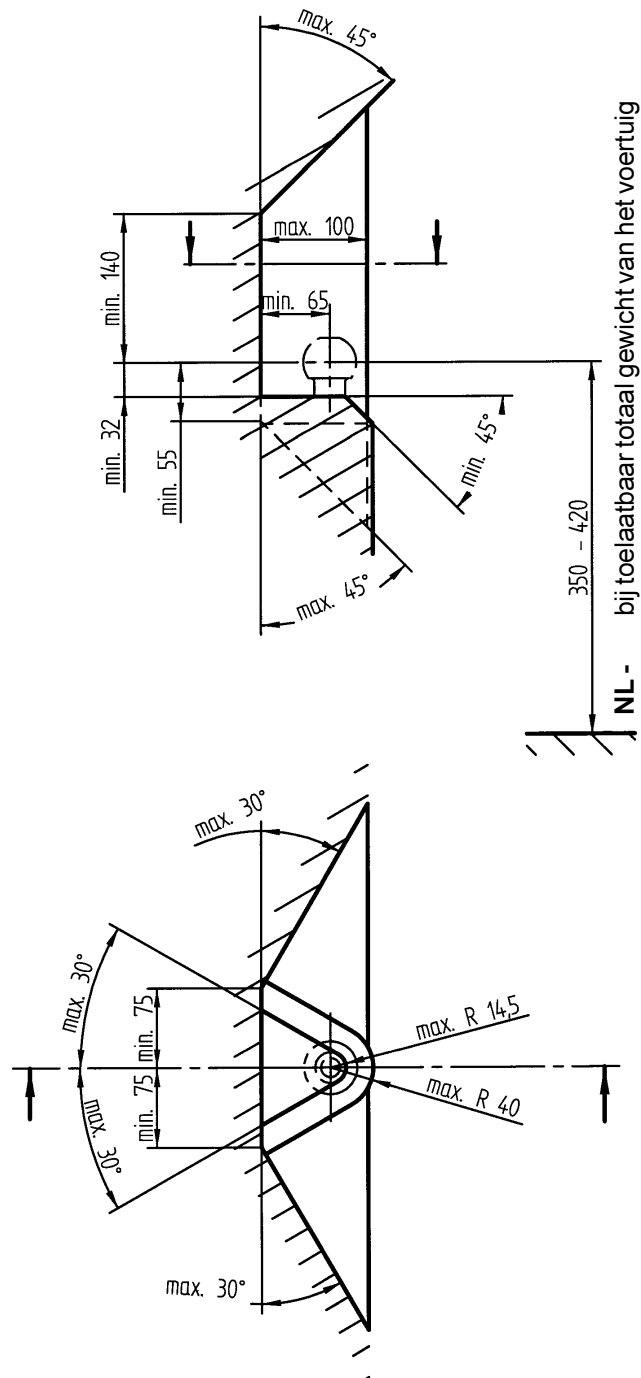

Instrução de montagem e operação

Rótula de engate com suporte

Nº de encomenda Westfalia: 303 149 600 001
303 150 600 001

Nº de encomenda BMW: 1 094 390

Tipo: 303 149

Marca de homologação CEE: e13 00-0148

Campo de aplicação: Fabricante: Bayerische Motoren Werke AG, Munique
Modelos: Roadster Z3 Série 3 (E36/7) desde o ano de construção 1996, →3/99

Tipologia: BMW R/C

Conserve cuidadosamente e sempre ão seu alcance esta instrução de montagem e operação!

Características técnicas:

O valor D testado é de 7,0 kN, o que corresponde, por exemplo, a uma carga de atrelado de 1200 kg e a um peso total permitido de 1760 kg. A carga de apoio testada é de 75 kg.

Em termos de condução, são determinantes as instruções do fabricante do veículo, resp. a carga atrelada e a carga de apoio, não devendo os valores testados serem excedidos.

Os dados dos pesos, indicados na homologação da CEE para o dispositivo de reboque, estão registados na placa de características.

Cargas atreladas permitidas:

As cargas atreladas permitidas e obrigatórias para cada um dos respectivos modelos de veículos, estão registadas nas respectivas documentações, cargas estas que se aplicam a todos os tipos de atrelados.

Carga de apoio permitida:

- máx. 75 kg

Notas:

A dispositivo de reboque, como componente de segurança, só pode ser montada por pessoal técnico competente. Também quaisquer peças de reposição necessárias, só poderão ser instaladas na peça original intacta, por pessoal especializado.

Não são permitidas quaisquer alterações, resp. transformações na dispositivo de reboque.



Atenda às pressões dos pneus, eventualmente demasiado elevadas, em veículos com dispositivo de reboque, resp. com utilização de atrelado, de acordo com o manual do condutor.

Conduzindo com atrelado, atenda às respectivas indicações contidas no manual do fabricante do veículo.

Os atrelados devem estar equipados com um respectivo engate de tracção.

Sendo necessário remover o olhal de reboque, devido à montagem da Dispositivo de reboque, esta mesma substitui aquele, desde que não seja excedida a carga permitida para o atrelado e que a operação de reboque se realize nas vias de tráfego usuais.

Tanto a rótula, como o engate, deverão ser mantidos sempre em perfeito estado de limpeza e lubrificados com massa.

Atenção: Utilizando dispositivos estabilizadores de rasto, tais como o "SSK", da Westfalia, a rótula do engate deverá estar livre de gorduras.

Atenda às indicações contidas no manual!

Verifique a rótula em intervalos regulares.

Por motivos de segurança, a dispositivo de reboque deverá deixar de ser utilizada, logo que, em qualquer dos seus pontos, se constatar um diâmetro de 49 mm, ou inferior.

Estão respeitados todos os pontos de fixação indicados e homologados pelo fabricante do veículo.

Normas nacionais sobre a inspecção da instalação por peritos devem ser respeitadas.

Junte a presente instrução de montagem à documentação do veículo.

Indicações gerais para a montagem:

Da zona da superfície de apoio da dispositivo de reboque, elimine a massa isoladora, resp. a protecção da parte inferior do veículo e trate os pontos nus da carroçaria com tinta anticorrosiva.

Instale o sistema eléctrico de 7 pólos, conforme DIN 72570.

Instale o sistema eléctrico de 13 pólos, conforme ISO 11446.

Próximo da dispositivo de reboque, ou na parte interna do compartimento das bagagens, aplique a placa com a indicação da carga de apoio num ponto bem visível (veja ponto 3).

Para a montagem do dispositivo de reboque, a BMW necessita ainda de uma aba para a parte inferior do pára-choques.

Após cerca de 1000 km com atrelado, reaperte todos os parafusos de fixação.

Esta dispositivo de reboque, incluindo todas as peças de montagem, pesa 16,8 kg. Queira considerar o facto de que a tara do seu automóvel aumentará deste mesmo peso após a montagem da dispositivo de reboque.

P

Conjunto da rótula de engate e suporte

Pos.	Designação	Quantidades
1	Rótula de engate e suporte	1
2	Barra de rótula com cavidade	1
3	Suporte esquerdo	1
4	Suporte direito	1
5	Escora esquerda	1
6	Escora direita	1
7	Tampões obturadores para o tubo de apoio	1
8	Instrução de montagem e operação	1
9	Rótulo da carga de apoio 75 Kg	1
10	Placa indicadora (operação)	1
11	Parafusos sextavados M 10 x 35	11
12	Porcas de colarinho M 10	5
13	Arruelas 10,5 x 25 x 3	11
14	Juntas de vedação	2

Peças de reposição disponíveis para o engate de rótula com suporte

Nº da peça	Designação
903 149 650 001	Elementos de fixação
903 078 601 001	Barra de rótula, incl. tampões
903 051 630 106	Tampões obturadores

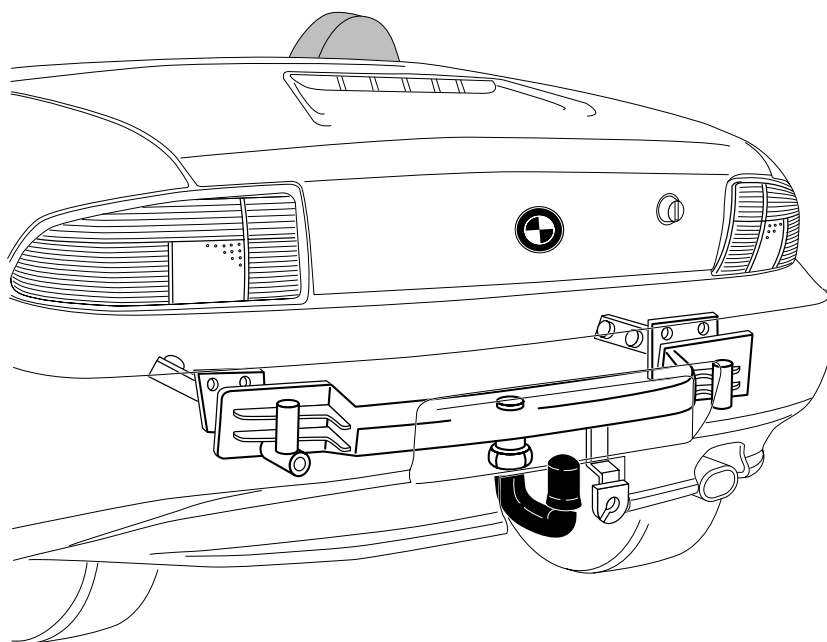

Instruções para a montagem:

1. Trabalhos preliminares requeridos:

- antes de desconectar a bateria, faça imprimir o protocolo da memória de falhas (se existente)
- remova a alcatifa de fundo da bagageira e a roda sobressalente
- remova o revestimento atrás e à direita e à esquerda da bagageira
- remova o revestimento do painel divisório da bagageira
- remova ambas as coberturas das cavas das rodas traseiras
- remova os farolins traseiros
- remova o pára-choques juntamente com os amortecedores de impacto (os amortecedores são suprimidos)
- desmonte o amortecedor de vibrações do suporte dos amortecedores de impacto

2. Montagem do engate de rótula com suportes

(veja também o croquis 303 149/150 691 101)

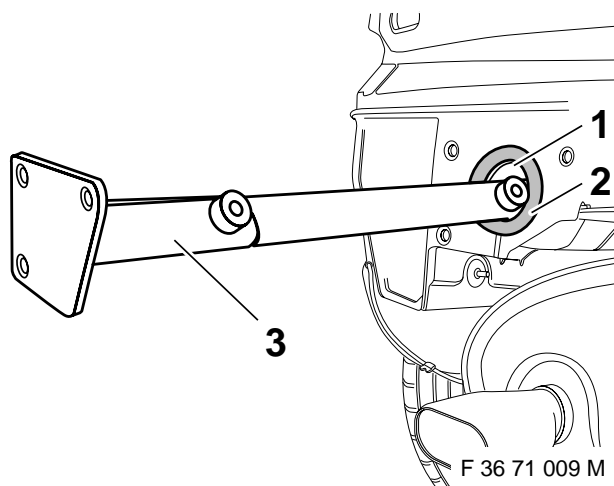
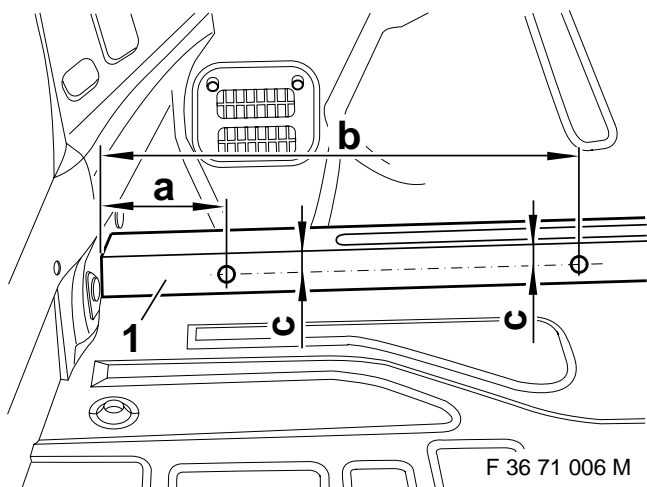

Notas

Faltando os pontos marcados nas longarinas, será necessário marcá-los de acordo com a imagem, na qual está representada a longarina esquerda. Proceda de modo análogo na longarina direita.

a = 110 mm
b = 400 mm
c = 25 mm

Nas partes superiores esquerda e direita (1) da longarina, abra um furo de Ø 14 mm.

Nota

Antes de montar as escoras longitudinais (3), cole o anel esponjoso (2) por cima das aberturas do amortecedor de impactos (1).

Insira agora as escoras longitudinais (3) esquerda e direita nas aberturas.

Escora longitudinal = 3 furos na superfície de esquerda
apoio do amortecedor de impactos

Escora longitudinal = 4 furos na superfície de direita
apoio do amortecedor de impactos

P

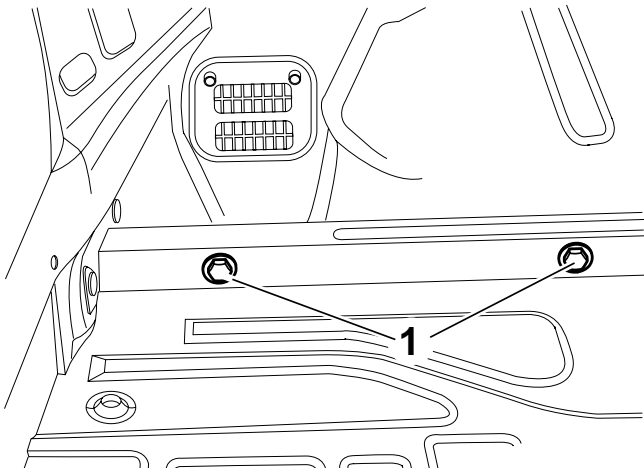

Mediante os parafusos sextavados M 10 x 35 (1) e arruelas, fixe bem à mão as escoras longitudinais esquerda e direita.

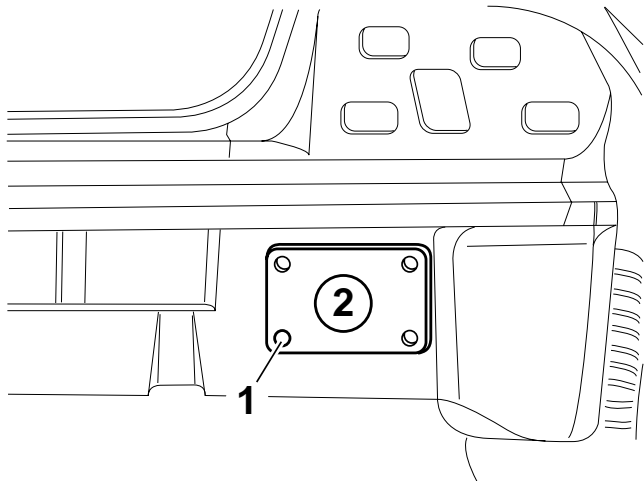

Nota

Remova a escora longitudinal antes de aplicar os furos.

Com escora longitudinal montada, marque o ponto (1) para a escora longitudinal direita (2) no painel divisório traseiro e abra um furo de Ø 14 mm.

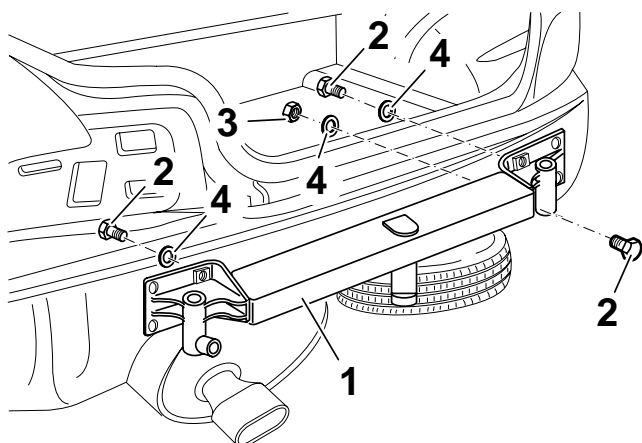

Encoste o dispositivo de reboque (1) ao painel divisório e insira os parafusos sextavados (2) e a porca hexagonal (3) juntamente com as arruelas (4).

Alinhe o dispositivo de reboque e fixe bem os parafusos sextavados (2) e as porcas hexagonais (3).

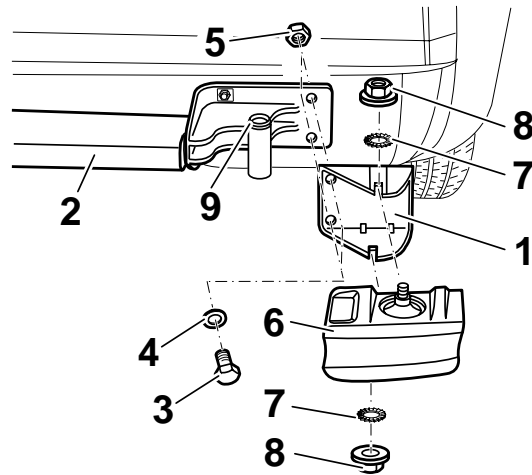

Nota

Faltando no engate de atrelado (2) as camisas (9) para o ajuste em altura do pára-choques, será necessário modificar as camisas do antigo amortecedor de impactos.

Mediante os parafusos sextavados (3), as arruelas (4) e a porca hexagonal (5) fixe o suporte (1) do amortecedor de vibrações (6) ao dispositivo de reboque pré-montado (2). Insira o amortecedor de vibrações (6) no suporte (1) e fixe o conjunto com a arruela de dentes de aperto (7) e a porca hexagonal (8).

Nota para a montagem

Aperte os parafusos pela seguinte ordem:

1. Dispositivo de reboque ao painel divisório traseiro (2 parafusos e 5 porcas)
2. Escoras longitudinais à parte superior das longarinas (4 parafusos)

Binário de aperto: 55 Nm ± 10 %

Vão utilizadas as seguintes peças normalizadas:

- a) Parafusos sextavados M 10 x 35
classe de resistência mecânica: 10.9
- b) Porcas de colarinho M 10
classe de resistência mecânica: 10
- c) Arruelas 10,5 x 25 x 3

3. Recorte do pára-choques e colagem das placas indicadoras

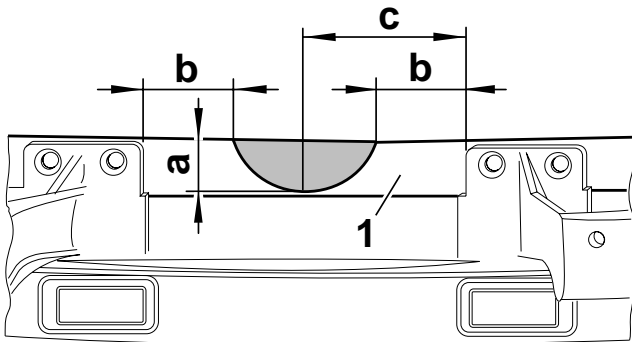

De acordo com a imagem acima, marque e recorte em meia-lua o suporte do pára-choques (1).

a = 28 mm
b = 50 mm
c = 87,5 mm

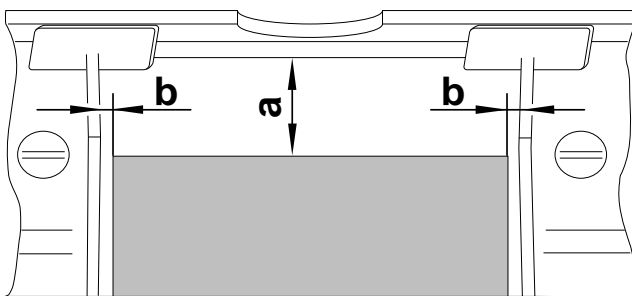

Nota

Caso as arestas de corte na parte interna do pára-choques não estejam pré-estampadas, marque e recorte o pára-choques como indicado na imagem.

De acordo com a imagem acima, recorte o pára-choques por baixo da placa da matrícula.

a = 50 mm
b = 5 mm

Sobre a abertura do pára-choques, assente a aba de cobertura suplementar, marque os pontos de fixação na parte inferior e abra um furo de $\varnothing 5,5$ mm para os rebites de fixação.

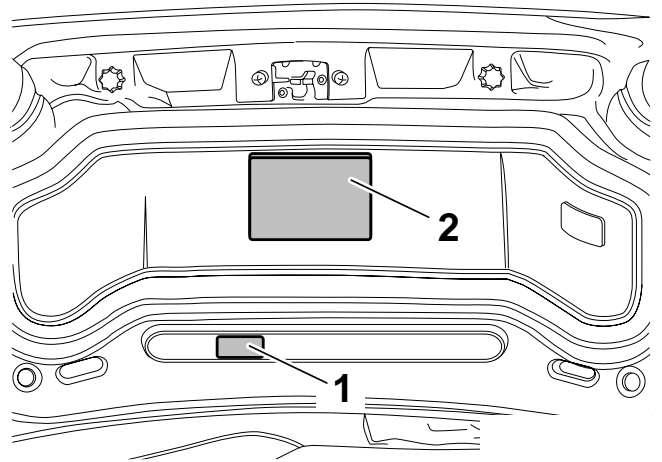

Na parte interna da tampa da bagageira, cole a placa da carga de apoio "máx. 75 kg" (1) e a placa indicadora (2).

Limpe a bagageira e volte a montar os componentes desmontados.

Reservados os direitos de efectuar modificações.

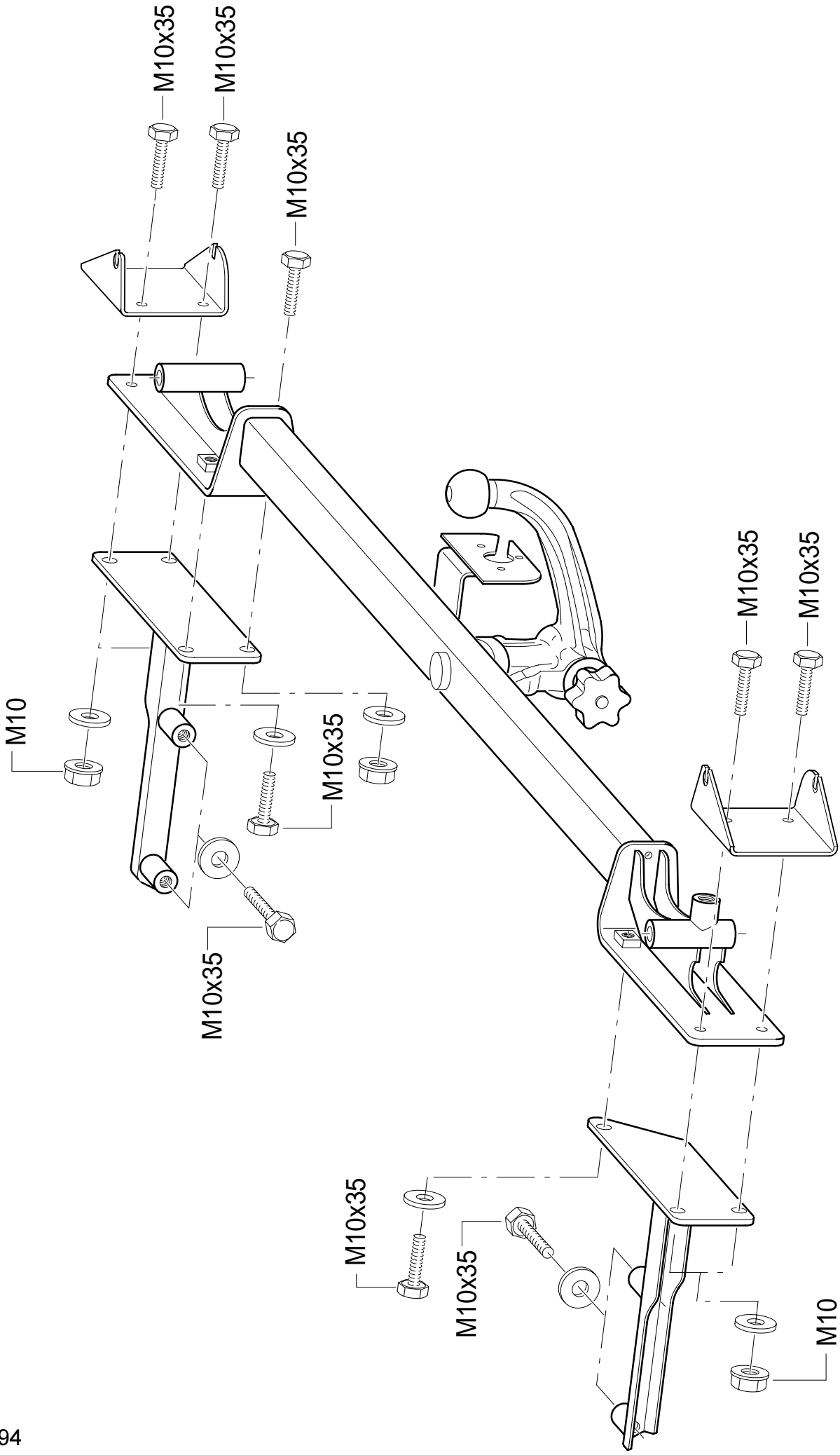

P - Garantir a zona livre, conforme Anexo VII, gráfico 30 da Norma 94/20/CE.

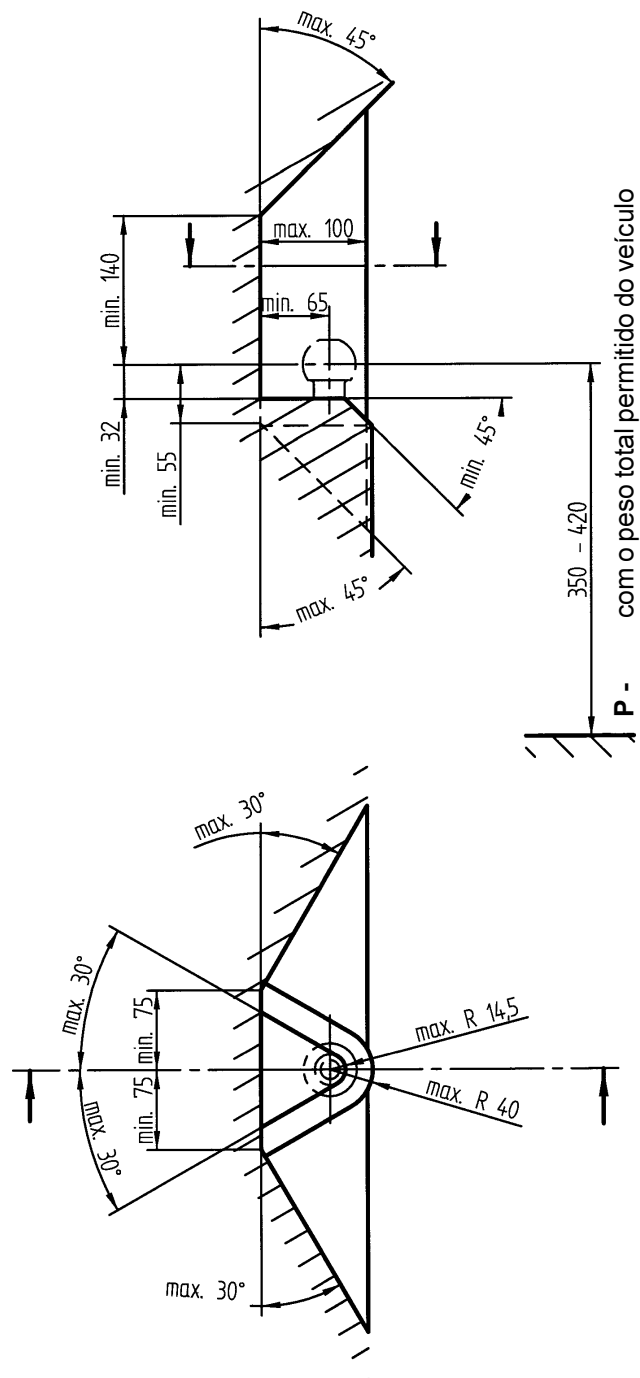

Monterings- och bruksanvisning Kopplingskula med hållare (KmH)

Westfalia best.-nr: 303 149 600 001

303 150 600 001

BMW best.-nr: 1 094 390

Typ: 303 149

EG-tillståndsbeteckning: e13 00-0148

Användningsområde: Tillverkare: Bayrische Motoren Werke AG, München
Modeller: Roadster Z3 3-serien (E36/7) fr o m modellåret
1996, →3/99

Typbeteckning: BMW R/C

Förvara denna monterings- och bruksanvisning väl och lättillgänglig.

Tekniska data:

Det provade D-värdet uppgår till 7,0 kN. Det motsvarar exempelvis en släpvagnsvikt på 1200 kg samt en tillåten totalvikt på 1760 kg. Den provade stödvikten uppgår till 75 kg.

Beträffande användningen är fordonstillverkarens anvisningar när det gäller släpvagnsvikt och stödvikt normgivande, varvid de provade värdena inte får överskridas.

De i EG-tillståndet angivna viktuppgifterna för släpvagnskopplingen framgår av nummerskylten.

Tillåtna släpvagnsvikter:

De obligatoriska, tillåtna släpvagnsvikterna för respektive fordonmodell framgår av fordonshandlingarna. Dessa gäller för alla typer av släp.

Tillåten stödvikt:

- max. 75 kg

Observera!

Kopplingskulan med hållare är en säkerhetskomponent och får därför endast monteras av fackpersonal. Skulle reservdelar behövas, får även dessa endast monteras av fackpersonal på oskadad originaldel.

Det är förbjudet att göra några som helst ändringar eller modifieringar på kopplingskulan.



Beakta eventuellt förhöjt lufttryck i däcken för fordon med släpvagnskoppling, resp vid släpvagnsdrift, i enlighet med fordonets instruktionsbok.

Vid färd med släpvagn skall man beakta köranvisningarna i instruktionsboken från fordonstillverkaren.

Släp måste vara utrustade med en passande dragkulskoppling.

Måste bogseringsögla demonteras vid monteringen av kopplingskulan med hållare, så kan kopplingskulan användas för detta ändamål, förutsatt att man inte överskrider den tillåtna släpvagnsvikten och bogseringen sker på vanliga trafikerade vägar.

Man skall hålla kulan och kopplingen rena samt smörja in dem med fett.

Observera! När man använder spårstabiliseringsanordningar, som till exempel Westfalia "SSK", måste kopplingskulan vara fri från fett.

Beakta anmärkningarna i bruksanvisningen!

Man skall kontrollera dragkulans diameter med jämna mellanrum.

Så snart en diameter på 49 mm eller mindre har uppstått på något ställe, får man av säkerhetsskäl inte längre använda släpvagnskopplingen.

De av fordonstillverkaren angivna, tillåtna fastsättningspunkter garanteras.

Nationella riktlinjer beträffande monteringen skall beaktas.

Denna monteringsanvisning skall bifogas fordonshandlingarna.

Allmänna monteringsanvisningar:

Tag bort isoleringsmassan resp underredsbehandlingen - om sådan finns - inom området för anliggningsytans släpvagnskopplingen. Stryk på rostskyddsfärg på blanka karosseriställen

Montera den 7-poliga elektriska anläggningen enligt DIN 72570.

Montera den 13-poliga elektriska anläggningen enligt ISO 11446.

Placera skylten med stödviktangivelsen på fordonet i närheten av släpvagnskopplingen eller på ett synligt ställe i bagageutrymmet (se punkt 3).

För montering av släpvagnskoppling kräver BMW även en klaff i stötfångarens underdel.

Samtliga fästskruvar på kulkopplingen skall efterdras när den varit i drift ca 1000 med släp.

Denna kopplingskula, inklusive alla montagedelar, väger 16,8 kg. Tänk på, att fordonets nettovikt efter montering är motsvarande högre.

Kopplingskulan med hållare omfattar följande:

Pos.	Beteckning	Antal
1	Kopplingskula med hållare	1
2	Kulstång med väska	1
3	Hållare vänster	1
4	Hållare höger	1
5	Stöd vänster	1
6	Stöd höger	1
7	Förslutningsplugg för hållarröret	1
8	Monterings-/bruksanvisning	1
9	Stödviktsskylt 75 kg	1
10	Anvisningsskylt (användning)	1
11	Sexkantskruv M 10 x 35	11
12	Flänsmutter M 10	5
13	Bricka 10,5 x 25 x 3	11
14	Tätning	2

Leveransklara reservdelar för kopplingskulan med hållare

Reservdels-nr:	Beteckning
903 149 650 001	fastsättningsdelar
903 078 601 001	kulstång inklusive förslutningsplugg
903 051 630 106	förslutningsplugg

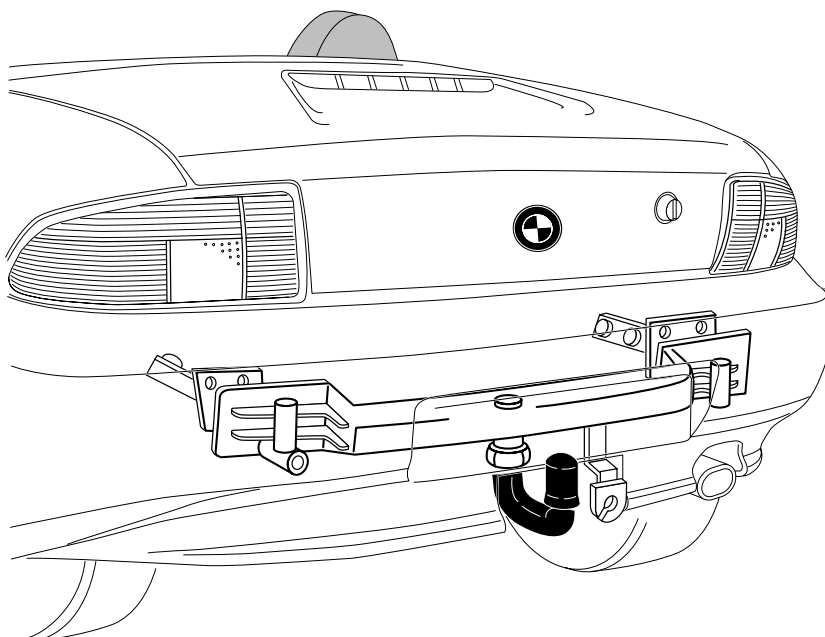

Monteringsanvisningar

1. Nödvändiga förarbeten

- Koppla loss batteriet, skriv ut felminnet.
- Tag ut bagageutrymmets golvmatta och reservhjulet
- Demontera bagageutrymmets beklädnad till vänster och höger
- Demontera bagageutrymmets beklädnad på bakre plåten
- Tag bort båda skydden i hjulhusen bak
- Demontera baklyktorna
- Demontera den bakre stötfångaren med kollisionsdämpare (kollisionsdämparna bortfaller)
- Skruva av svängningsdämparen från kollisionsdämparhållaren

2. Montering av kopplingskula med hållare (Beakta även härtill ritning 303 149/150 691 101)

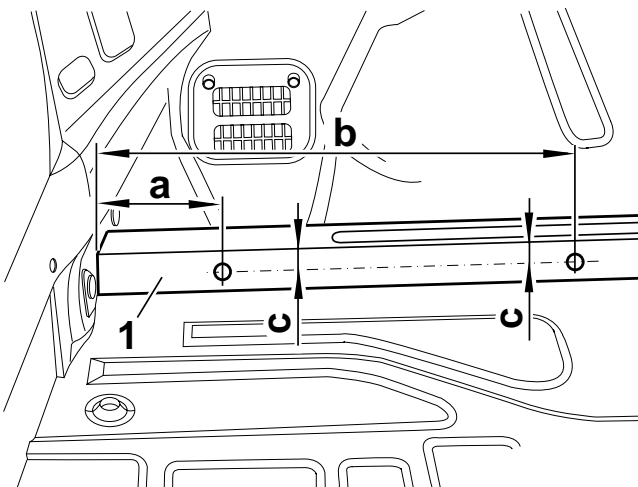

Anm.

Om det inte finns några markerade ställen på längsbalkarna, måste man göra markeringar på dessa enligt ritningen. Bilden visar den vänstra längsbalken. Gå till väga på samma sätt på den högra längsbalken.

- a = 110 mm
- b = 400 mm
- c = 25 mm

På vänster och höger längsbalksöverdel (1) skall man ta upp ett hål på \varnothing 14 mm.

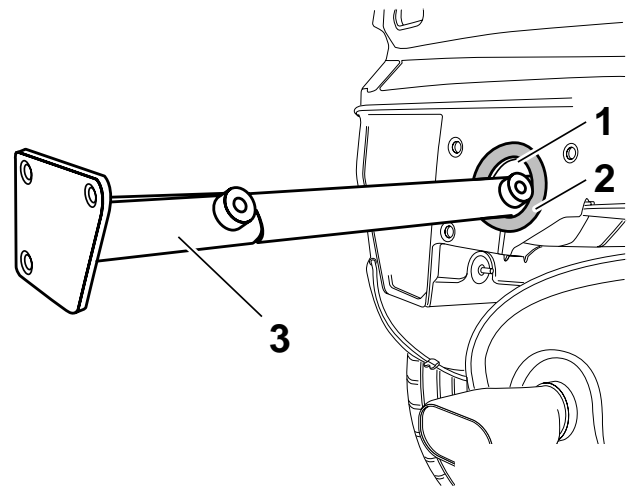

Anm.

Före monteringen av längsstagen (3), skall man limma på skumringen (2) över kollisionsdämparen (1).

Skjut in det vänstra och det högra längsstaget (3) i kollisionsdämparens öppning.

Vänstra längsstaget = 3 borrhål på kollisionsdämparens upptagningsyta.

Högera längsstaget = 4 borrhål på kollisionsdämparens upptagningsyta.

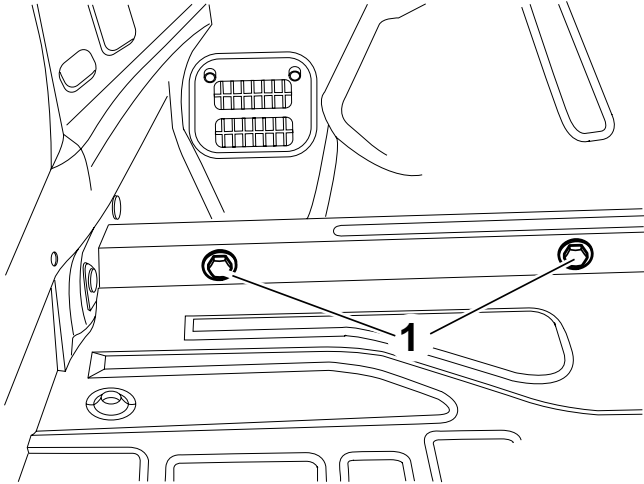
S

Drag åt det vänstra och högra längsstaget med sexkantskruvarna M 10 x 35 (1) och underläggsbrickor.

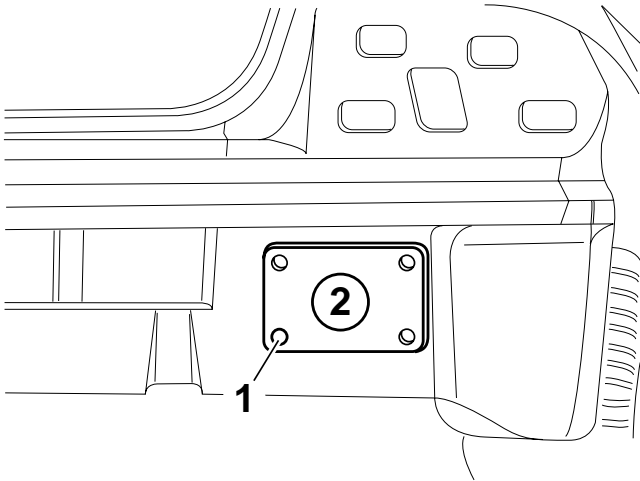

Anm.

Innan man tar upp hålen, skall man demontera längsstaget.

Vid monterat längsstag, skall man markera punkten (1) för det högra längsstaget (2) på den bakre plåten och ta upp ett hål på Ø 14 mm.

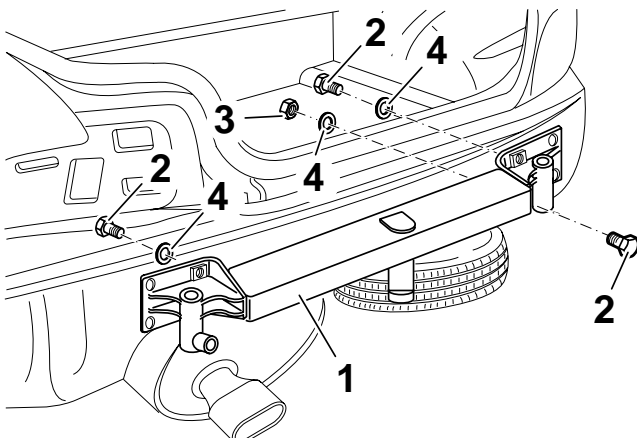

Placera släpvagnsanordningen (1) mot den bakre plåten. Sätt in sexkantskruvarna (2) och sexkantmuttrarna (3) med underläggsbrickorna (4).

Rikta släpvagnskopplingen och drag åt sexkantskruvarna (2) och sexkantmuttrarna (3).

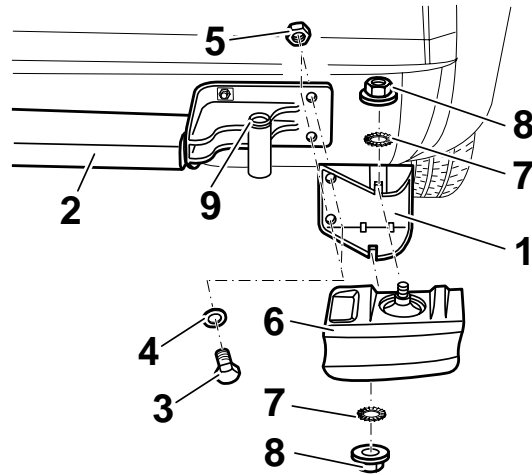

Anm.

Finns det inga justeringsbussningar (9) för höjdjustering av stötfångaren i släpvagnskopplingen, så måste den gamla kollisiondämparens justeringsbussningar modifieras.

Fäst hållaren (1) för svängningsdämparen (6) på den förmonterade släpvagnskopplingen (2) med sexkantskruvarna (3), underläggsbrickorna (4) och sexkantmuttrarna (5).

Skjut in svängningsdämparen (6) i hållaren (1) och montera fast den med kuggbrickan och sexkantmuttern (8).

Monteringsanvisning:

Drag åt skruvarna i följande ordning:

1. Släpvagnskopplingen på den bakre plåten (2 skruvar, 5 muttrar)
2. Längsstagen på längsbalksöverdelen (4 skruvar)

Åtdragningsmoment: 55 Nm ± 10%

Följande standarddelar används:

- a) Sexkantskruvar M 10 x 35, hållfasthetsklass 10.9
- b) Flänsmuttrar M 10, hållfasthetsklass 10
- c) Brickor 10,5 x 25 x 3

3. Utskärning av stötfångaren och påklistering av anvisningsskyltar

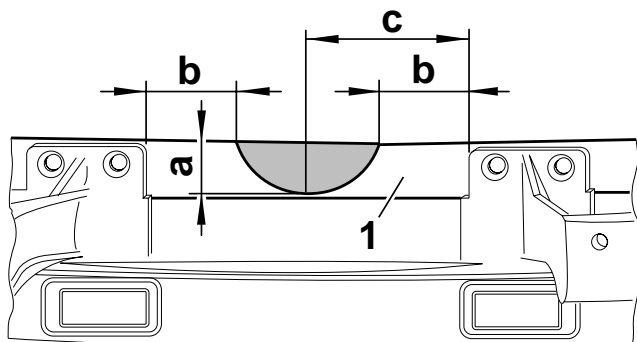

Markera stötfångarens hållare enligt bilden ovan och skär ut den i en halvcirkel.

a = 28 mm
b = 50 mm
c = 87,5 mm

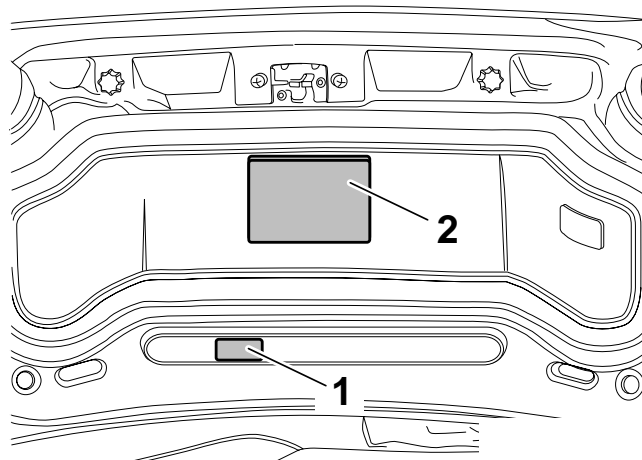
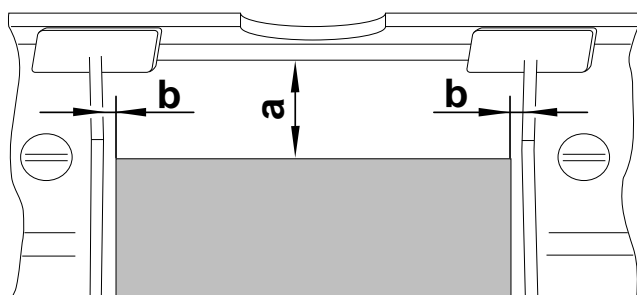

Klistra fast stödviktsskylten "max 75 kg" (1) och anvisningsskylten (2) på insidan av bagageluckan.

Rengör bagageutrymmet och återmontera de demonterade delarna.

Med reservation för ändringar

Anm.

Om skärlinjerna på stötfångarens insida inte är förpräglade, markera då stötfångaren enligt bilden på insidan och skär ut den.

Skär ut stötfångaren under registreringsskylten enligt bilden ovan.

a = 50 mm
b = 5 mm

Lägg den extra täckåpan över utskärningen i stötfångaren och markera fastsättningspunkterna på undersidan.

Tag upp ett hål på \varnothing 5,5 mm för fastsättningsnitarna.

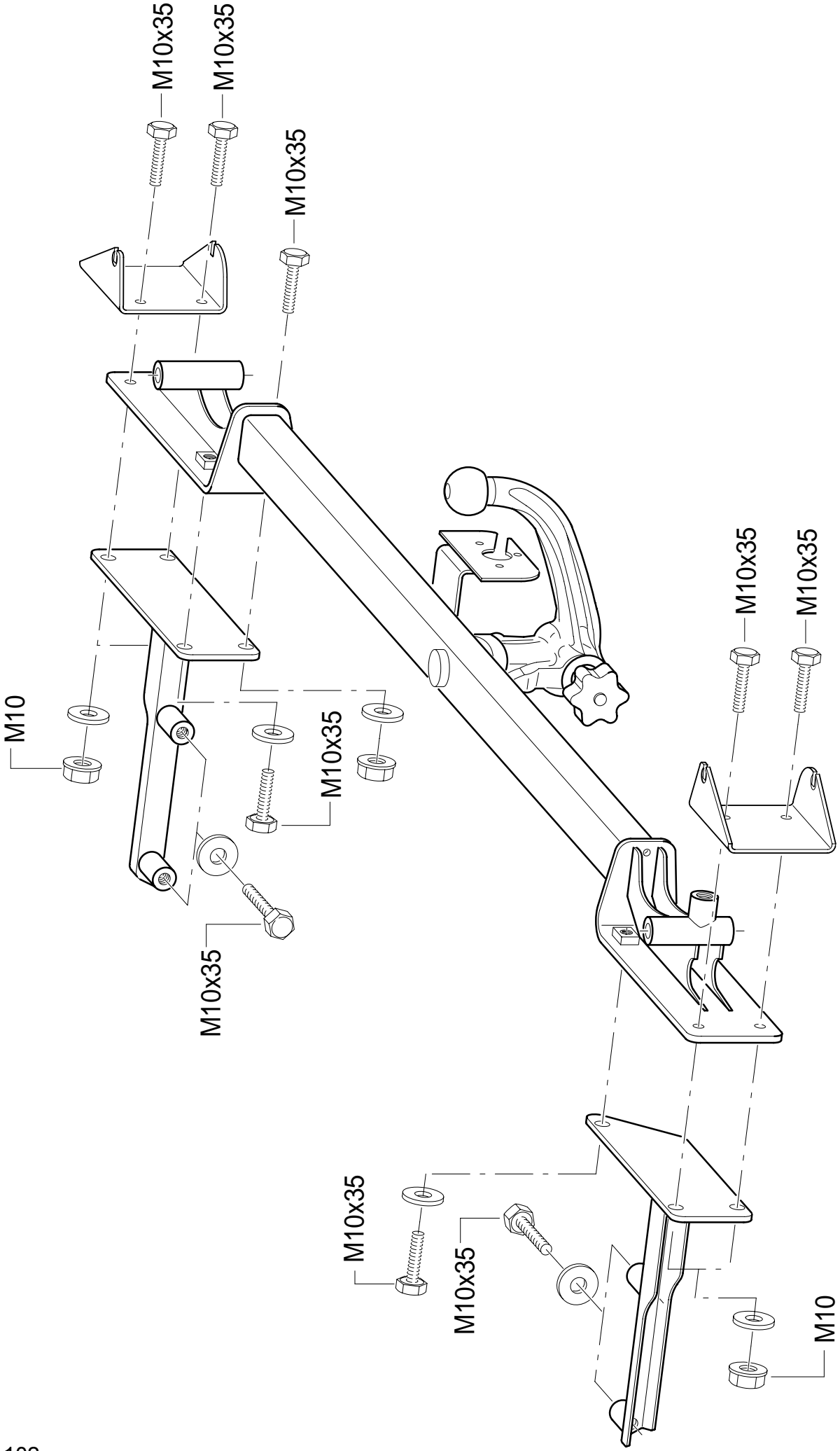

S - Spelrummet enligt bilaga VII, figur 30 i riktlinje 94/20/EG skall garanteras.

