

Fitting instructions

Make: Skoda

Octavia; 1997->

Type: 2829

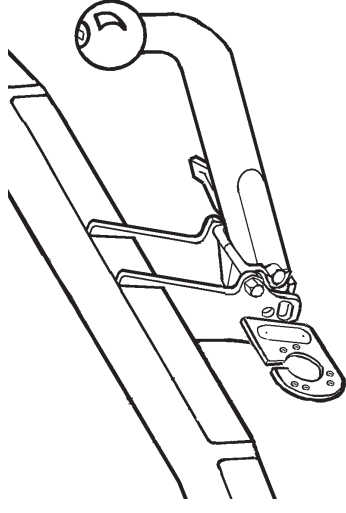

FASTENING MEANS:

- 4x bolt M10x35
- 1x bolt M10x80 (10.9)
- 1x bolt M10x90 (10.9)
- 2x selflocking nut M10 (10)
- 4x spring washer M10
- 2x plain washer M10
- 4x plain washer $\varnothing 25 \times 10,5 \times 4$
- 2x PE block 75x65x25

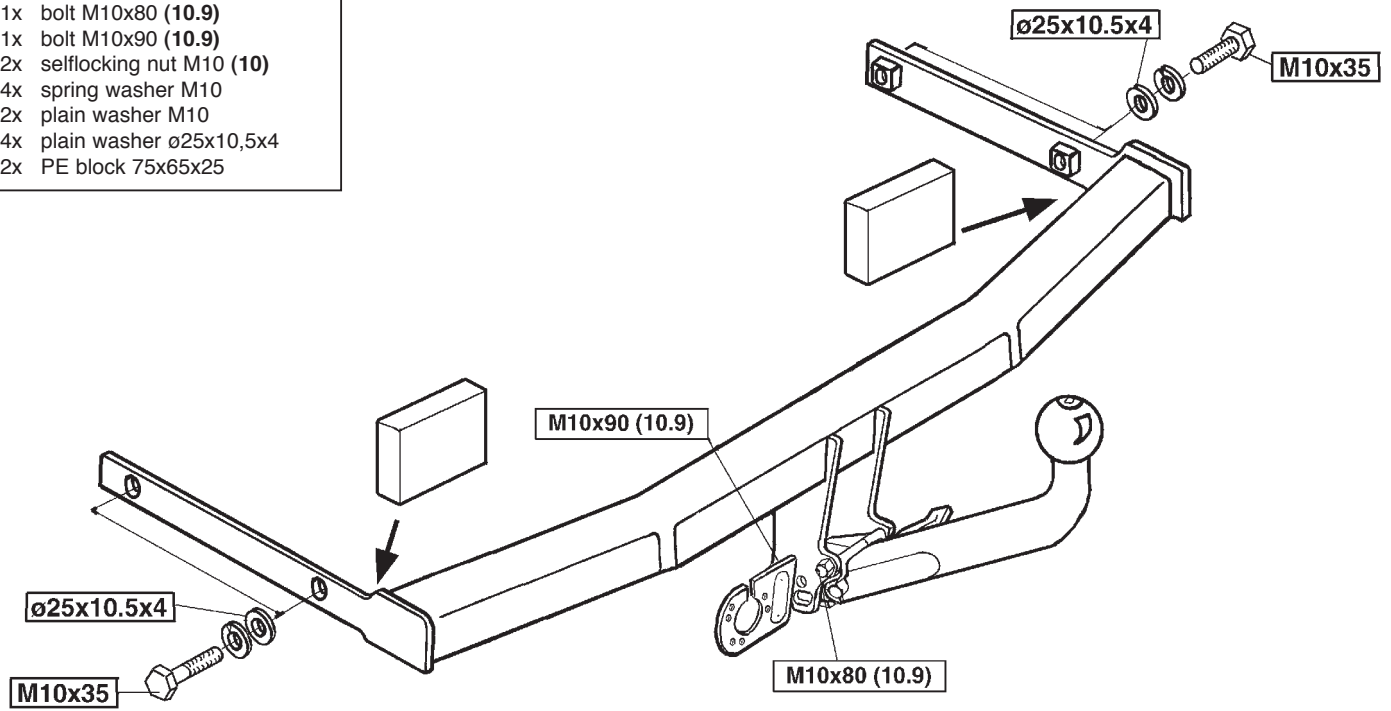

Tested in accordance with directives 94/20/EG

© 2829/04-09-2009/1

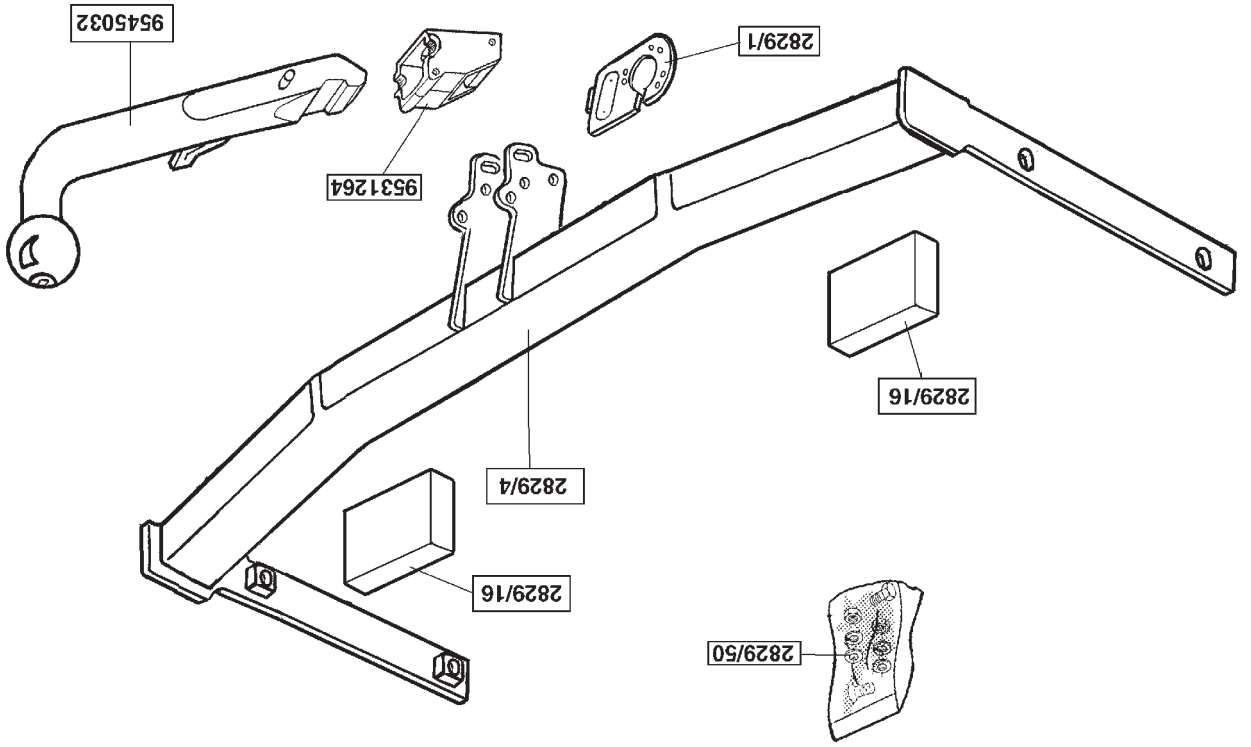

Koppelingsklasse : A 50-X
Nr. typegoedkeuring : e11 00-0516
D- Waarde : 8,3 kN
Max. massa aanhangwagen : 1500 kg
Max. verticale last : 75 kg

MONTAGEHANDLEIDING:

1. Verwijder de bumper. Raadpleeg fig.2 voor het verwijderen van de afdekstrippen. Zaag het in fig.1 aangegeven gedeelte uit de bumper. Verwijder t.p.v. de achterwand de metalen balk (fig.3). Deze wordt niet herplaatst.
2. Verwijder ter plaatse van de contactpunten van de trekhaak met het voertuig het aanwezige kit.
3. Plaats de trekhaak overeenkomstig fig.4 en raadpleeg schets voor het gebruik van de juiste bevestigingsmaterialen. Plaats de twee PE schuimblokken als afdichting in de chasisbalken (zie fig. 5). Draai alle bouten en moeren overeenkomstig de tabel vast. Herplaats de bumper. Het kogelhuis wordt d.m.v. één bout M10x80 **(10.9)** en één bout M10x90 **(10.9)** inclusief sluitringen, stekkerplaat en zelfborgende moeren **(10)** aan de trekhaak bevestigd. Draai alle bouten en moeren overeenkomstig de tabel vast.

Voor de montage en demontage van de afneembare kogel dient men de bijgesloten handleiding te raadplegen.

BELANGRIJK:

- * Indien op de bevestigingspunten een bitumen of anti-dreunlaag aanwezig is, dient deze verwijderd te worden.
- * Vergeet de veer- en sluitringen niet.
- * Kwaliteit bouten 8.8 ; moeren 8, of indien anders vermeld in montagehandleiding 10.9 / 10.
- * Voor het max. trekgewicht en de max. toegestane kogeldruk van uw voertuig, dient u uw dealer te raadplegen.
- * Het is aan te bevelen om na ca. 1000 km (gebruik) de boutverbindingen volgens tabel na te trekken of te controleren.
- * Bij het boren dient men er zorg voor te dragen, dat rem- en brandstofleidingen niet worden geraakt.
- * Verwijder "indien aanwezig" de plastic dopjes uit de puntlasmoeren.

Aanhaalmomenten voor bouten en moeren (8.8):

M10 46 Nm

(10.9):

M10 60 Nm (met zelfborgende moer)

Couplings class : A 50-X
Approval number : e11 00-0516
D-Value : 8,3 kN
Max. trailers dimensions : 1500 kg
Max. vertical load : 75 kg

FITTING INSTRUCTIONS:

1. Remove the bumper. See fig.2 for the removal of the sealing strips. Saw out part of the bumper as shown in fig. 1. Remove the metal beam (fig.3) where the rear panel is. It will not be replaced.

2. Remove the sealant from where the tow bar is in contact with the vehicle.

3. Position the towbar as shown in fig.4 and consult the sketch for using the proper means of attachment. Place the two PE foam blocks as sealing on the chassis members (see fig. 5). Tighten all nuts and bolts to the torques listed in the table. Replace the bumper. The ball casing is attached to the towbar with one M10x80 bolt (10.9) and one M10x90 bolt (10.9) including flat washers, socket plate and self-locking nuts (10). Tighten all nuts and bolts to the torques listed in the table.

To attach and remove the detachable ball, consult the enclosed instructions.

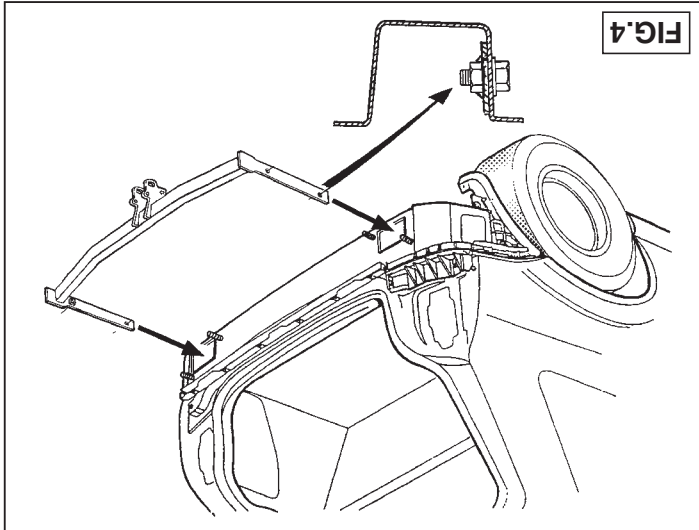
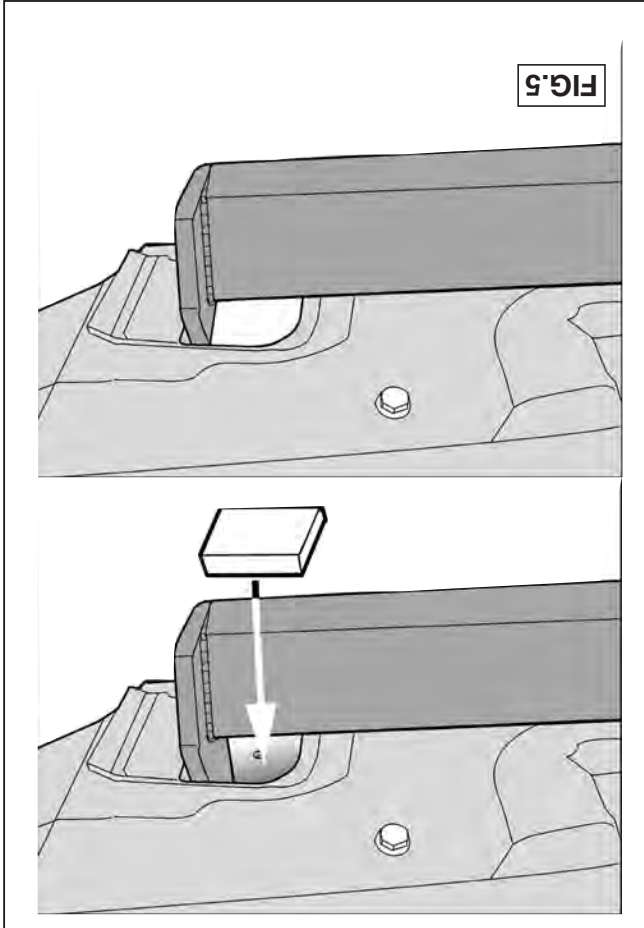

FIG.5



Torque settings for nuts and bolts

(8.8):	M10	46 Nm
(10.9):	M10	60 Nm (with self-locking nut)

- NOTE:**
- * Remove the insulating material from the contact area of the fitting points.
 - * All bolts are quality 8.8 - nuts 8. - or when mentioned in fitting instructions: 10.9 / 10.
 - * Don't forget the spring- and plain washers.
 - * Consult your dealer for the maximum tolerated pull weight and ball hitch pressure of your vehicle.
 - * It is recommendable to retighten all fixing bolts and nuts after the towbar has been in use for some 1000 km/600 miles.
 - * Do not drill through brake-or fuelines.
 - * Remove (if present) the plastic caps from the spot welding nuts.

Kupplungsklasse : A 50-X
Genehmigungsnr. : e11 00-0516
D-Wert : 8,3 kN
Max. Masse Anhänger : 1500 kg
Stützlast : 75 kg

MONTAGEANLEITUNG:

1. Die Stoßstange entfernen. Für das Entfernen der Abdeckstreifen siehe Fig.2. Den in Fig.1 angegebenen Teil aus der Stoßstange heraussägen. Bei der Rückwand den Metallträger entfernen (fig.3).
2. Bei den Berührungspunkten zwischen Anhängervorrichtung und Fahrzeug den Kitt entfernen.
3. Die Anhängervorrichtung gemäß Fig.4 anlegen und für die Verwendung der richtigen Befestigungsmaterialien die Skizze zu Rate ziehen. Die beiden PE-Schaumblocke als Abdichtung im Langsträger anbringen (siehe Fig. 5). Alle Schrauben und Muttern gemäß den Angaben in der Tabelle festdrehen. Die Stoßstange wieder anbringen. Das Kugelgehäuse wird mit Hilfe von einer M10x80-Schrauben (10.9) und einer M10x90-Schrauben (10.9) inklusive Unterlegscheiben, Steckerplatte und selbst-sichernder Muttern (10) an der Anhängervorrichtung befestigt. Alle Schrauben und Muttern gemäß den Angaben in der Tabelle festdrehen.

Für das Anbringen und Entfernen der abnehmbaren Kugel ist die beiliegende Anleitung zu Rate zu ziehen.

HINWEISE:

- * Im Bereich der Anlageflächen muß Unterbodenschutz, Holraumkonservierung (Wachs) und Antidröhnmaterial entfernt werden.
- * Vor dem Bohren prüfen, daß keine, dort eventuell vorhandene Leitungen beschädigt werden können.
- * Alle Bohrspäne entfernen und gebohrte Löcher gegen Korrosion schützen.
- * Nur mitgelieferte Schrauben, Federringe und Muttern der vorgeschriebenen Güteklassen verwenden.
- * Alle Befestigungsschrauben nach ca. 1000 km Anhängerbetrieb nachziehen.
- * Die Kupplungskugel ist sauber zu halten und zu fetten.
- * Entfernen Sie "falls vorhanden", die Plastikkappen von den Punktschweißmuttern.
- * Für das höchstzulässige Zuggewicht und den erlaubten Kugeldruck Ihres Fahrzeugs ist Ihr Kfz-Händler zu befragen.

Anzugsdrehmomente für Verschraubungen (8.8):

(8.8):
M10 46 Nm

(10.9):

M10 60 Nm (mit selbstsichernder Mutter)

© 2829/04-09-2009/5

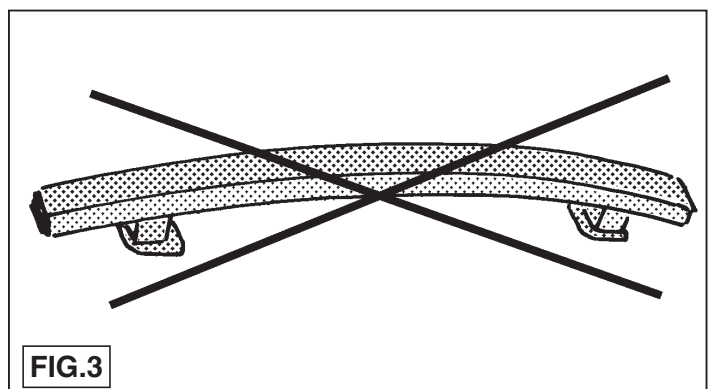
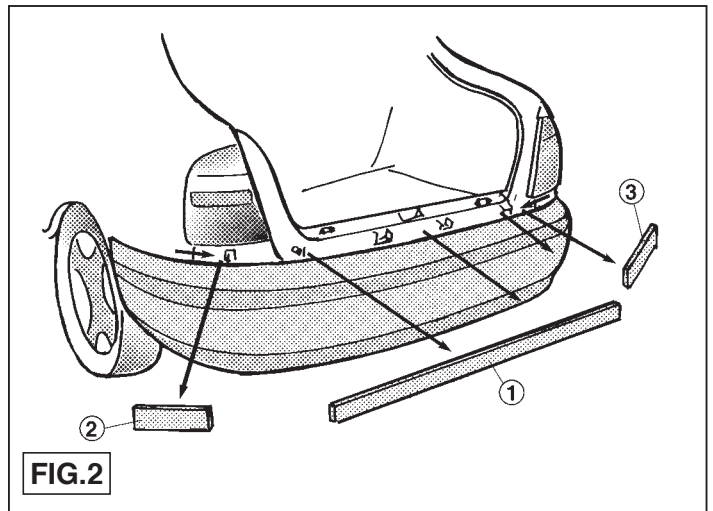
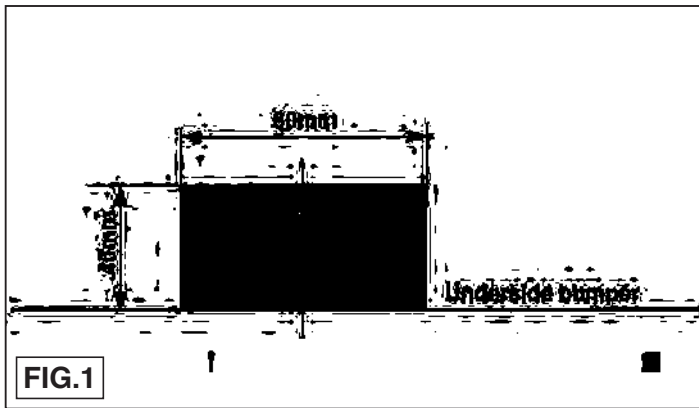

© 2829/04-09-2009/10

M10	60 Nm (avec écrou à autoverrouillage)
(10.9):	
M10	46 Nm
(8.8):	
Moment de serrage des boulons et écrous (8.8):	

- * Enlever la couche de bitume ou d'anti-tremblement qui recouvre éventuellement les points de fixation.
- * Ne pas oublier les rondelles Grower et les rondelles de blocage.
- * Qualité de boulons 8.8, écrous 8, ou si indiqué autrement dans les instructions de montage 10.9/10.
- * Pour connaître le poids de traction maximum et la pression sur la rotule autorisée du véhicule, veuillez consulter votre concessionnaire.
- * Un contrôle de la boulonnerie doit être effectué après les 1000 premiers kilomètres de remorquage.
- * Veiller en permanence à ne pas endommager les conduites de frein et de carburant.
- * Retirer "si présents" les embouts en plastique des écrous de soudure par point.

REMARQUE:

M10	60 Nm (para tuerca de seguridad)
(10.9):	
M10	46 Nm
(8.8):	
Momentos de presión para tornillos y tuercas (8.8):	

- * Si en los puntos de fijación hay una capa de betún o anti-choque hay que quitarla.
- * No se olvide de las arandelas normales y de muelle.
- * Clase de pernos 8.8; tuercas 8, si se menciona de otro modo en la instrucción de montaje 10.9/10.
- * Consulte a su concesionario para el peso máximo de tracción y la presión de la bola admitida de su vehículo.
- * Se recomienda después de aprox. 1000 km. (de uso) que se verifique o controle la unión de pernos, según el cuadro.
- * Retirar, si presentes, los capuchones de plástico de las tuercas de soldadura por punto.

N.B.:



Veillez consulter la notice jointe pour le montage et le démontage de la rotule amovible.

1. Déposer le pare-chocs. Consulter la fig.2 pour retirer les bandes de recouvrement. Scier la partie indiquée à la fig. 1 dans le pare-chocs. Déposer la poutre métallique à l'emplacement de la cloison arrière (fig.3). Cette poutre ne sera pas remise en place.
2. Oter le mastic qui se trouve sur les surfaces de contact de l'attache-remorque avec le véhicule.
3. Positionner l'attache-remorque conformément à la fig.4 et consulter le croquis pour savoir quel matériel de fixation utiliser. Mettre les deux blocs de mousse PE pour le colmatage dans les barres de châssis (voir la fig. 5). Serrer tous les boulons et écrous conformément au tableau. Remettre le pare-chocs en place. Le logement de la rotule est fixé sur l'attache-remorque à l'aide d'un boulon M10x80 (10.9) et un boulon M10x90 (10.9), y compris les rondelles de blocage, la prise électrique et les écrous auto-trocinés (10). Serrer tous les boulons et écrous conformément au tableau.

INSTRUCTIONS DE MONTAGE :

Catégorie de couple	: A 50-X
No. d'homologation	: e11 00-0516
Valeur D	: 8,3 kN
Masse max. de la remorque	: 1500 kg
Charge verticale max.	: 75 kg



Para el montaje y desmontaje de la bola extraíble, consulte las instrucciones adjuntas.

1. Retirar el parachoques. Consultar la fig. 2 para retirar las tiras de remate. Serrar y sacar la parte indicada en la fig. 1 del parachoques. Retirar a la altura de la pared posterior la viga metálica (fig.3), la que no se volverá a colocar.
2. Retirar la cola existente a la altura de los puntos de contacto del gancho de remolque con el vehículo.
3. Colocar el gancho de remolque de acuerdo con la fig. 4 y consultar el croquis para el uso de los materiales correctos de fijación. Colocar ambos bloques de espuma PE en los travesaños del chasis para obtener los arcos (véase la fig. 5). Apretar todos los tornillos y tuercas de acuerdo con la tabla. Volver a colocar el parachoques. La caja de la bola se fija en el gancho de remolque por medio de un tornillo M10x80 (10.9) y un tornillo M10x90 (10.9) inclusive arandelas planas, placa enchufe y tuercas de seguridad (10). Apretar todos los tornillos y tuercas de acuerdo con los puntos de la tabla.

INSTRUCCIONES DE MONTAJE:

Clase de acoplamiento	: A 50-X
No. de aprobación de tipo	: e11 00-0516
Valor D	: 8,3 kN
Masa máxima del remolque	: 1500 kg
Carga vertical	: 75 kg

Koblingsklasse	: A 50-X
Godkendelsenr.	: e11 00-0516
D- værdi	: 8,3 kN
Maximassa slæpvagn	: 1500 kg
Max. vertikal last	: 75 kg

MONTERINGSANVISNINGAR

1. Avlägsna kofångaren. Se fig.2 för avlägsnande av täckremarna. Såga ut delen som anges i fig.1 ur kofångaren. Avlägsna metallbalken från bakväggen (fig.3). Denna förfaller.
2. Avlägsna kittet från dragkrokens kontaktpunkter med fordonet.
3. Placera dragkroken enligt fig.4. Se skissen för erforderat monteringsmaterial. De två PE-skumblocken placeras som tätning i chassibalkarna (se fig. 5). Momentdrag alla skruvar och muttrar enligt tabellen. Sätt tillbaka kofångaren. Kulhuset (kulstången) monteras på dragkroken med en skruv M10x80 (10.9) och en skruv M10x90 (10.9) inklusive planbrickor, kontaktplatta och självlåsand muttrar (10). Momentdrag alla skruvar och muttrar enligt tabellen.

Se de bifogade anvisningarna för montering och demontering av den löstagbara kulan.

OBS:

- * Om det finns ett bitumen- eller stötdämpande lager vid kontaktytor skall detta avlägsnas.
- * Glöm inte fjäder- och planbrickor.
- * Kvalitet skruvar 8.8; muttrar 8, eller om något annat anges i monteringsanvisningen 10.9/10.
- * Kontakta din återförsäljare för ditt fordon's max. dragvikt och tillåtna kulttryck.
- * Vi rekommenderar att se efter eller kontrollera skruvförbanden enligt tabellen efter (ett bruk av) ca 1000 km.
- * Vid borring skall man se till att broms- och bränsleledningarna inte skadas.
- * Avlägsna de små plastlocken - om dessa finns - från punktsvetsmutterna.

Åtdragningsmoment för skruvar och muttrar (8.8):

M10 46 Nm

(10.9):

M10 60 Nm (med självsäkrande mutter)

© 2829/04-09-2009/7

Kopplingsklass	: A 50-X
Typgodkännande nr.	: e11 00-0516
D- værdi	: 8,3 kN
Max. totalvægt trailer	: 1500 kg
Max. vertikale belastning	: 75 kg

MONTERINGSVEJLEDNING:

1. Fjern kofangeren. Jævnfør fig.2, inden dæklisterne fjernes. Sav det i fig.1 angivet stykke ud af kofangeren. Fjern metalbjælken (fig.3) ved bagvæggen.
2. Fjern kittet ved anhængertrækkets og køretøjets berøringsflader.
3. Anbring anhængertrækket ifølge fig.4 og jævnfør tegningen i forbindelse med brug af det rette montage materiale. Anbring de to PE skummestykker til at tætte chassisvangerne med (jævnfør fig. 5). Spænd alle bolte og møtrikker ifølge tabellen. Sæt kofangeren på plads igen. Kuglehuset monteres på anhængertrækket med én bolt M10x80 (10,9) og én bolt M10x90 (10,9) inklusiv planskiver, kontaktplade og selvlåsende møtrikker (10). Spænd alle bolte og møtrikker ifølge tabellen.

Ved montage og demontage af den løse kugle bør man følge den vedlagte vejledning.

BEMÆRK:

- * Undervognsbehandlingen skal fjernes de steder hvor trækket ligger an mod bilen.
- * Efter montering af træk forsegles undervogns-behandlingen omkring anlægsstederne.
- * Brink træk er fremstillet i henhold til bilfabrikanternes foreskrifter.
- * Brink træk skal boltes fast, svejsning må ikke forekomme.
- * Husk fjeder- og planskiver.
- * Kontakt Deres forhandler for oplysninger om den maksimale trækraft og det tilladte kugletryk.
- * Kugelbolten er ISO Std. 1103
- * Anbefalet : Efter ca. 1000 km, efterspænd bolte og møtrikker
- * Fjern plasticpropperne "om de findes" fra de punktsvejsede møtrikker.

DENNE MONTERINGSVEJLEDNING SKAL MEDBRINGES VED SYN.

Spændingsmoment for bolte og møtrikker (8.8):

M10 46 Nm

(10.9):

M10 60 Nm (med selvlåsende møtrik)

© 2829/04-09-2009/8