

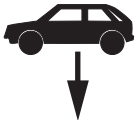
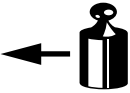

Montagehandleiding Fitting instruction Montageanleitung Description de montage Instrucciones de montaje Montagevejledning Monteringsveiledning Asennusohje Istruzioni di montaggio Návod k montáži Instrukcja montażu	<b>Toyota Avensis Wagon</b> <b>Model code: **T25**-AW**W</b>	 <b>EC 94/20</b>	 <b>2025 kg</b>	 <b>1550 kg</b>	 <b>75 kg</b>	<b>D</b> waarde value Wert valeur	<table border="1"> <tr> <td>NL</td><td>D</td><td>GB</td><td>N</td><td>SF</td><td>I</td> </tr> <tr> <td>F</td><td>E</td><td>DK</td><td>S</td><td>CZ</td><td></td> </tr> </table>	NL	D	GB	N	SF	I	F	E	DK	S	CZ	
	NL						D	GB	N	SF	I								
F	E	DK	S	CZ															
<b>TYPE: 031571</b>	<b>e4 00-2368</b>	<b>2025 kg</b>	<b>1550 kg</b>	<b>75 kg</b>	<b>8,61 kN</b>	(c) BOSAL 19-06-2009      Rev.nr.: 02													

Raadpleeg uw dealer voor de max. massa die uw wagen mag trekken.

Die maximale Anhängelast ihres Fahrzeuges können Sie im Fahrzeugschein oder im Benutzerhandbuch nachlesen.

For the max. trailer weight of your car please refer to the owner's manual or your car homologation documents.

Pour connaître le poids maxi remorquable pour votre voiture consulter la notice d'utilisation de votre voiture ou la carte grise.

Consulte a su distribuidor sobre el peso máximo que puede remolcar su vehículo.

Deres forhandler vil kunne oplyse Dem om den højst tilladte vægt efter Deres køretøj.

Ta kontakt med forhandleren angående den maksimale vekt som bilen kan trekke.

Se handboken eller registreringsbevis för max släpvagnsvikt för din bil.

Tarkista suurin sallittu vetopaino ajoneuvon ohjekirjasta tai rekisteriotteesta.



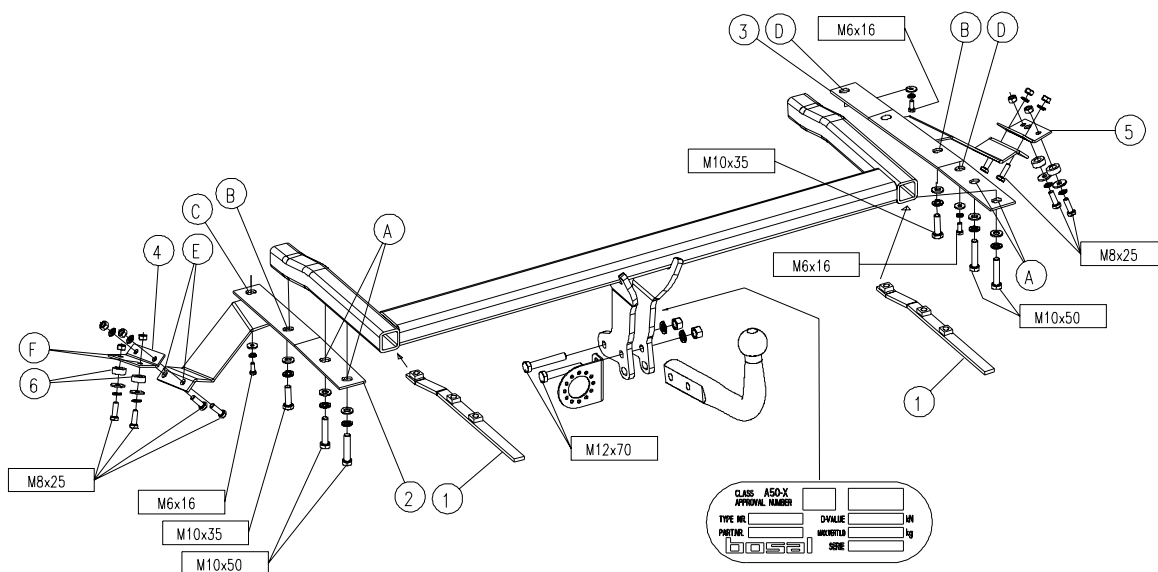

Per conoscere il peso massimo rimorchiabile dalla propria autovettura, fare riferimento al manuale d'istruzione od ai documenti di omologazione della vettura stessa.

Maximální přípustná hmotnost přívěsu pro Vaše vozidlo je uvedena v technickém průkazu nebo v uživatelské příručce.

Przepisy producenta pojazdu dotyczące obciążenia przyczepy i nacisku przenoszonego przez dyszel przyczepy są miarodajne pod względem warunków jazdy. Zobacz maksymalny ciężar holowniczy pojazdu w książeczce samochodu lub dowodzie rejestracyjnym pojazdu. Nie może on przekroczyć przypisanych do haka holowniczego wartości.

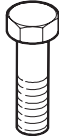

Meegeleverde onderdelen	Piezas incluidas
Mitgelieferte Befestigungsteile	Medfølgende komponenter
Provided parts	Vedlagt festemateriell
Materiel de fixation joint	Medföljande komponenter
Mukana tulevat osat	Dodané upevňovací díly
Componenti forniti a corredo	

	3x M6x16		8x M8
	8x M8x25		2x M12
	2x M10x35		6x M10
	4x M10x50		3x M6
	2x M12x70		8x M8
	3x M6		6x M10
	4x M8		2x M12

### **031571 MONTAGEHANDLEIDING**

1. Meegeleverde onderdelen en bevestigingsmaterialen van de trekhaak verwijderen. Eventueel aanwezige kit ter plaatse van de bevestigingspunten verwijderen.
2. Klap in de bagageruimte de koffermat omhoog.  
Verwijder in de bagageruimte links en rechts de kunststof opbergvakken. (2 schroeven ieder).
3. Demonteer de bumper:  
Klik van het achterbord het kunststof achterpaneel. Demonteer op het achterbord 4 moeren. Verwijder aan de onderzijde van de bumper 3 kunststof clips en 2 bouten. Klik de bumper los. Demonteer de eventueel aanwezige connectoren van de parkeersensor. Neem de bumper nu volledig los.
4. Demonteer de binnenbumper. Deze komt te vervallen! Plaats de vrijgekomen moeren en de bouten terug.
5. Verwijder links aan de onderzijde de kunststof afschermkap (1 kunststof clip).  
Demonteer van de chassisbalken zowel links als rechts het sleepoog.  
Neem de 2 achterste uitlaatoophangrubbers los. Voor een betere toegang tot de bevestigingspunten van de trekhaak, kan men desgewenst de gehele uitlaatdemper demonteren (3 uitlaatoophangrubbers en 2 bouten). Demonteer het uitlaathitteschild (2 schroeven, 1 moer). Verwijder aan de linker en rechter onderzijde van de auto t.p.v. de gaten "E" en "F", de rubber afdichtingspluggen (8x). Deze worden niet meer gebruikt!
6. Schuif de onderhaak in de chassisbalken. Schuif links en rechts contraplatten "1" in de zijkokers van de onderhaak.
7. Monteer t.p.v. gat "B" verstevigingssteun "2" m.b.v. 1 bout M10x35, incl. sluitring en veerring, t.p.v. gaten "A" het sleepoog, 2 bouten M10x50 incl. sluitringen en veerringen en t.p.v. gat "C" 1 bout M6x16 incl. carrosseriering en veerring. Doe dit ook zo met verstevigingssteun "3" (met uitzondering van gat "C").
8. Plaats steun "4" links onder in de bagageruimte en monteer t.p.v. de gaten "F" 2 bouten M8x25 met tussenplaatsing van 2 afstandsbussen "6", incl. carrosserieringen, veerringen en moeren. Monteer t.p.v. de gaten "E" 2 bouten M8x25 incl. veerringen en moeren.  
\*\* Voor een betere toegang kan men desgewenst het rechthoekige rooster, welke zich bevindt vlak boven de punten "F", uitnemen.
9. Doe dit ook zo met steun "5" voor de rechterzijde (let op, deze steun is voorzien van een extra gat! Dit gat dient ter identificatie).
10. Zet het geheel vast. Hierbij de volgende aanhaalmomenten hanteren:  
M 6 - 9,5 Nm  
M 8 - 23 Nm  
M10 - 46 Nm
11. Monteer het uitlaathitteschild terug. Gebruik hiervoor de bestaande moer en t.p.v. de gaten "D" 2 bouten M6x16 incl. carrosserieringen en veerringen.  
Zet het geheel vast. Hierbij het volgende aanhaalmoment hanteren:  
M 6 - 9,5 Nm
12. Herplaats alle onder punt 5,3, en 2 genoemde onderdelen.
13. Monteer de kogel en de stekkerdoosplaat m.b.v. 2 bouten M12x70, veerringen en moeren.  
Zet het geheel vast. Hierbij het volgende aanhaalmoment hanteren:  
M12 - 79 Nm
14. Het is noodzakelijk om na ca. 1000 km gebruik de boutverbindingen na te trekken (volgens gegeven aanhaalmomenten).
15. Bosal kan niet aansprakelijk worden gesteld voor enig gebrek in het produkt zoals veroorzaakt door de schuld of door welk onoordeelkundig gebruik ook van de gebruiker of een persoon voor wie hij aansprakelijk is (art. 185, lid 2 N.B.W.).

### **031571 MONTAGEANLEITUNG**

1. Die Anhängervorrichtung auspacken und die Befestigungsteile auf Vollständigkeit überprüfen. Im Bereich der Befestigungspunkte den Unterbodenschutz entfernen.
2. Die Kofferraummatte nach oben klappen. Den Kunststoffbehälter im Kofferraum links und rechts entfernen (zwei Schrauben an jeder Seite).
3. Den Stoßfänger demontieren:  
Die Kunststoffverkleidung des Abschlußblechs lösen. Vier Muttern auf dem Abschlußblech demontieren. Drei Kunststoffklipse und zwei Schrauben an der Unterseite des Stoßfängers demontieren. Den Stoßfänger lösen. Falls vorhanden, die Kontakteleisten des Parksensors demontieren. Den Stoßfänger jetzt entfernen.
4. Den Innenstoßfänger demontieren. Dieses wird nicht mehr benötigt! Die vorhandenen Muttern und Schrauben wieder montieren.
5. Die Kunststoffabschirmkappe links an der Unterseite entfernen (ein Kunststoffklips).  
Die Abschleppöse links und rechts von dem Chassisrahmen entfernen. Die zwei hinteren Auspuffaufhängegummis lösen.  
Für einen besseren Zugang zu den Befestigungspunkten der Zugvorrichtung kann man bei Bedarf den gesamten Auspufftopf demontieren (3 Auspuff-Aufhängegummi und 2 Bolzen)  
Das Hitzeschild des Schalldämpfers demontieren ( zwei Schrauben, eine Mutter).  
Die Gummiabdichtungen (8x) an der linken und rechten Unterseite des Fahrzeugs im Bereich der Löcher "E" und "F" entfernen. Diese werden nicht mehr benötigt.
6. Die Anhängervorrichtung in den Chassisrahmen schieben. Links und rechts die Gegenplatten "1" in die Seitenstützen der Anhängervorrichtung schieben.
7. Die Stütze "2" mit einer Schraube M10x35, Unterlegscheibe und Federring an das Loch "B und mit der Abschleppöse, zwei Schrauben M10x50, Unterlegscheiben und Federringen an die Löcher "A" und mit einer Schraube M6x16, Karoseriescheibe und Federring an das Loch "C" montieren.  
Die Stütze "3" mit einer Schraube M10x35, Unterlegscheibe und Federring an das Loch "B und mit der Abschleppöse, zwei Schrauben M10x50, Unterlegscheiben und Federringen an die Löcher "A" montieren.
8. Die Stütze "4" links in den Kofferraum legen und mit zwei Schrauben M8x25 , zwei Distanzbuchsen "6", Karoseriescheiben, Federringen und Muttern an die Löcher "F" montieren. Zwei Schrauben M8x25, Federringe und Muttern an die Löcher "E" montieren.  
\*\* Für eine bessere Zugänglichkeit, kann man falls nötig, das rechteckige Rost, welches sich genau über Punkt "F" befindet , herausnehmen.
9. Machen Sie das auch mit Stütze "5" für die rechte Seite (achtung, diese Stütze ist versehen mit einem zusätzlichen Loch! Das Loch ist für die Identifikation).
10. Die Anhängervorrichtung ausrichten und alle Schrauben mit folgenden Drehmomenten anziehen:  
M 6 - 9,5 Nm  
M 8 - 23 Nm  
M10 - 46 Nm
11. Das Hitzeschild wieder montieren. Benutzen Sie hierfür die vorhandene Mutter und die zwei Schrauben M6x16, Karoseriescheiben und Federringe (Löcher "D").  
Schrauben mit folgenden Drehmomenten anziehen:  
M 6 - 9,5 Nm
12. Alle in Punkt 5,3 und 2 entfernten Teile wieder anbringen.
13. Die Kugel und Steckdosenhalterplatte mit zwei Schrauben M12x70, Federringen und Muttern montieren.  
Schrauben mit folgenden Drehmomenten anziehen:  
M12- 79 Nm
14. Nach ca. 1000 km die Bolzenverbindungen, wie angegeben, nachziehen.
15. Für einen Mangel am Produkt, der durch den Fahrzeughalter oder eine andere Person aufgrund unsachgemäßer Benutzung verursacht wurde, übernimmt Bosal keine Haftung. (art. 185 lid 2 N.B.W.)

### **031571 FITTING INSTRUCTIONS**

1. Unpack the towing bracket and check its contents against the parts list. If necessary, remove the underseal from around the fitting points of the luggage compartment/frame members.
2. Fold up the trunk mat.  
Remove the storage compartments in the trunk on the LH and RH side (2 screws each).
3. Removal of the bumper:  
Loosen the synthetic rear panel lining. Dismount 4 nuts on the rear panel. Remove 3 synthetic clips and 2 bolts on the lower side of the bumper. Loosen the bumper. Dismount, if exist, the connectors of the parking sensor. Remove the bumper.
4. Dismount the inside bumper. This will no longer be used! Replace the nuts and bolts.
5. Remove the synthetic protection cap on the underside (LH side) (1 synthetic clip).  
Dismount the towing ring from the frame members, LH and RH side.  
Loosen the 2 rearmost exhaust suspension rubbers.  
For easier access to the towing hook's anchor points, the entire exhaust silencer can be dismantled. (3 exhaust suspension rubbers and 2 bolts).  
Dismount the exhaust heat shield (2 screws and 1 nut). Remove the rubber cover caps (8x) on the LH and RH underside of the car in the position of the holes "E" and "F". These caps will no longer be used.
6. Slide the towbar in the frame members. Slide LH and RH side the backing plates "1" into the side supports of the towbar.
7. Mount support "2" at hole "B" using 1 bolts M10x35, plain washer and spring washer, at holes "A" with towing ring, 2 bolts M10x50, plain washers and spring washers and at hole "C" using 1 bolt M6x16, large washer and spring washer.  
Mount support "3" at hole "B" using 1 bolts M10x35, plain washer and spring washer and at holes "A" with towing ring, 2 bolts M10x50, plain washers and spring washers.
8. Place support "4" LH side under in the trunk and mount at the holes "F" using 2 bolts M8x25, 2 distance tubes "6", large washers, spring washers and nuts.  
\*\* For better access, remove the rectangular grid (which you can find above the points "F").
9. Do the same with support "5" for th RH side (attention, this support is provided with a additional hole! This hole is for identification).
10. Secure the towbar using a torque-wrench. Torque the bolts as follows:  
M 6 – 9,5 Nm  
M 8 – 23 Nm  
M10 – 46 Nm
11. Remount the exhaust heatshield. Use for this the existing nut and at the holes "D" 2 bolts M6x16, large washers and spring washers.  
Torque the bolts as follows:  
M 6 – 9,5 Nm
12. Replace all parts removed in point 5,3 and 2.
13. Mount the towball and the socket plate using 2 bolts M12x70, spring washers and nuts.  
Torque the bolts as follows:  
M12 – 79 Nm
14. After about 1000 km use, re-tighten the bolts and nuts to the specified torque.
15. Bosal cannot be held responsible for any defects in the product caused by fault or by any injudicious use whatever of the user or a person he is liable for. (sect. 185, art. 2 N.B.W.)

### **031571 DESCRIPTION DU MONTAGE**

1. Séparer les différents éléments d'attelage. Enlever le mastic de protection autour des points de fixation.
2. Rabattre vers le haut le tapis de coffre.  
Enlever les compartiments de rangement à gauche et à droite dans le coffre (2 vis à chaque côté).
3. Démonter le pare-chocs:  
Détacher le panneau synthétique du panneau arrière. Démonter 4 écrous sur le panneau arrière. Enlever 3 clips synthétique et 2 boulons au dessous du pare-chocs. Détacher le pare-chocs. Démonter, si existants, les connecteurs du détecteur de stationnement. Enlever le pare-chocs.
4. Démonter le pare-chocs intérieur. Il ne sera pas remonté! Replacer les écrous et les boulons.
5. Enlever la cage de protection synthétique (1 clip synthétique) au dessous à gauche. Démonter les anneaux de remorquage des longerons du châssis à gauche et à droite. Défaire les 2 caoutchoucs de la suspension d'échappement arrière.  
Pour accéder plus aisément aux points de fixation de l'attelage, vous pouvez démonter entièrement le silencieux, si vous le souhaitez. (3 caoutchoucs d'échappement et 2 boulons)  
Démonter l'écran thermique d'échappement (2 vis, 1 écrou). Enlever au dessous à gauche et à droite du véhicule les bouchons caoutchouc (8x) au niveau des trous "E" et "F". Les bouchons ne seront pas remontés.
6. Glisser l'attelage dans les longerons du châssis. Glisser les contre-plaques "1" dans les supports de l'attelage.
7. Monter le renfort "2" au niveau du trou "B" à l'aide d'un boulon M10x35, d'une rondelle plate et d'une rondelle grower, au niveau des trous "A" à l'aide de l'anneau de remorquage, des 2 boulons M10x50, des rondelles plates et des rondelles grower et au niveau du trou "C" à l'aide d'un boulon M6x16, d'une rondelle de carrosserie et d'une rondelle grower.  
Monter le renfort "3" au niveau du trou "B" à l'aide d'un boulon M10x35, d'une rondelle plate et d'une rondelle grower et au niveau des trous "A" à l'aide de l'anneau de remorquage, des 2 boulons M10x50, des rondelles plates et des rondelles grower.
8. Placer le support "4" à gauche au dessous dans le coffre et monter au niveau des trous "F" à l'aide des 2 boulons M8x25, 2 l'entretoises "6", des rondelles de carrosserie, des rondelles grower et des écrous.  
Monter au niveau des trous "E" à l'aide des 2 boulons M8x25, rondelles grower et des écrous.  
\*\* Pour une accessibilité meilleur (si nécessaire), on peut enlever la grille rectangulaire, qui se trouve au-dessus des points "F".
9. Faire la même pour le support "5" pour le côté droit (attention; dans ce support se trouve un trou supplémentaire! Ce trou est pour identification).
10. Fixer l'attelage. Bloquer l'ensemble de la boulonnerie aux couples de serrage suivants:  
M 6 – 9,5 Nm  
M 8 – 23 Nm  
M10 – 46 Nm
11. Remonter l'écran thermique d'échappement à l'aide de l'écrou existant et au niveau des trous "D" à l'aide des 2 boulons M6x16, des rondelles de carrosserie et des rondelles grower.  
Bloquer l'ensemble de la boulonnerie aux couples de serrage suivants:  
M6 – 9,5 Nm
12. Remonter toutes les parties enlevées au point 5,3 et 2.
13. Monter la boule et le support de prise à l'aide des 2 boulons M12x70, des rondelles grower et des écrous.  
Bloquer l'ensemble de la boulonnerie aux couples de serrage suivants:  
M12 – 79 Nm
14. Il est conseillé de vérifier le serrage de toute la boulonnerie après 1000 Km de traction.
15. Bosal décline toute responsabilité concernant des défauts éventuels de cet attelage qui seraient causés par une mauvaise utilisation. Seul l'utilisateur est responsable.

### **031571 INSTRUCCIONES DE MONTAJE**

1. Sacar las piezas y el material de sujeción incluidos en el gancho de remolque. Si procede, retirar el pegamento existente en los puntos de sujeción.
2. Plegar la alfombra hacia arriba en el maletero.  
Retirar a la izquierda y a la derecha del maletero los compartimentos portaobjetos sintéticos. (2 tornillos cada uno).
3. Desmontar el parachoques.  
Soltar el panel trasero sintético del tabique trasero con un clic. Desmontar 4 tuercas en el tabique trasero. Retirar 3 clips sintéticos y 2 pernos en el lado inferior del parachoques.  
Soltar el parachoques con un clic. Desmontar los conectores del sensor de aparcamiento eventualmente presentes. Soltar el parachoques enteramente.
4. Desmontar el parachoques interior. Éste ya no se utiliza. Colocar de nuevo las tuercas y los pernos quedados libres.
5. Retirar a la izquierda en la parte inferior la placa protectora sintética (1 clip sintético).  
Desmontar, tanto a la izquierda como a la derecha, la argolla de remolque de los largueros del chasis.  
Soltar las 2 gomas de suspensión traseras del tubo de escape.  
Para tener mejor acceso a los puntos de fijación del gancho de tiro, se puede desmontar el silenciador del tubo de escape entero (3 gomas de suspensión traseras del tubo de escape y 2 pernos)  
Desmontar la pantalla térmica del tubo de escape (2 tornillos, 1 tuerca). Retirar a la izquierda y a la derecha del automóvil en los orificios "E" y "F" las espigas de caucho (8x). Ya no se utilizan.
6. Meter el gancho inferior en los largueros del chasis. Meter a la izquierda y a la derecha las contrachapas "1" en los largueros laterales del gancho inferior.
7. Montar en el orificio "B" el soporte de refuerzo "2" con 1 perno M10x35, con inclusión de arandela y aro elástico, en los orificios "A" la argolla de remolque, 2 pernos M10x50 con inclusión de arandelas y aros elásticos y en el orificio "C" 1 perno M6x16 con inclusión de un anillo de carrocería y aro elástico. Hacer lo mismo con el soporte de refuerzo "3" (con excepción del orificio "C").
8. Colocar el soporte "4" abajo a la izquierda en el maletero y montar en los orificios "F" 2 pernos M8x25 con 2 tubos distanciadores "6", con inclusión de anillos de carrocería, aros elásticos y tuercas. Montar en los orificios "E" 2 pernos M8x25, con inclusión de aros elásticos y tuercas.  
\*\* Para tener mejor acceso se puede retirar la rejilla rectangular que se encuentra encima de los puntos "F".
9. Hacer lo mismo para el soporte "5" a la derecha (atención: el soporte tiene un orificio más que sirve para la identificación).
10. Fijar el gancho de remolque. Atenerse aquí a los siguientes pares de apriete:  
M 6 – 9,5 Nm  
M 8 – 23 Nm  
M 10 – 46 Nm
11. Volver a montar la pantalla térmica del tubo de escape. Utilizar la tuerca existente y en los orificios "D" 2 pernos M6x16, con inclusión de anillos de carrocería y aros elásticos.  
Fijar el conjunto. Aplique para eso el siguiente par de apriete:  
M 6 – 9,5 Nm
12. Volver a colocar todas las piezas retiradas en los puntos 5,3 y 2.
13. Montar la bola y la placa del enchufe por medio de 2 pernos M12x70, aros elásticos y tuercas.  
Fijar el conjunto. Aplique para eso el siguiente par de apriete:  
M 12 – 79 Nm
14. Cada 1000 km de uso es necesario comprobar las conexiones del perno (según los pares de apriete dados).
15. Bosal no asume responsabilidad de ningún tipo por defectos en el producto causados por o debidos a un uso imprudente, tanto por parte del usuario como de cualquier persona bajo su responsabilidad (art. 185, párrafo 2 N.B.W. (Código Civil Holandés)).

### **031571 MONTAGEVEJLEDNING**

1. Fjern de dele og monteringsmaterialer, der sidder på trækkrogen. Eventuelt kit på fastgørelsespunkterne fjernes.
2. Klap måtten i bagagerummet op.  
Fjern opbevaringsrummene i venstre og højre side i bagagerummet. (2 skruer i hvert).
3. Afmontering af kofangeren.  
Klik kunststofbagpanelet fra bagpladen løs. Afmonter 4 møtrikker på bagpladen. Fjern 3 kunststofclips og 2 bolte på kofangerens underside. Klik kofangeren løs. Afmonter eventuelle konnektorer til parkeringssensoren. Tag nu kofangeren helt af.
4. Afmonter inderkofangeren. Denne bliver overflødig! Sæt de møtrikker og bolte, der er blevet skruet af, tilbage.
5. Fjern afskærmningsdækslet af kunststof på undersiden til venstre (1 kunststofclip).  
Afmonter slæbeøjlet fra chassisvangen både i venstre og højre side.  
Tag udstødningens 2 bageste gummiophæng af.  
For at gøre trækkrogens fastgørelsespunkter lettere tilgængelige, kan man demontere hele lydporten, hvis det ønskes.  
(3 gummiophæng til udstødningen og 2 bolte)  
Afmonter udstødningsvarmeskjoldet (2 skruer, 1 møtrik). Fjern gummitætningspropperne (8x) i venstre og højre side under bilen i hullerne "E" og "F". De skal ikke bruges mere!
6. Skyd tværvangen ind i chassisvangerne. Skyd i venstre og højre side kontrapladerne "1" ind i tværvangen siderør.
7. Derefter monteres i hul "B": forstærkningsbeslag "2" vha. 1 bolt M10x35, inkl. planskive og fjederskive, i hullerne "A": slæbeøjlet, 2 bolte M10x50 inkl. planskiver og fjederskiver, og i hul "C": 1 bolt M6x16 inkl. karrosseriring og fjederskive. Gør det samme med forstærkningsbeslag "3" (undtagen hul "C").
8. Anbring beslag "4" til venstre fornedet i bagagerummet og monter 2 bolte M8x25 med 2 afstandsbojsninger "6" inkl. karrosseriringer, fjederskiver og møtrikker imellem i hullerne "F". Monter 2 bolte M8x25 inkl. fjederskiver og møtrikker i hullerne "E".  
\*\* For bedre at kunne få adgang kan man om ønsket tage den retvinklede rist, der befinder sig lige over punkterne "F", ud.
9. Gør det samme med beslag "5" på højre side (bemærk, dette beslag er forsynet med et ekstra hul! Dette hul er til identifikation).
10. Fastgør trækkrogen. Følgende momenter skal iagttages:  
M 6 – 9,5 Nm  
M 8 – 23 Nm  
M 10 – 46 Nm
11. Sæt udstødningsvarmeskjoldet på igen. Brug den forhåndenværende møtrik og i hullerne "D" 2 bolte M6x16 inkl. karrosseriringer og fjederskiver.  
Fastgør det hele. Brug følgende tilspændingsmoment:  
M 6 – 9,5 Nm
12. Sæt alle de i punkt 5, 3 og 2 nævnte dele på plads igen.
13. Monter kuglen og stikdåsepladen vha. 2 bolte M12x70, fjederskiver og møtrikker.  
Fastgør det hele. Brug følgende tilspændingsmoment:  
M 12 – 79 Nm
14. Det er nødvendigt at efterspænde møtrikkerne efter ca. 1000 km.
15. Bosal kan ikke gøres ansvarlig for mangler ved produktet, der er opstået som følge af skyld eller ukyndig anvendelse af brugeren eller en person, som han er ansvarlig for (§ 185, stk. 2 N.B.W. (hollandsk privatret)).

### **031571 MONTERINGSVEILEDNING**

1. Fjern vedlagte deler og festemateriell fra tilhengerfestet. Fjern eventuelt kitt som måtte befinne seg på festepunktene.
2. Brett opp gulvmatten i bagasjerommet. Fjern oppbevaringsrommene i plast på venstre og høyre side i bagasjerommet. (2 skruer for hvert rom).
3. Demonter støtfangeren: Snapp løs bakpanelet i plast fra det bakre panelet. Demonter 4 mutre på bakpanelet. Fjern 3 plastklips og 2 skruer på undersiden av støtfangeren. Snapp løs støtfangeren. Demonter eventuelt kontaktene til parkeringssensoren, hvis montert. Ta nå støtfangeren helt av.
4. Demonter den indre støtfangeren. Denne skal ikke brukes på nytt! Monter de løse mutrene og skruene tilbake på plass.
5. Fjern plastskjermen til venstre på undersiden (1 plastklips). Demonter festet for slepetau fra understellsbjelkene både på venstre og høyre side. Demonter eksosanleggets 2 bakre gummioppheng. For å få lettere tilgang til tilhengerfestets monteringspunkter, kan man om ønskelig demontere hele bakre del av eksosanlegget (3 gummioppheng og 2 skruer) Demonter eksosanleggets varmeskjold (2 skruer, 1 mutter). Fjern tetningspluggene av gummi på venstre og høyre side under bilen ved hullene "E" og "F" (8 plugg). Disse skal ikke brukes på nytt!
6. Skyv underdelen av tilhengerfestet inn på understellsbjelkene. Skyv kontraplatene "1" inn i sidehylsene på underdelen av tilhengerfestet på venstre og høyre side.
7. Monter forsterkningsbeslaget "2" ved hullet "B" ved hjelp av 1 skrue M10 x 35, inklusiv skive og fjærskive, festet for slepetau ved hullene "A" ved hjelp av 2 skruer M10 x 50 inklusiv skiver og fjærskiver og ved hullet "C" 1 skrue M6 x 16 inklusiv karosseriskive og fjærskive. Gjør dette også med forsterkningsbeslaget "3" (unntatt ved hullet "C").
8. Plasser støtten "4" til venstre under i bagasjerommet og monter ved hullene "F" 2 skruer M8 x 25 sammen med 2 avstandshylser "6", inklusiv karosseriskiver, fjærskiver og mutre. Monter ved hullene "E" 2 skruer M8 x 25 inklusiv fjærskiver og mutre. \*\* For å komme bedre til kan om ønskelig den firkantete risten, som befinner seg rett over punktene "F", tas ut.
9. Gjør dette også med støtten "5" på høyre side (OBS: Denne støtten er utstyrt med et ekstra hull! Dette hullet fungerer som identifisering).
10. Fest tilhengerfestet. Bruk i den forbindelse følgende tilstrammingsmomenter:  
M 6 – 9,5 Nm  
M 8 – 23 Nm  
M10 – 46 Nm
11. Monter eksosanleggets varmeskjold tilbake på plass. Bruk den eksisterende mutteren, mens det ved hullene "D" brukes 2 skruer M6 x 16 inklusiv karosseriskiver og fjærskiver. Monter fast det hele. Bruk følgende tiltrekkningsmoment:  
M 6 – 9,5 Nm
12. Sett på plass igjen de delene som ble fjernet under punktene 5, 3 og 2.
13. Monter trekkulen og platen for stikkkontakten ved hjelp av 2 skruer M12 x 70, fjærskiver og mutre. Monter fast det hele. Bruk følgende tiltrekkningsmoment:  
M12- 79 Nm
14. Det er nødvendig å etterstramme boltforbindelsene etter ca. 1000 km (i henhold til de oppgitte tilstrammingsmomentene).
15. Bosal kan ikke stilles ansvarlig for noen mangel ved produktet som kan forårsakes av skjødesløs eller ukyndig bruk. Ansvar er brukerens eget (paragraf 185, ledd 2 i den nederlandske sivilrettslige lovboken).

### **031571 MONTERINGSINSTRUKTION**

1. Packa upp monteringsattsatsen och kontrollera innehållet mot detaljbeskrivning. Om det behövs tag bort underredsmassa runt monteringspunkterna i bagageutrymmet och under bilen.
2. Fäll upp mattan i bagageutrymmet. Avlägsna plastförvaringsfacken på höger och vänster sida i bagageutrymmet. (2 skruvar på varje sida).
3. Demontera stötfångaren: Klicka loss den bakre plastpanelen från bakpanelen. Demontera de 4 muttrarna som sitter på bakpanelen. Avlägsna 3 plasthållare och 2 bultar från stötfångarens undersida. Klicka loss stötfångaren. Demontera eventuella kontakter som tillhör parkeringssensorn. Lossa stötfångaren helt.
4. Demontera den inre stötfångaren. Den faller bort! Sätt tillbaka muttrarna och skruvarna.
5. Avlägsna plastskyddskåpan på vänster undersida (1 plasthållare). Demontera bogseringsöglan från både höger och vänster chassibalk. Tag loss avgasrörets 2 bakersta gummihållare. För att bättre komma åt dragkrokens monteringspunkter kan man om så önskas demontera hela ljuddämparen från avgasröret (3 gummifästen för avgasröret och 2 skruvar) Demontera avgassystemets varmeskärm (2 skruvar, 1 mutter). Tag bort gummitätningssluggen (8 st) i hålen "E" och "F" på bilens högra och vänstra undersida. Dessa förfaller.
6. Skjut in kroken i chassibalkarna. Skjut in mothållsplattor "1" i krokens sidoskydd.
7. Monter förstärkningsstödet "2" i hålet "B" med 1 bult M10x35, inkl. låsbricka och fjäderbricka; bogseringsöglan i hålen "A" med 2 bultar M10x50, inkl. låsbrickor och fjäderbrickor och 1 bult M6x16 i hålet "C", inkl. karossering och fjäderbricka. Gör samma sak med förstärkningsstöd "3" (med undantag för hål "C").
8. Placera stödet "4" under bagageutrymmet och montera 2 bultar M8x25 i hålen "F" med mellanläggsbricka av 2 distansbrickor "6", inkl. karosseringar, fjäderbrickor och muttrar. Monter i hålen "E" 2 st bultar M8x25, inkl. fjäderbrickor och muttrar. \*\* För en bättre åtkomst kan man vid behov ta ur det fyrkantiga gallret som sitter strax ovanför punkterna "F".
9. Gör samma sak med stöd "5" på högersidan (OBS! Detta stöd är försett med ett extra hål! Detta hål tjänar som identifiering).
10. Monter dragkroken. Spänn med momentnyckel enligt följande:  
M 6 – 9,5 Nm  
M 8 – 23 Nm  
M10 – 46 Nm
11. Sätt tillbaka varmeskärmen. Använd befintlig mutter och, i hålen "D", 2 bultar M6x16, inkl. karosseringar och fjäderbrickor. Sätt fast ordentligt. Använd följande åtdragningsmoment till detta:  
M 6 – 9,5 Nm
12. Monter tillbaka alla delar som nämns under punkt 5,3 och 2.
13. Montera kulan och stickkontaktsplattan med 2 bultar M12x70, fjäderbrickor och muttrar. Sätt fast ordentligt. Använd följande åtdragningsmoment till detta:  
M12 – 79 Nm
14. Det är nödvändigt att dra åt bultarna igen efter ungefär 1000 km körning (enligt angivna momentangivelser).
15. Bosal kan inte ställas till ansvar för fel på produkten som orsakats av användaren eller genom omdömeslöst bruk av produkten av användaren eller en person som han bär ansvar för (art. 185, paragraf 2 i den nederländska civilrättsbalken).

### **031571 ASENNUSOHJEET**

1. Pura vetokoukkupakkaus ja tarkista listasta, että kaikki asennuksessa tarvittavat osat löytyvät. Jos tarpeellista poista alustansuojaus kiinnityskohdista.
2. Taita tavaratilan matto ylös. Poista tavaratilassa vasemmalla ja oikealla olevat muoviset säilytyslokerot. (kummassakin kaksi ruuvia).
3. Irrota puskuri. Irrota takalevystä muovinen takapaneeli. Irrota takapaneelistä neljä mutteria. Poista puskurin alapuolelta kolme muovista kiinnikettä ja kaksi pulttia. Kopauta puskuri irti. Irrota mahdolliset pysäköintianturin liittimet. Irrota puskuri nyt kokonaan.
4. Irrota sisäpuskuri. Sitä ei enää tarvita! Kiinnitä irrotetut mutterit ja pultit takaisin paikoilleen.
5. Poista vasemmalta alapuolelta muovinen suojuus (yksi muovinen kiinnike). Irrota sekä vasemman- että oikeanpuoleisista alustan palkeista hinaussilmukka. Irrota kaksi takimmaista pakoputken kiinnityskumia. Jotta vetokoukun kiinnityskohtiin päästäisiin paremmin käsiksi, on mahdollista irrottaa koko pakoputken äänenvaimennin. (kolme kiinnityskumia ja kaksi pulttia) Irrota pakoputken lämpökilpi (kaksi ruuvia, yksi mutteri). Poista auton alustan vasemmalta ja oikealta puolelta kumiset tiivistetulpat (8x) rei'istä "E" ja "F". Niitä ei enää tarvita!
6. Työnnä alakoukku ajoneuvon alustan palkkeihin. Työnnä vasemmalla ja oikealla vastalevyt "1" alakoukun sivukoteloihin.
7. Kiinnitä vahvistustuki "2" reikään "B" pultilla M10x35, mukaan lukien tiiviste- ja jousirengas, reikiin "A" hinaussilmukka, kaksi pulttia M10x50, mukaan lukien tiiviste- ja jousirenkaat ja reikään "C" pultti M6x16, mukaan lukien runko- ja jousirengas. Kiinnitä vahvistustuki "3" samalla tavalla (lukuun ottamatta reikää "C").
8. Aseta tuki "4" tavaratilan alaosaan vasemmalle ja kiinnitä se reikiin "F" kahdella pultilla M8x25 siten, että väliin tulee kaksi väliholkkia "6", mukaan lukien runko- ja jousirenkaat ja mutterit. Kiinnitä reikiin "E" kaksi pulttia M8x25, mukaan lukien jousirenkaat ja mutterit.  
\*\* Paremman pääsyn mahdollistamiseksi voidaan haluttaessa poistaa suorakulmainen ristikko, joka on kohtien "F" yläpuolella.
9. Voit menetellä samoin oikealla puolella olevan tuen "5" kanssa (huomio, tässä tuessa on ylimääräinen reikä! Se on tunnistamista varten).
10. Kiristä seuraaviin momentteihin:  
M 6 – 9,5 Nm  
M 8 – 23 Nm  
M10 – 46 Nm
11. Kiinnitä lämpökilpi takaisin paikalleen. Käytä siihen mukana toimitettua mutteria ja kiinnitä reikiin "D" kaksi pulttia M6x16, mukaan lukien runko- ja jousirenkaat. Kiinnitä kokonaisuus. Kiristä se momenttiin:  
M 6 – 9,5 Nm
12. Asenna takaisin paikoilleen kaikki kohdissa 5,3 ja 2 mainitut osat.
13. Kiinnitä kuula ja pistorasialevy kahdella pultilla M12x70, jousirenkailla ja muttereilla. Kiinnitä kokonaisuus. Kiristä se momenttiin:  
M12 – 79 Nm
14. Tuhannen kilometrin jälkeen kiristys tarkistettava.
15. Bosalia ei voida pitää vastuullisena aine- tai henkilövahingoista, jotka johtuvat väärästä asennuksesta tai väärästä käytöstä (artikla 185 kohta 2 NBW).

### **031571 ISTRUZIONI DI MONTAGGIO**

1. Aprire l'imballaggio della struttura di traino e controllare il contenuto a fronte dell'elenco componenti. Se necessario, rimuovere il mastice di protezione intorno ai punti di fissaggio.
2. Nel vano bagagli sollevare il tappettino. Nel vano bagagli, a sinistra e destra, togliere gli scomparti portaoggetti in plastica (2 viti su ciascun lato).
3. Smontare il paraurti: Staccare il pannello posteriore in plastica dal retro. Smontare i 4 dadi sul pannello posteriore. Sul lato inferiore del paraurti togliere 3 forcelle in plastica e 2 bulloni. Staccare il paraurti. Smontare gli eventuali connettori presenti del sensore di parcheggio. A questo punto staccare completamente il paraurti.
4. Smontare il paraurti interno. Questo componente non serve più. Porre di nuovo i dadi ed i bulloni tolti.
5. Sul lato inferiore, a sinistra, togliere il cappuccio di protezione in plastica (1 forcella in plastica). Smontare l'anello di traino dai longheroni, sia a destra che a sinistra. Staccare i 2 elastici posteriori di sospensione della marmitta. Per un migliore accesso ai punti di fissaggio del gancio di traino, se lo si desidera si può smontare la marmitta di scarico nella sua interezza (3 elastici di sospensione della marmitta e 2 bulloni). Togliere lo schermo termico della marmitta (2 viti, 1 dado). Sul lato inferiore, sinistro e destro, del veicolo, all'altezza dei fori "E" e "F" togliere le spine di tenuta in gomma (8). Queste non vengono più utilizzate.
6. Inserire la struttura di traino nei longheroni. Nei cilindri laterali del gancio inferiore, a sinistra e destra, inserire le contropiastre "1".
7. All'altezza del foro "B" montare il supporto di rinforzo "2" con 1 bullone M10x35, comprese la rondella piana e quella elastica, all'altezza dei fori "A" l'anello di traino, con 2 bulloni M10x50, comprese le rondelle piane ed elastiche, ed all'altezza del foro "C" 1 bullone M6x16, comprese la rondella della carrozzeria e la rondella elastica. Ripetere l'operazione anche con il supporto "3" (ad eccezione del foro "C").
8. Posizionare il supporto "4" in basso a sinistra, nel vano bagagli, e all'altezza dei fori "F" montare 2 bulloni M8x25 con 2 distanziatori "6", compresi i dadi, le rondelle della carrozzeria e le rondelle elastiche. Sul punto dei fori "E" montare 2 bulloni M8x25, compresi i dadi e le rondelle elastiche.  
\*\* Per un migliore accesso si può togliere eventualmente la griglia rettangolare che si trova sopra i punti "F".
9. Ripetere l'operazione con il supporto "5" per il lato destro (attenzione: questo supporto ha un foro supplementare, che serve come identificazione).
10. Fissare la struttura di traino. Bloccare l'insieme della bulloneria alle coppie di serraggio di seguito indicate:  
M 6 – 9,5 Nm  
M 8 – 23 Nm  
M10 – 46 Nm
11. Montare di nuovo lo schermo termico della marmitta. A tale proposito utilizzare il dado presente e, all'altezza dei fori "D", 2 bulloni M6x16, comprese le rondelle della carrozzeria e le rondelle elastiche. Fissare il blocco. Applicare la seguente coppia di serraggio:  
M6 – 9,5 Nm
12. Rimontare tutti i componenti indicati ai punti 5,3 e 2.
13. Montare la sfera ed il portapresa con 2 bulloni M12x70, rondelle elastiche e dadi. Fissare il blocco. Applicare la seguente coppia di serraggio:  
M12 – 79 Nm
14. Verificare il serraggio di tutti i bulloni dopo i primi 1000 Km. di traino.
15. La Bosal declina ogni responsabilità per errato o imperfetto montaggio del dispositivo di traino, come pure per uso errato o improprio dello stesso.

### **031571 NÁVOD K MONTÁŽI**

1. Podle přiloženého seznamu zkontrolovat jednotlivé součásti tažného zařízení.  
Pokud je to nezbytné, odstranit ze styčných bodů v zavazadlovém prostoru ochranný prostředek.
2. Nadzvedněte kobereček v zavazadlovém prostoru.  
Odstraňte umělohmotné skříně vlevo a vpravo v zavazadlovém prostoru (vyšroubováním dvou šroubů z každého z nich).
3. Rozeberte nárazník:  
Odmontujte umělohmotný zadní panel ze zadního čela.  
Ze zadního čela vyjměte čtyři matice. Odstraňte tři umělohmotné spony a dva šrouby ze spodní strany nárazníku.  
Odcvakněte nárazník. Odmontujte případně přítomné konektory parkovacího čidla. Nyní nárazník úplně odpojte.
4. Odmontuje vnitřní nárazník. Již nebude zapotřebí! Vyjmuté matice a šrouby vraťte na místo.
5. Odstraňte umělohmotný kryt na levé spodní straně (odstraněním jedné umělohmotné spony).  
Odmontujte tažná oka z nosníků podvozku, jak z levé, tak z pravé strany.  
Odpojte dvě zadní pryžové úchytky výfuku.  
Pro lepší přístup k upevňovacím bodům tažného zařízení je podle přání možné odmontovat celý tlumič výfuku (3 úchytky výfuku a 2 šrouby)  
Odmontujte tepelný štít (dva šrouby, jednu matici). Z otvorů "E" a "F" na levé a pravé straně spodku auta vyjměte pryžové utěšňovací zátky (8 ks.). Již nebudou za potřebl!
6. Nasuňte příčník do nosníků podvozku. Zasuňte upevňovací pásy "1" vlevo a vpravo do postranních trubek příčníku.
7. Pomocí jednoho šroubu M10x35 (se závěrnou a pružnou podložkou) v otvoru "B" připevněte držák "2", v otvorech "A" připevněte tažné oko, dva šrouby M10x50 (se závěrnými a pružnými podložkami) a do otvoru "C" zašroubujte jeden šroub M6x16 (s karosářskou a pružnou podložkou). Stejným způsobem připevněte držák "3" (ovšem nepoužívá otvor "C").
8. Umístěte držák "4" vlevo dole v zavazadlovém prostoru a připevněte ho pomocí dvou šroubů M8x25 (s vestavěním dvou distančních trubiček "6", s karosářskými a pružnými podložkami a maticemi) v otvorech "F". Do otvorů "E" našroubujte dva šrouby M8x25 (s pružnými podložkami a maticemi).  
\*\* Pro lepší přístup lze eventuálně vyjmout pravouhlou mřížku, nacházející se přímo nad body "F".
9. Stejným způsobem připevněte držák "5" na pravé straně (pozor, v tomto držáku je jeden otvor navíc! Tento otvor slouží k rozeznání držáků).
10. Tažné zařízení zabezpečit, všechny šrouby. Hodnoty točivého momentu:  
M 6 – 9,5 Nm  
M 8 – 23 Nm  
M10 – 46 Nm
11. Namontujte zpět tepelný štít pomocí stávající matice a dvou šroubů M6x16 (s karosářskými a pružnými podložkami) v otvorech "D".  
Celek utáhněte. Berte přitom ohled na následující utahovací moment:  
M 6 – 9,5 Nm
12. Vraťte na místo všechny součásti, uvedené v bodech 5,3, a 2.
13. Pomocí dvou šroubů M12x70 (s pružnými podložkami a maticemi) připevněte kulový čep a držák na zásuvku.  
Celek utáhněte. Berte přitom ohled na následující utahovací moment:  
M12 – 79 Nm
14. Po ujetí zhruba 1000 km dotáhnout všechny šrouby a matice na výše uvedené hodnoty točivého momentu.
15. Firma Bosal nenese zodpovědnost za jakoukoliv závadu na výrobku způsobenou nesprávným zacházením na straně uživatele nebo osoby za kterou je zodpovědný.

### **031571 INSTRUKCJA MONTAŻU**

1. Należy rozpakować statyw holowniczy i porównać jego zawartość, porównując ze spisem części. W razie potrzeby należy usunąć osłonę podwozia w okolicy punktów umocowania osłony bagażnika/podwozia.
2. Odwinąć wykładzinę bagażnika.  
Należy usunąć znajdujące się w bagażniku pojemniki skrytek z lewej i prawej strony (po 2 śruby każdy).
3. Należy zdemontować zderzak:  
Poluzować plastikowe pokrycie tylnej ściany. Zdemontować znajdujące się na tylnej ścianie 4 nakrętki. Usunąć 3 plastikowe elementy mocujące i 2 śruby ze spodu zderzaka. Należy poluzować zderzak. Jeśli są, to należy zdemontować łączą czujników parkowania. Zdjąć zderzak.
4. Należy zdemontować wkładkę zderzaka. Nie będzie ona już potrzebna! Należy umieścić z powrotem śruby i nakrętki.
5. Należy zdemontować znajdujące się na spodniej części plastikowy kapturek ochronny (z lewej strony) (1 plastikowy element mocujący).  
Należy zdemontować pierścień mocujący z lewej i prawej strony wsporników podwozia.  
Poluzować 2 tylne gumowe zawieszenia rury wydechowej.  
W celu ułatwienia dostępu do punktów mocowania haka holowniczego można zdemontować całą rurę wydechową - tłumik. (3 gumowe zawieszenia i 2 śruby). Należy zdemontować płytę termiczną (2 śruby i 1 nakrętka). Należy usunąć gumowe kapturki ochronne (8x) z lewej i prawej strony spodu samochodu w punktach „E” i „F”. Nie będą one już potrzebne.  
Drażek holowniczy należy wsunąć we wsporniki podwozia. Wsunąć podkładki nr „1” w boczne wsporniki drażka holowniczego z lewej i prawej strony.
7. Należy zamontować wspornik nr „2” do otworu „B” za pomocą 1 śruby M10x35, podkładki płaskiej i podkładki sprężystej, do otworu „A” wraz z pierścieniem holowniczym, 2 śrubami M10x50, podkładkami płaskimi i podkładkami sprężystymi, oraz do otworu „C” za pomocą 1 śruby M6x16, podkładki stosowanej do drewna i podkładki sprężystej.  
Należy zamontować wspornik nr „3” do otworu „B” za pomocą 1 śruby M10x35, podkładki płaskiej i podkładki sprężystej, oraz do otworów „A” wraz z pierścieniem holowniczym, 2 śrubami M10x50, podkładkami płaskimi i podkładkami sprężystymi.
8. Należy umieścić wspornik nr „4” z lewej strony pod bagażnik i zamontować do otworów „F” za pomocą 2 śrub M8x25, 2 rurek dystansowych nr „6”, podkładek stosowanych do drewna, podkładek sprężystych i nakrętek.  
\*\* W celu ułatwienia dostępu należy zdjąć czworokątną kratę (znajdującą się nad otworami „F”).
9. Należy wykonać te same czynności z prawej strony z e wspornikiem nr „5” (Uwaga: ten wspornik posiada dodatkowy otwór! Służy on do identyfikacji).
10. Należy zamontować drażek holowniczy stosując klucz dynamometryczny. Śruby należy dokręcić stosując następujące momenty:  
M 6 – 9,5 Nm  
M 8 – 23 Nm  
M10 – 46 Nm
11. Należy zamontować z powrotem płytę termiczną. Należy zastosować zdemontowaną nakrętkę, oraz przy otworach „D” 2 śruby M6x16, podkładki stosowane do drewna i podkładki sprężyste.  
Śruby należy dokręcić stosując następujący moment:  
M 6 – 9,5 Nm
12. Należy zamontować z powrotem wszystkie akcesoria zdemontowane w punktach 5, 3 i 2.
13. Należy zamontować zaczep kulisty i płytę z gniazdem wtykowym za pomocą 2 śrub M12x70, podkładek sprężystych i nakrętek.  
Śruby należy dokręcić stosując następujący moment: M12 – 79 Nm
14. Po przebiegu około 1000 km należy dokręcić wszystkie śruby i nakrętki odpowiednim momentem.
15. Bosal nie ponosi odpowiedzialności za uszkodzenia spowodowane w wyniku nieprawidłowego użytkowania przez użytkownika, lub osobę, za którą ponosi on odpowiedzialność. (N.B.W. paragraf 2, akapit 185.)